

Adeemsa Qorannaa fi Kenniinsa Murtii Yakkoota Balaa Tiraafikaa

Moojullii LHIYG tiif Qophaa'e

Qopheessitoonni: Daagim Oljirraa

Waaqgaarii Dullumee

Gulaaltonni:-Tasfaayee Booressaa

Dhaabaa Dirribaa

Kadiir Qeerrantii

ILQSO, Adaamaa

Fulbaana, 2014

Baafata/Qabeentaa

Baafata	Fuula
Seensa Waliigalaa	1
Boqonnaa Tokko	5
Qorannaa Yakkoota Balaa Tiraafikaa	5
Seensa	5
1.1. Maalummaa Tiraafikaa fi Yakkoota Balaa Tiraafikaa	8
1.2. Sababoota Balaa Tiraafikaaf Ka'umsa Tahanii fi Saaxilamummaa Balaa Tiraafikaa Dabalan (Risk Factors of Traffic Accidents)	11
1.3. Maalummaa Qorannaa Yakkaa fi Qorannaa Yakka Balaa Tiraafikaa	14
1.4. Madda Ragaa Yakkoota Balaa Tiraafikaa.....	17
1.5. Qorannaa Yakkoota Balaa Tiraafikaa Keessatti Sassaabbii Ragaa.....	20
1.5.1. Ragaa Bakka Yakkaa irraa Sassaabamu	21
1.5.2. Wixinee Iddoo Yakkaa Balaa Tiraafikaa	38
1.5.3. Qorannaa Teeknika Konkolaataa	43
1.5.4. Ragaa Iddoo Yakka Balaa Tiraafikaatii Alaa Sassaabamu	45
1.6. Qorannaa Yakkoota Balaa Tiraafikaa keessatti Gahee Qorataa Poolisii fi Abbaa Alangaa	46
Boqonnaa Lammaffaa	56
Yaadrimee Dagannoo, Sababaaf Bu'aa, fi Himannaa Yakkoota Balaa Tiraafikaa	56
Seensa	56
2.1. Yaadota Waliigalaa Itti-gaafatamummaa Yakkoota Balaa Tiraafikaa.....	57

2.1.1.	Yaad-rimee Dagannoo	57
2.2.	Yaad-rimee Sababaa fi Bu'aa (The Concept of Causation)	69
2.3.	Himannaa Yakkoota Balaa Tiraafikaa Hundeessuu.....	75
Boqonnaa Sadaffaa		81
Seera Yakkaa Itoophiyaa keessatti Gochoota Yakkaa Balaa Tiraafikaan Walqabataniif fi Adabbii Isaanii Murteessuu.....		81
Seensa		81
3.1.	Yakka Dagannoo Nama Ajjeesuu (SY kwt. 543)	82
3.1.1.	Yakka Dagannoo Nama Ajjeesuu Seera Yakkaa kwt 543(2)	85
3.1.2.	Yakka Dagannoonnama Ajjeesuu Seera Yakkaa kwt 543(3)	92
3.2.	Yakka Dagannoo Miidhaa Qaamaa Dhaqqabsiisuu (SY kwt. 559)	104
3.3.	Yakka Dambii Tiraafikaa Cabsuun Nama Ykn Qabeenya Nama Biroo Balaaf Saaxiluu (SYK 572) fi Yakka Dagannoo Qabeenya Nama Biroo irratti Miidhaa Qaqqabsiisuu (SYK.856)	112
i.	Yakka Dambii Tiraafikaa Cabsuun Nama Ykn Qabeenya Nama Biroo Balaaf Saaxiluu (SYK 572)	112
3.3.2.	Yakka Dagannoo Qabeenya Nama Biroo irratti Miidhaa Dhaqqabsiisuu (SYK.856).....	121
3.4.	Nama Balaa Irratti Argamu Gargaaruu Dhabuu (S.Y kwt. 575).....	123
3.5.	Adabbii Yakkoota Balaa Tiraafikaa.....	125
3.6.	Madaallii Ragaa Yakkoota Balaa Tiraafikaa	133
Maddoota Wabii.....		142

Gabaajewwan

A.L.A Akka Lakkoofsa Awurooppaatti

A.L.I Akka Lakoofsa Itoophiyaatti

DhFA Dhaabbata Fayyaa Addunyaa

RDFI Reppaablika Demokraatawaa Federaawaa Itoophiyaa

SYK Seera Yakkaa Keewwata

MMO Mana Murtii Ol'aanaa

MMWO Mana Murtii Waliigala Oromiyaa

DhIMMWO Dhaddacha Ijjibbaataa Mana Murtii Waliigala Oromiyaa

MMWODhDhB Mana Murtii Waliigala Oromiyaa Dhaddacha Dhaabbii Bahaa

DhIMMWF Dhaddacha Ijjibbaataa Mana Murtii Waliigala Federaalaa

MMWF Mana Murtii Waliigala Federaalaa

SDFY Seera Deemsa Falmii Yakkaa

Seensa Waliigalaa

Balaan tiraafikaa balaawwan nam-tolchee akka addunyaatti miidhaa hamaa qaamaa fi lubbuu namaa akkasumas qabeenya irratti geessisaa jiru keessaa isa hangafaati. Akka gabaasa Dhaabbatni Fayyaa Addunyaa (World Health Organization) bara 2020 (A.L.A) baase agarsiisutti, addunyaa irratti waggaatti tilmaamaan namni hanga miliyoona 1.35 ta'u balaa tiraafikaatiin lubbuu isaa kan dhabu yoo ta'u; namni hanga miliyoona 50 gahu immoo miidhaa qaamaaf saaxilama.¹ Akkaa gabaasa Dhaabbata Fayyaa Addunyaa (kanaan booda DhFA) kanatti, balaawwan tiraafikaa akka addunyaatti mudatan keessaa dhibbentaan 93 biyyoota guddataa jiran keessatti dha.² Hima biraatiin, facaatiin balaa tiraafikaa kun bal'inaan kan mul'atu biyyoota guddataa jiran keessatti yoo ta'u, ardiin Afriikaa bakkeewwan balaan tiraafikaa itti heddummatu keessaa kan jalqabaati.

Baayi'nni lubbuu namootaa Itoophiyaatti sababa balaan tiraafikaatiin darbu addunyaarraa ni dursa.³ Gabaasni dhaabbata fayyaa addunyaa bara 2013 A.L.A akka agarsiisutti, Itoophiyaa keessatti hanga namoota balaa tiraafikaan waggaatti du'anii kan Amerikaa keessatti waggaatti du'anii dhibbentaa 30'n caala.⁴ Biyyoota Afrikaa Sahaaraa gadii keessaas kan balaa tiraafikaatiin dursu Itoophiyaa akka ta'e gabaasichi ni agarsiisa.⁵ Gabaasni DhFAkan bara 2016 A.L.A tokkos biyya Itoophiyaatii waggaatti namoota lubbuun isaa darbu keessaa dhibbeentaan 26 sababa balaa tiraafikaa irraa kan maddu akka ta'e dha. Akka qorannaan tokko agarsiisuttis, Itoophiyaa keessatti bara 2008-2018 A.L.A gidduutti balaan tiraafikaa gara garaa 291,577 tahu kan dhaqqabe yoo ta'u; balaa kanaan biyyattiin lubbuu lammiilee hedduu fi qabeenya tilmaamni isaa qarshii biliyoona 36.3 [Biliyoona soddonii jahaa fi kuma dhibba sadii] tahu dhabdee akka jirtu

¹ Gabaasa dhaabbatni Fayyaa Addunyaa gurraandhala 07/2020 baase, <https://www.who.int/news-room/factsheets/detail/road-traffic-injuries> accessed on 01/12/2020.

² Miil jalee olii.

³ Amanuel Kussia (2017). Trends, Causes, and Costs of Road Traffic Accidents in Ethiopia.

⁴ Miil jalee olii.

⁵ Persson (2008), Road traffic accidents in Ethiopia: Magnitude, causes and possible interventions.

argannoo qorannichaa ni agarsiisa.⁶ Qorannoodhumti kun naannoon Oromiyaas naannolee facaatiin balaa tiraafikaa itti bal'atu keessaa sadarkaa jalqabaa irratti akka argamtu ibsa.

Sababootni balaa tiraafikaaf ka'umsa tahuu danda'an hedduun jiraatanis, dagannoon konkolaachistootaa irra-jireessaan balaa konkolaataa lubbuu, fayyaa namaa fi qabeenya irraan miidhaa gahuuf akka sababa isa ol'aanaatti kan ilaalamuu danda'u dha. Konkolaachistoonni of-eeggannoo seera tiraafikaan taa'ee fi naamusa ogummaa isaaniin akeekame taasisuu dhabuudhaan balaan akka qaqqabu akka hin taasisneef seera yakkaa biyya keenyaatiin gochaawwan yakka ta'anii tumaman ni jiru. Seeronni kun dagannoon balaa tiraafikaa keessatti mul'atu akka xiqqaatuuf tumaawwan barsiisoo yoo ta'an, dagannoon uumamuun balaan tiraafikaa kan qaqqabu yoo ta'e hojiin seera raawwachiisuu fi itti-gaafatamummaa mirkaneessuu kan raawwatamu taha.

Hojiin seerota kan raawwachiisuu fi itti-gaafatamummaa mirkaneessuu kan hojjetamu qorannaa yakka balaa tiraafikaa sirnaa fi qulqullina qabu gaggeessuu irraa kan eegalu yoo ta'u; hojiiwwan himata yakkoota balaa tiraafikaa qopheessuun, falmii gaggeessuun, ragaa dhagahuun, ragaa madaaluu fi murtii kennuun warreen ijoo qaamolee seeraatiin hojjetamanii dha. Hojiiwwan kunniin, qulqullinaan akka hojjetamaniif ogeessotni qaamolee haqaa naannoo keenyaa dhimmoota walii-galaa balaa tiraafikaan wal-qabatan; kanneen akka uwwisa seeraa yakkoota balaa tiraafikaa jiruu fi firiwwan yakkoota kanneenii, haala itti qorannaan yakkoota balaa tiraafikaa gaggeefamuu qabuu fi ragaan sassaabamu, haala ragaan sassaabame ittiin xiinxalamuu qabu, haala ittiin himannaan yakkoota balaa tiraafikaa qophaa'uu qabu, sirna ragaan yakkoota balaa tiraafikaa itti dhagahamuu qabu, haala itti ragaan balaa tiraafikaa keessumaa ragaan ogummaa itti madaalamuu qabuu fi murtiin kennamuu qabu irratti dandeettii fi beekumsa gahaa horachuun isaanii barbaachisaa dha. Dabalataanis, qabatama hojii keessatti rakkoowwan hojimaataa jiran maal akka tahan agarsiisuun hojimaatni seera irraa maqe yoo jiraate daandiitti akka deebi'u taasisuuf sadarkaa hubannoo ogeessota qaamolee haqaa gabbisuun faayidaa olaanaa qaba. Kana milkeessuufis, leenjiin kan barbaachisu yoo ta'u; galma gahiinsa leenjii kennamuuf

⁶ Jima, Debela (2019). Road Traffic Accident in Ethiopia from 2007/08-2017/18 (Since Ethiopia Millennium). 2. 49-59 (11). 10.1313/aijser.v2i2.90.

moojuliin leenjii ittiin kennuuf dandeessisu sadarkaa isaa kan eeggatte qopheessuun leenjiin kennamu qulqullina kan qabuu fi rakkoo hubannoo jiru furuun qabatamaan ogeessota biratti jijjiirama fiduun dhimmoota kanneen irratti murtii qulqullina qabu, haqa qabeessa, tilmaamawaa, si'oomina qabuu fi dhaqqabamaa ta'e akka kennamuuf hojjechuun barbaachisaa dha..

Bu'uuruma kanaan, moojuuliin leenjii kun boqonnaa sadii kan qabaatu taha. Boqonnaa jalqabaa keessatti maalummaa tiraafikaa fi yakka balaa tiraafikaa, sababoota balaa tiraafikaaf ka'umsa tahanii fi saaxilamummaa balaa tiraafikaa dabalan (risk factors of traffic accidents), maalummaa qorannaa yakkaa fi qorannaa yakka balaa tiraafikaa, qorannaa yakkoota balaa tiraafikaa keessatti gosa ragaa sassabamuu fi haala sassaabbii ragaa fi qorannaa yakkoota balaa tiraafikaa keessatti gahee qorattoota poolisii fi A/Alangaa kan ilaalamu taha. Boqonnaa 2^{ffaa} moojulichaa keessatti, yaadrimee walii-galaa yakka dagannoon raawwatamuu fi garaagarumma dagannoo (negligence) fi balaa (accident) gidduu jiru, yaad-rimee sababaa fi bu'aa [causation] (addatti yakkoota balaa tiraafikaa keessatti), himannaa yakkoota balaa tiraafikaa qopheessuu, falmii yakkoota balaa tiraafikaa keessatti ragaa dhagahuu, ragaa yakkoota balaa tiraafikaa madaaluu (xiyyeeffannoon addaa haala itti ragaan namaa fi ragaa ogummaa madaalamuu fi ulaagaa madaallii ragaa ogummaa) fi murtii kennuun kan hammatamu ta'a. Boqonnaa 3^{ffaa}n sanadichaa, yakkoota balaa tiraafikaa irratti uwwisa seera yakkaa jiru, firiwwan yakkoota miidhaa qaamaa dagannoo balaa tiraafikaan qaqqabu Seera Yakkaa Keewwata (SYK). 559), yakkkoota ajjeechaa dagannoo balaa tiraafikaan qaqqaban (SYK.543), yakka dambii tiraafikaa cabsuun nama ykn qabeenya nama biroo balaaf saaxiluu fi yakka dagannoon qabeenya nama biroo irratti miidhaa qaqqabsiisuu (SYK.865) bal'inaan ilaalamaniiru.

Dhuma leenjii moojulii kanaa irratti leenjifamtootni:

- ✓ Maalumaa balaa tiraafikaa irratti hubannoo duraan qaban ni gabbifatu.
- ✓ Garaa garummaa balaa fi dagannoo adda ni baafatu.
- ✓ Haala sassaabbii fi madaallii ragaa yakkoota balaa tiraafikaa irratti hubannoo duraan qaban ni guddifatu.
- ✓ Yaad-rimee sababaa fi bu'aa [causation] dhimma yakkoota balaa tiraafikaa irratti hubannoo gahaa ni argatu.

- ✓ Himannaa yakkoota balaa tiraafikaa qopheessuu irratti hubannoo duraan qaban ni guddifatu.
- ✓ Keewwatan seera yakkaa akkasumas dambii tiraafikaa irratti argaman tokko tokkoon adda baasuun isa kamiin himatamuu akka qabu adda ni baafatu.
- ✓ Falmii yakkoota balaa tiraafikaa keessatti ragaawwan murteessoonii fi barbaachisoon isaan kam akka ta'an adda baasuun falmiirratti kaasuu ni danda'u.
- ✓ Kenniinsa murtii fi adabbii yakkoota balaa tiraafikaa irratti hubanno duraan qaban ni gabbifatu.

Boqonnaa Tokko

Qorannaa Yakkoota Balaa Tiraafikaa

Seensa

Balaan tiraafikaa sababoota namootni miidhamanii gara mana yaalaatti geeffamanii fi namootni qaama miidhamaa ta’anii akka jiraatan taasisu keessaa isa hangafaati.⁷ Gabaasni DhFA bara 2018 A.L.A tti baase haala balaan tiraafikaa irra jiru yoo agarsiisuu, addunyaan dhukkuboota galaafatoo ta’an hanga to’achuu dandeesse kan balaa tiraafikaa to’aachuu akka hin danda’in ibsuun; dhukkuboota galaafatoora balaan tiraafikaa lubbuu namaa fi qabeenya midhaa akka jiru ibseera.⁸ Gabaasichi balaan tiraafikaa hangam lubbuu dargaggootaa galaafataa akka jiru haala armaan gadiin teeche.

As progress is made in the prevention and control of infectious diseases, the relative contribution of deaths from noncommunicable diseases and injuries has increased. Road traffic injuries are the eighth leading cause of death for all age groups. More people now die as a result of road traffic injuries than from HIV/AIDS, tuberculosis or diarrhoeal diseases. Road traffic injuries are currently the leading cause of death for children and young adults aged 5–29 years.⁹

Ibs olii irraa wanti hubatamu, balaan tiraafikaa baay’ee galaafataa ta’uu isaarra darbee kan inni miidhaa jiru humna hojjetu ta’uu isaati. Biyyotnis hanga dhukkuboota galaafatoo to’achuu danda’an kan balaa tiraafikaa to’achuu kan hin danda’in ta’uu gabaasichi ni ibsa. Gabaasichi

⁷ Aklilu Endalamaw, Yeneabat Birhanub, Animut Alebelc, Amare Demsiea, Tesfa Dejenie Habtewoldd (2019). The burden of road traffic injury among trauma patients in Ethiopia: A systematic review and meta-analysis. African Journal of Emergency Medicine 9 (2019) S3–S8;1.

⁸ Global status report on road safety 2018: summary. Geneva: World Health Organization; 2018 (WHO/NMH/NVI/18.20). Licence: CC BY-NC-SA 3.0 IGO).

⁹ Miil jalee olii.

balaan tiraafikaa hanga tokko biyyota guddataniifi giddu-galeessaa keessatti kan hir'ate ta'us biyyootni hiyyeeyyii balaa tiraan miidhaa gahu hir'isuu akka hin danda'iin ibseera.¹⁰

Akka DhFA tilmaamettis, bara 2000-2020tti sababootni du'a biyyoota guddataa jiranii balaa tiraafikaatiin walqabatu gara dhibbeentaa 80tti akka guddatu dha.¹¹ Karaa biraan, DhFA akka jedhutti, bara 2030tti biyyoota guddataa jiran keessatti sababoota lubbuu dhala namaa galaafatan keessaa balaan tiraafikaa sadarkaa 5^{ffaa} akka ta'u dha. Biyyota Afrikaa Sahaaraa gadii keessti sababoota namni miidhamee gara mana yaalaatti geeffamu keessaa dhibbentaan 32 kan balaa tiraafikaati.¹² Kana jechuun, balaan tiraafikaa wantoota qabeenyaa fi lubbuu namaa galaafataa jiru keessaa isa hamaa ta'uu isaa nutti agarsiisa. Karaa biratiin, balaan tiraafikaa dhiibbaan gama siyaasaa, diinagdee fi hawaasummaa akkasumas gama guddinaa fi fayyaatiin biyyoota irraan miidhaan geessisaa jiru hamaa ta'uu isaati.

Gara biyyaa fi naannoo keenyaattis yoo dhufne miidhaan sababa balaa tiraafikaatiin lubuu fi qabeenya irra gahaa jiru hamaa akka ta'e qorannowwan ni agarsiisu. Fakkeenyaaf akka DhFA bara 2018 baase agarsiisutti balaa tiraafikaan namootni 29,386 ykn dhibbentaa du'a galmaa'ee keessaa 4.81% akka ta'eedha. Kunis namoota 100,000 keessaa parsantiin 36.78 balaa tiraafikaa kan ajjeesu ta'uu isaati.¹³ Duuti miidhaa qaamaa akka walii gala fi miidhaa sababa balaa tiraafikaatiin gahu irraa maddu Itoophiyaa keessatti dabalaa kan jiruufi dhimma xiyyeeffannoo barbaaduudha. Fakkeenyaaf, qorannoo tokko bara 2014/15 A.L. Atti Itoophiyaa keessatti namootni 15,086 sababa balaa tiraafikaatiin kan du'an akka ta'eefi sababamu sanaan biyyattiin

¹⁰ The global status report reads as follows with regard to progress made in reduction of traffic accident related death. "There has also been more progress in reducing the number of road traffic deaths among middle- and high-income countries than low-income countries. As shown in Figure 3, between 2013 and 2016, no reductions in the number of road traffic deaths were observed in any low-income country, while some reductions were observed in 48 middle- and high-income countries. Overall, the number of deaths increased in 104 countries during this period."

¹¹ World Health Organization. World report on road traffic injury prevention. Geneva, Switzerland; 2004.

¹² Vissoci JRN, Shogilev DJ, Krebs E, Andrade Ld, Vieira IF, Toomey N, et al. Road traffic injury in Sub-Saharan African countries: a systematic review and summary of observational studies. *Traffic Injury Prevention* 2017; 18(7):767–1763.

¹³ Road traffic accident in Ethiopia, <https://www.worldlifeexpectancy.com/ethiopia-road-traffic-accidents> accessed on 9/18/2021.

gara doolaara Amerikaa miliyoona 7.3 akka dhabde agarsiisa.¹⁴ Qorannoon biraa tokkos biyyoota hiyyeeyyii Afrikaa keessaa Itoophiyaan balaan tiraafikaa hedduminaan kan keessatti mudatuufi miidhaa cimaa lubbuu namaa, qaamaafi diinagdee irratti geessisaa kan jiru ta'uu agarsiisa.¹⁵ Balaan tiraafikaa kun baay'inaan kan itti heddummatu magaalaa Fininnee akka ta'ee fi naannoon Oromiyaatti ammo balaan tiraafikaa hamaan gahaa akka jiruu fi kanaanis miidhaan cimaan naannicha irra gahaa kan jiru ta'uu qorannichi agarsiiseera. Akka qorannoon Amaanu'eel gaggeesse argarsiisuttis rakkoon balaa tiraafikaa kan hammaatu naannoo Oromiyaafi magaalaa Finfinnee keessatti akka ta'eedha.¹⁶

Balaa akkasitti miidhaa gama adda addaatiin geessisu kana yoo dand'ame hambisuu; yoo dadhabame immoo xiqqeessuuf hojjechuun dhimma murteessaa dha. Tooftaaleen balaa kana ittiin hambisan yookiin hir'isan hedduun yoo jiraatanis; inni tokko qaama balaan kun akka gahu taasise yookiin geessisee irratti qorannoo yakkaa gaggeessuun akka itti gaafatamu taasisuuni dha. Qaamoleen dhimmicha irratti hojjetanis gahee isaanii beekanii fi ogummaa hojichaaf barbaachisu gonfatanii sirnaan akka irratti hojjetan taasisuun murteessaa dha.

Haaluma kanaan, boqonnaa kana keessatti dhimmootni akka maalummaa tiraafikaa fi balaa tiraafikaa, sababootni balaa tiraafikaatiif ka'umsa ta'an maal fa'a akka ta'an, maalummaa qorannoo yakkaa akka waliigalaatti fi kan balaa tiraafikaa addatti; maddoota ragaa yakkoota balaa tiraafikaa, haala sassaabbii ragaalee adda addaa, wixinee iddoo balaa akkasumas ragaa iddoo balaan alaa argaman, qorannoo tekniikaa konkolaataa fi gahee warra ragaa barbaachisu walitti qabanii ilaalamaniiru.

Dhuma boqonnaa kanaa irrattis leenjifamtootni:

- ✚ Tiraafikii fi balaan tiraafikaa maal akka ta'ee fi miidhaan akkamii yakkichaan gahaa akka jiru irratti hubannoo duraan qaban ni guddifatu.

¹⁴ Woldegebriel MK, Aregawi BG, Gebru HT. Assessment of seat belt use and its associated factors among public transport drivers in North Gondar, Ethiopia: a cross-sectional study. BMC Res Notes 2019;12:98. <https://doi.org/10.1186/s13104-019-4140-4>.

¹⁵ Aga MA, Woldeamanuel BT, TadesseM (2021) Statistical modeling of numbers of human deaths per road traffic accident in the Oromia region, Ethiopia. PLoS ONE 16(5): e0251492. <https://doi.org/10.1371/journal.pone.0251492>.

¹⁶ Amanuel Kassa. Miil jalee lak 3^{ffaa}.

- ✚ Sababootni yakka balaa tiraafikaa maal fa'a akka ta'an irratti hubannoo dabalataa ni argatu.
- ✚ Haalli qorannoo yakka balaa tiraafikaa fi sassaabbiin ragaalee barbaachisuu akkamiin ta'uu akka qabu irratti hubannoo gahaa ni argatu.
- ✚ Maddootni ragaa yakkoota balaa tiraafikaa isaan kam akka ta'anii fi eessaa akka argaman irratti hubannoo dabalataa ni argatu.
- ✚ Qorannoo yakkaa keessatti gaheen abbaa alangaa fi poolisii maal akka ta'e hubannoo dabalata ni argatu.

1.1. Maalummaa Tiraafikaa fi Yakkoota Balaa Tiraafikaa

Jechi tiraafika (traffic) jedhu akka toorri interneetiin 'wikipedia' jedhutti, jecha Xaaliyaanii durii kan 'trafficare' jedhuu fi maqaa 'traffico' kan daldala jechuu ta'e irraa akka dhufe ibsa.¹⁷ Guubowwan jechoota adda addaa¹⁸ tiraafika akka geejjibbisiisa meeshaalee, dhufuu fi deebiyuu namootaa yookiin meeshaalee karaa daandii lafoo, galaanaa yookiin qilleensaa fi kan kanneen fakkaatuun ta'u dha jedhu. Ogeessotni akka Slinn M., Matthews P. fi Guest P.¹⁹ ammo, tiraafikni sosochii lafoo deemtotaa fi meeshaalee daandii irratti ta'u dha jedhu. Walitti qabaa hiikkowwan olii irraa tiraafikni sosochii wantoota motora qabaniin ta'u qofa akka hin taanee fi lafa deemtota, warra saayikliin deeman, akkasumas konkolaattota daandii²⁰ hawaasaaf banaa ta'e irratti ta'u akka tahe hubanna.

¹⁷ Traffic, <https://en.wikipedia.org/wiki/Traffic> accessed on 2/6/2021. It reads like this; *'the word traffic originally meant "trade" (as it still does) and comes from the Old Italian verb trafficare and noun traffico.'*

¹⁸Such as Merriam-Webster, Cambridge English dictionary, dictionary.com, the free online dictionary. Blacks law dictionary also defined it as, "The passing to and fro of people, animals, vehicles, and vessels along a transportation route."

¹⁹ Slinn M., Matthews P., Guest P. (2005). Traffic Engineering Design Principles and Practice p 1.

²⁰ Balaan tiraafikaa mudate kan jedhamu daandii irratti akka ta'e beekamaa dha. Daandiin maal akka ta'e ammo dambiin geejjibaa bara 1956 bahe ibseera. Akkaataa sanaan, "daandiin konkoolaattotaaf akka irra deeman jedhamee asfaltidhan ykn ciracha birootiin kan uwifame daandii guddaa ykn kutaa daandii ta'ee kan hojjatamee dha. Hiikkoon kun qarqara daandii kan hindabalannee dha". Dabalataanis, akkaataa ejensii geejjibaa oromiyaa danbbii lakk. 143/2004 fooya'ee ba'ettis, daandii jechuun wantoota dabartoota ta'an hundaaf banaa kan hin taane daandii dhuunfaa kan hin taanee fi konkolaachistoonni barataman kan itti fayadaman daandii guddaa (godaanaa), daandii magaalaa, fi daandii baadiyyaa ta'ee konkolaattoonni kan ittiin darbaniidha jechuun hiikoo itti kennameera." Labsiin geejjibaa mootummaa federaaalaa labsiin lak. 468/2005 akka armaan gadiitti hike. *'Road" means any road, street, highway or any other travel route, customarily used by vehicles other than private roads not open to all traffic'* jechuun hiikeera.

Balaan tiraafikaa, balaa walitti buhiinsa yoo xiqqaate konkolaataan tokko daandii hawaasaaf banaa ta'e irratti mudatudha. Balaan tiraafikaa walitti buhiinsa konkolaataa fi konkolaataa, kan konkolaataan nama daandiirra darbutti buhu, kan konkolaataan horii yookiin wantoota mallattoowwan adda addaa agarsiisuuf dhaabbatanitti buhuun balaan tiraafikaa yoo mudate kan jedhamu.²¹ Dhaabbatni Komishinii Diinagdee Awurooppaa (The Economic Commission for Europe (ECE))²² jedhamus, balaa tiraafikaa bifuma wal fakkaatuun hiike. Karaa biraatiin, balaan tiraafikaa balaa kamiyyuu daandii hawaasaaf banaa ta'e irratti yoo xiqqaate konkolaataa tokko fi lafoo kan deemu yoo xiqqaate namni tokko miidhaan qaamaa yookiin du'aa; osoo itti yaadani ajjesuu yookiin ofiin of ajjesuu hin dalatiin fi balaa uumamaa kan hin dabalanne akka ta'ettis ni hiikama.²³ Balaan tiraafikaa oomishtummaa irratti miidhaa geessisuun; fayyaa fi qaama namaa, qabeenya adda addaa irrattii fi lubbuu namaallee galaafachuun biyya hiyyummaaf saaxila.

DhFA, miidhaan balaa tiraafikaa miidhaa cimaa yookiin salphaa sababa walitti buhiinsa yoo xiqqaate lafo deemtotaa fi konkolaataan daandii hawaasaaf banaa ta'e irratti mudatu dha jechuun hika. Balaan tiraafikaa rakkoo fayyaa hamaa; garuu kan dagatamee fi tarkaanfii cimaa fudhachuun walitti fufiinsaan ittifamuu qabu dha.²⁴ Balaan waan hin karoofamne, itti hin yaadamiinii fi osoo hin tilmaamamiin mudatu; garuummoo miidhaa qaamaa, rakkoo fayyaa hamaa, du'aa fi miidhaa qabeenyaa akkasumas naannoollee miidhu dha.²⁵

²¹ Awtachew Berhe Woldu, Abraham Aregay Desta, Tewolde Wubayehu Woldearegay (2020). Magnitude and determinants of road traffic accidents in Northern Ethiopia: a cross-sectional study. Available at Woldu AB, et al. *BMJ Open* 2020; 10:e034133. doi:10.1136/bmjopen-2019-034133.

²² The United Nations Economic Commission for Europe (UNECE), *Statistics of Road Traffic Accidents in Europe and North America*, Vol. LII_TOM LII, (2011), available at https://www.unece.org/trans/main/wp6/publications/stats_accidents2011.html. The Economic Commission for Europe (ECE), defines road traffic accidents RTAs as; "Road traffic accidents are those which occur or originate on a way or street open to traffic, which resulted in one or more persons being killed or injured and in which at least one moving vehicle was involved. These accidents, therefore, include collisions between vehicles, between vehicles and pedestrians, and between vehicles and animals or fixed obstacles.

²³ Definition of Road accidents, available at <https://www.insee.fr/en/metadonnees/definition/c1116> accessed on 2/6/2021.

²⁴ Bewket Tadesse Tiruneh, Berihun Assefa Dachew, and Berhanu Boru Biftu (2014). Incidence of Road Traffic Injury and Associated Factors among Patients Visiting the Emergency Department of Tikur Anbessa Specialized Teaching Hospital, Addis Ababa, Ethiopia Hindawi Publishing Corporation Emergency Medicine International <http://dx.doi.org/10.1155/2014/439818>.

²⁵ What is an accident? Definition from Safeopedia available at <https://www.safeopedia.com/defination/204/accident-health-safety-and-environment> (accessed 7 May 2017)

Yakki balaa tiraafikaa yakkoota bal'inaan raawwataman keessaa isa tokkoodha. Seerri yakkaa Itoophiyaa yakka haala armaan gadiin hiike.

Keewwata 23. Yakka Adabsiisu

- 1. Gocha seeran alummaafi adabsiisummaan isaa seeraan tumame raawwachuun yakkadha. Seera kana keessatti gochajechuun kan seeraan dhorkame raawwachuu yookiin kan seeraan ajajame raawwachuu dhiisuudha.*
- 2. Yakki tokko raawwatame kan jedhamu ijoowwan dubbii yakkicha hundeessan kutaa seeraa, kutaa gochaafi kutaa yaadaa bakka tokkotti guutamani yoo argaman qofadha.*
- 3. Tumaan keewwata kana keewwata xiqqaa 2 jiraatuyyuu, jaarmiyaan namummaan seeraa kennameef bu'uurahaalawwan seera kana keewwata 34 jalatti tumameen yakkaan itti gaafatamaa ni ta'a.*
- 4. Yakki tokko adabsiisuu kan danda'u manni murtii yakkichi raawwatamuu isaa kan mirkaneesseefi kan adabsiisu ta'ee yoo argedha jechuun hiikeera.*²⁶

Hiikkoo olii kanarraa gochi tokko yakka ta'uuf ijoowwan yakka hundeessan sadan: kutaan seeraa, jechuun gochi raawwatame sun yakka ta'uu seerri tumu; kutaan yaadaa, jechuun itti yaadamee yookiin dagannoon gocha raawwatame ta'uu; fi kutaan gochaa, gochi seeraan dhowwamaa ta'e yoo raawwatame yookiin kan seerri akka raawwatamu barbaadu raawwachuu dhabuun iddoo tokkotti guutamani argamuu qabu. Yakki balaa tiraafikaa immoo ulaagaa dabalataa kan biroo kan daandii hawaasaaf banaa ta'e irratti kan raawwatame ta'uu ilaallata. Kana jechuun konkolaachisaan tokko daandii irraa bahee baadiyyaa lafa qonnaa keessaa osoo deemuu konkolaataa kan galagalche yoo ta'ee fi kan osoo daandii irraa deemuu daandii irraa bahee miidhaa geessise tokko akka hin taane kan agarsiisuudha. Inni baadiyya daandiin alatti raawwate yakka balaa tiraafikaatti jechuun ulaagaa daandii hawaasaaf banaa ta'e irratti kan raawwate ta'uu kan hin guutne waan ta'eef yakka balaa tiraafikaati jechuun rakkisaa yoo ta'u inni daandiirraa bahuun miidhaa geessise garuu daandii hawaasaaf banaa ta'e irra osoo deemuu balaa geessise waan ta'ef yakka balaa tiraakaan kan gaafatamu ta'a jechuudha.

²⁶ Proclamation No.414/2004, the Criminal Code of the Federal Democratic Republic of Ethiopia Article 23.

Yakki balaa tiraafikaa hedduminaan kan raawwatamu dagannoonii dha. Dagannoon maalidha kan jedhu gad-fageenyaan gara fuula duraatti kan itti deebinu ta'ee; ammaaf bifa gabaabaa ta'een of-eeggannoo irraa eegamu gochuu dhabuun balaan konkolaataa akka mudatu taasisu akka ta'etti fudhachuun ni danda'ama. Kanaafuu, yakki balaa tiraafikaa yakka dagannoon raawwatamuudha jedhamee fudhatamuu kan danda'u ta'us, haalli alkallattiin itti yaaduun (indirect intention) raawwatamus jiraachuu mala.

1.2. Sababoota Balaa Tiraafikaaf Ka'umsa Tahanii fi Saaxilamummaa Balaa Tiraafikaa Dabalani (Risk Factors of Traffic Accidents)

Qorannowwan akka agarsiisanitti wantootni akka qulqullina daandii²⁷, gahumsi konkolaataa akkasumas nageenyi daandii Afrikaa akka waliigalaa fi Itoophiyaa keessatti haala addaatti wantoota balaa tiraafikaaf gumaachaniidha.²⁸ Hog-barruuwwan akka ibsanitti heeddumina balaa tiraafikaa fi yakki balaa tiraafikaa akka mudatuuf kan gumaachan hedduudha. Keessaa muraasa tuquuf: dandeetti/ogummaa barbaachisaa dhabuu konkolaachisaa, dambiilee fi seerota tiraafikaa irratti hubannoo gahaa dhabuu konkolaachisaa, maal dhibdeen yookiin galii ofii dafanii deddeebiyanii guddisuuf jecha ariitiin konkolaachisuu, namootni lafoo yookiin beeyladooiti daandii konkolaataatti fayyadamuu fi dambii tiraafikaa kabajuu dhabuu yookiin uummaatni akkaataa fayyadama daandii irratti hubannoo gahaa dhabuu fi kanneen fakkaataani dha.²⁹

Fakekenyaaf akka hayyuun Austoroads (1994) jedhamu ibsutti balanan tiraaffikaa daandiin irratti sababoota itti aanan keessaa tokkoon ykn tokko oliin raawwatamuu danda'an. Isaanis; Sababoota namaan uumaman, sababoota konkoolattotaa, fi sababoota daandii fi daandiidhaan wal qabataniidha. Haaluma kanaan; Sababoonni Namaana walqabatan: - yeroo balaan tiraaffikaa qunnamettu waan raawwatu ykn raawwachuu osoo qabuu hin raawwatini hafe kan hammatuudha. isaanis amaloota; ariitii, hala jiru keessatti of mijeessanii konkolaachisuu dhabuu, anbiilee tiraafikaa cabsuu, dhuganii konkolaachisuu, umurii, baala saqmmuu nama hadoochu fudhatanii

²⁷ Awtachew Berhe Woldu et al. miiljalee lakk 21^{ffaa}.

²⁸ Abuhamoud MAA, Rahmat RAO, Ismail A. Transportation and its concerns in Africa: a review. *The Social Sciences* 2011;6:51-63.

²⁹ Getu Segni Causes of road traffic accidents and possible counter measures on Addis Ababa- Shashamane roads, April 2007.

konkolachisuu dabalata. Sababoota konkolaattotaan walqabatan: yeroon balaa tiraaffikaa gahutti rakkoo teekinikaa konkolaataan qabu(sarviisii ta'uu dhabuu ykn rakkoo teekinikaa qama motora isaa keessatti qabaachuu, rakkoo gommaa, haxooftuu roobaa, ibsaa duraa fi duubaa fi kkkf) Sababootni daandii fi daandidhaan wal qabatan; haala daandiin ittiin hojetame (daandii asfaalii ykn piistaa sadarkaalee daandii (sadarkaa 1ffaa, 2ffaa, 3ffaa)), haaromsamuu dhabuu dandii, daandiin ijaarsa irra jiraachuu (consturction work), rakkoolee haala qileensaa fi ibsaawwan daandii irratti dhaabbataniin wal qabatan, dabalataanis, Sababa hanqina gama warra lafoofi beyladootaan jiranis_ibsuum ni danda'ama.

Ibsa olii irraa wantootni balaa tiraafikaaf gumaachan wantoota sadii irraa maddu. Inni duraa, haala namaa (human factor) kan jennuu sana. Inni lammataa rakkoo daandii (road defect) fi inni sadaffaan rakkoo konkolaataa (vehicles factor) kan jennuuni dha.³⁰ Kanneen keessaa harki guddaan kana mudatu haala namaa irraati. Barreessitootni adda addaa haalli naannoo balaa tiraafikaaf sababa ta'aa akka jiru ibsuun, garuu irra caalaan balaan tiraafikaa akka uumamuuf kan sababa ta'u haala namaa (human factor) akka ta'e haala armaan gadiin teechisu.

Environmental factors and stress plays a vital role in causing major road traffic accidents. Other important factors such as the age of the vehicle, safety measures, human error and time and place of accident decide the fatalities and the seriousness of the accidents. Human error seems to be the major cause in majority of vehicular accidents. Examination on the operator or human causes will be a critical component for accident analyses. Investigation on the part played by the human component in the traffic system is to be considered very important among road safety problems. Skill of the operator and traffic scenario are other factors involved in collisions. Human error is also caused by stress due to economic or family problems. Such a state of mind makes them cause road accidents.³¹

³⁰ H.E Ung Chun Hour, country report on road safety in Cambodia, 22 June, 2007.

³¹ Muthusamy AP, Rajendran M, Ramesh K, Sivaprakash P. (2015) A Review on Road Traffic Accident and Related Factors. International Journal of Applied Engineering Research ISSN 0973-4562 Volume 10, Number 11 (2015) pp. 28177-28183

Qorannowwan akka waliigalaatti kan agarsiisan biyyoota guddatan dabalatee rakkoowan balaa konkolaataa mudatan hanqina gama konkolaachisaan akka ta'e dha.³² Fakkeenyaaf, akka Itoophiyaattis qorannoowwan³³ kan agarsiisan, balaawwan konkolaataa waggaan mudataniif harka caalaa kan sababa ta'aa jiru haala oofinsa konkolaachisaa akka ta'uu dha. Gama biraan,³⁴ akka Itoophiyaatti hanqinni daandii rakkowwan balaa tiraafikaatiif gahee akka qabu qorannoon sakatta'iinsa nageenya daandii irratti taasisfame ni agarsiisa. Rakkowwan daandii kunis wantoota akka ibsaan daandiirraa haala gahaa ta'een jiraachuu dhabuu yookiin ammoo siruma dhabamuu, iddoo lafo deemtotni ittiin daandii qaxxaamuran sirriitti dibamee jiraachuu dhabuu fa'a akka dabalatu qorannowwan ni agarsiisu.³⁵

Qorannon biraan tokkos haalli daandii rakkoo qabaachuu fi nageenyi konkolaattotaa hanqina qabaaachuun wantoota balaan tiraafikaa Afrikaa akka waliigalaa fi Itoophiyaa keessattis hammeessu ta'uu agarsiisa.³⁶ Namootni akka Abuhamoud fi Rahmat fa'as qorannoo isaaniitiin yaaduma kana cimsu.³⁷ Qorannoo dhaabbati fayyaa addunyaa dhimma balaa tiraafikaa kanaan walqabatee yeroo adda addaatti gaggesses rakkoon mijaa'ina daandii konkolaataa balaan konkolaataa akka mudatuuf wantoota gumaachan keessaa isa tokko akka ta'e agarsiisa.³⁸

Gaaffilee Marii

1. Akka ilaalachaa fi qabatama hawaasaa keessaa jiraattaniitti wantootni yakka balaa tiraafikaatiif sababa ta'an maal fa'a?

³² A Brief Statistical Summary February 2015 Critical Reasons for Crashes Investigated in the National Motor Vehicle Crash Causation Survey. The critical reason was assigned to drivers in an estimated 2,046,000 crashes that comprise 94 percent of the NMVCCS crashes at the national level

³³ Getu Segni, miil jalee lakk 29^{ffaa}.

³⁴ United Nations (2020). Road Safety Performance Review Ethiopia. According to the writers, currently, most roads in the country are two-way, two-lane roads with many substandard sections. This includes insufficient or non-existent street lighting, which is a major problem for pedestrian safety. The absence of traffic signage and road markings is also a serious concern.

³⁵ This includes insufficient or non-existent street lighting, which is a major problem for pedestrian safety. The absence of traffic signage and road markings is also a serious concern.

³⁶ Woldu AB, Desta AA, Woldearegay TW. Magnitude and determinants of road traffic accidents in Northern Ethiopia: a cross-sectional study. *BMJ Open* 2020;10:e034133. doi:10.1136/bmjopen-2019-034133.

³⁷ Abuhamoud MAA, Rahmat RAO, Ismail A. miil jalee lakk 28^{ffaa}.

³⁸ WHO. World health rankings. In: *Live longer live better*. Geneva: WHO, 2011.

2. Gumaachi rakkoo daandii, gama hanqina konkolaachistootaa akkasumas haalli naannoo yoo sadarkaa'an kamtu isa hangafaa ta'a?
3. Yakkoota balaa tiraafikaa kana hir'isuuf yookiin ittisuuf maaltu raawwatamuu qaba jettu?

1.3. Maalummaa Qorannaa Yakkaa fi Qorannaa Yakka Balaa Tiraafikaa

Yakki nagaaf tasgabbi hawaasaa fi mootummaa kan dhabsiisuu fi guddina diinagdee biyyaa irrattis miidhaa ol'aanaa kan qabuudha. Kanaafuu, gocha yakkaa kana ittisuun murteessaa fi nagaa fi tasgabbiin hawaasaa sababa yakkaan kana boorahee yoo ta'e ammo gocha yakkaa san qoratani nama yakka raawwate adabbii barbaachisu kennuun gama tokkon kaayyoo seeraa yakkaa Itoophiyaa³⁹ kan ta'e nagaa fi tasgabbi fiduun murteessaa dha. Gochaa yakkaa adabuuf nama yakkicha raawwatee fi haala raawwii isaa qulqulleessuun barbaachisaa waan ta'eef yakki qoratamuu qaba. Adeemsi yakka itti qoratan ammoo qorannoo yakkaan waan ta'eef sirna of danda'ee dhaabatuu dha; kanaafuu hiikkoo, kaayyoo, akaakuu fi qajeeltoowwan ofiisaatii qaba.

Qorannoo yakkaa adeemsa olaantummaan seeraa ittiin mirkanaa'u keessaa isa tokko. Qaamni yakka raawwate tokko badii balleesseef akka itti gaafatamu taasisuuf badii raawwatame san qoratani wanti raawwatame yakka ta'uu adda baasuunii fi eenyuun akka raawwatame adda baasuun murteessaadha. Haaluma kanaan, qorannoo yakkaa tarkaanfii ol'aantummaa seeraa mirkaneessuuf akkasumas nageenyaa fi tasgabbi hawaasaa dhugoomsuuf fudhatamu jedhamee ilaaluun ni danda'ama. Kunis, adeemsa yakka raawwatame, raawwatamuuf karoorfamee fi yaalame qulqulleessuuf hordofamuu dha.⁴⁰

Hiikkoo 'qorannoo yakkaa (criminal investigation)' ykn 'yakka qorachuu (investigating crime)' jedhu hubachuuf jechoota 'yakka qorachuu' ijaaran lamaan yakkaa fi qorachuu mataa mataatti

³⁹Kewwata jalqaa seera yakkaa Itoophiyaa yoo ilaallu akka gadii jedha; 'Kaayyoon Seera Yakkaa, faayidaa waliigalaatiif jecha nageenya, tasgabbi, sirna, mirgaafi faayidaa mootummaa, ummatafi jiraattoota biyyattii eeguufi mirkaneessuudha. Galmi Seera Yakkaa yakki akka hin raawwatamne ittisuu yommuu ta'u kanas kan dhugoomsu waa'ee gochoonni yakkaafi adabbii isaanii dursee akeekkachiisa kennuudhaan, yommuu akeekkachiisichis gahaa hin taanettis raawwattoonni yakkaa adabamanii yakka biroo raawwachuu irraa akka of qusataniifi kanneen birootiif barumsa akka ta'an yookiin akka sirreeffaman taasisuun yookiin yakkoota dabalataan akka hin raawwanneef tarkaanfiiwwan akka isaanirratti fudhatamu taasisuudhaani.

⁴⁰ Imaammata Sirna Haqa Yakkaa Mootummaa Ripaabilikaawaa Dimookraatawaa Federaalawaa Itoophiyaa (2003), lakkoofsa 3.4

ergaa isaan dabarsan ilaaluun gaarii dha.⁴¹ Dursinee hiikkoo jecha ‘qorachuu’ jedhu yoo ilaalle, jechichi afaan Ingilizii jecha Afaan Oromoo ‘qorachuu’ jedhu bakka bu’u jecha ‘investigate’ jedhu yoo ta’u; innis jecha Laatinii ‘investigere’ jedhamurraa madde.⁴² ‘Investigere’ jechuun ‘*to track or trace*’ jechuu yoo ta’u Afaan Oromootti yoo hiikamu faana dhahuu, duukaa bu’uu, hordofuu, barbaaduu jechuu dha. Akka waliigalaatti, hiikni jecha kana waan dhokate/miliqe ykn ifa hin taane tokko barbaadanii ykn sakattaa’anii ifa baasuu ergaa jedhu dabarsa.

Haaluma walfakkaatuun, kuusaan jechootaa ‘**Black’s Law Dictionary**’⁴³ jedhamu jecha ‘investigate’ jedhu ‘to inquire into a matter systematically; to make a suspect the subject of criminal inquiry’ jechuun hiika. Kuusaan jechootaa kun jecha ‘qorachuu’ jedhu sakatta’iinsa raawwii yakkaa wajjiin wal-qabsiisee hiikoo itti kennuuf kan yaalu yoo ta’u, hiikkoon kunis Afaan Oromoon yoo ibsamu haala sirna qabuun gochaa tokko sakatta’uu fi gaafachuun maalummaa fi haala raawwii isaa adda baasuu; shakkamaa qaama sakatta’iinsi irratti gaggeeffamu taasisuu jechuu dha.

Haala kanaan, qorannoon yakka tooftawwan sirnawaa ta’an adda addaa fayyadamuun kan raawwatamuu gocha seerri akka hin raawwatamne dhorku raawwatamuu fi kan seerri akka raawwatamu ajaju raawwatamuu dhabuu kan ittin qulqulleessan ta’uu isaati. Fakkeenyaaf, saamicha ykn gocha seerri akka raawwatamu ajaju raawwachuu dhabuu fakkeenyaaf yakkoota cimaa raawwatame gabaasuu dhabuu haala kamiin, eessatti, yoom akka raawatame fi eenyu akka raawwate adeemsa ittiin qulqulleessanii dha jechuun ni danda’ama.⁴⁴ Hima biraan, yakka qorachuun adeemsa odeeffannoo fi ragaa walitti qabuu fi xiinxaluu, raawwatamuu yakkaa, eenyu akka raawwate fi haala kamiin akka raawwatame adda baasuu, fi shakkamaa seeratti dhiyeessuu

⁴¹ Habtaamuu Bultii fi Sulxaan Abdoo (2006). Adeemsa Waliin Qorannoo Yakkaa Gaggeessuu Keessatti Gahee Abbaa Alangaa fi Qorataa Poolisii irratti Moojulii Leenjii Hojiirraatiif ILQSOon Qophaa’e fuula 8.

⁴² Theo Coetzee, *The Evidentiary Value Of Crime Scene Investigation In Child Rape Cases*, 2008, (South Africa), fuula 20.

⁴³ Bryan A. Garner, Ed. *Black’s Law Dictionary*, 7th ed. (1999), fuula 830.

⁴⁴ Walumaagala, hojiin yakka qorachuu hojii dhimma yakkaa irratti odeeffannoo ykn ragaa barbaaduu, walitti qabuu, hiikkoo itti kennuu, kaayyoo barbaadameef qopheessuu, qaama dhimmi ilaaluu kennuu waan ta’eef bifa kanaan hiikkoon itti kennamuu qaba (lakkoofsa 3.4, Imaammata Sirna Haqa Yakkaa Mootummaa Ripaabilikaawaa Dimookraatawaa Federaalawaa Itoophiyaa (2003))

ta'ee galmi isaas namni yakka raawwatee akka itti gaafatamuufi hawaasni nagaaf tasgabbii akka argatu gochuu dha.

Qorannoon yakkaa, sirna odeeffannoo raawwii yakkaa ittiin walitti qabanii fi shakkamaa adda ittiin baasani dha; kaayyoon isaas yakka raawwatame ykn yaalame adabuun ol'aantummaa seeraa akkasumas nageenya biyyaa fi lammiilee mirkaneessuu dha. Qorannoon yakkaa hojii tokko qofa utuu hin ta'iin raawwii hojiiwwan adda addaa of-keessatti hammatu waan ta'eef akka adeemsaatti fudhatama. Adeemsa qorannoo yakkaa keessatti hojiiwwan hedduutu hojjetama; isaanis, sakatta'iinsa gaggeessuu, ragaa walitti qabuu, raga madaaluu fi sadarkeessuu, shakkamaa to'annoo jala oolchuu, mirga wabii nama to'annaa jala oolee irratti murtii/yaada kennuu fi kkf dabalachuu danda'a.

Yakki balaa tiraafikaas gosoota yakkaa keessaa isa tokko. Waan ta'eefuu, akkuma yakkoota biroo qorannoodhaan gochichi ulaagaa seera yakkaa yookiin tumaa seerota birootiin taa'een sakatta'amu ykn madaalamuun barbaachisaa dha. Tumaan seerota biroo fakkeenyaaf akkaataa dambii tiraafikaatin waaan seerri jedhu kan cabse ta'uu mirkaneessuun nama gochicha raawwate irratti tarkaankii seeraa fudhachuu barbaachisa. Yakka balaa tiraafikaa yakkoota biroo irraa kan adda godhu yeroo hedduu kan raawwatamu dagannoon ta'uu isaati. Kana jechuun akka yakkoota biroo wantootni yakka hundeessuuf guutamuu qaban kan akka kutaan yaadaa⁴⁵ as keessatti dirqama kan hin taane ta'uu isaati.

Balaan tiraafikaa waan akka addunyaatti illee miidhaa guddaa lubbuu galaafataa, miidhaa qaamaa cimaa akkasumas qabeenya mancaasaa jiru waan ta'eef gochicha yoo danda'ame ittisuu; yookiin xiqqeessuun barbaachisa dha. Akkaataa yakkichi itti ittifamus wantoota balaaf sababa ta'u jedhamanii gara oliitti tuttuqaman sirreessuun akkuma jirutti ta'ee; balleessaan gama adda addaattiin fakkeenyaaf, balleessaa konkolaachistootaatiin dhufan tarkaanfii seeraa fudhachuun akka gara fuula duraatti hin raawwatamne gochuuf yakkicha qorachuun murtii barsiisaa kennuun barbaachisaa dha.

⁴⁵ Seera yakkaa mootumaa federalawaa dimokraatawaa rippaablika Itoophiyaa keewwata 23 (2). *Yakki tokko raawwatame kan jedhamu ijoowwan dubbii yakkicha hundeessan kutaa seeraa, kutaa gochaafi **kutaa yaadaa** bakka tokkotti guutamani yoo argaman qofadha.*

Qorannoo yakka balaa tiraafikaa keessatti ragaa barbaachisu karaa adda addaan walitti qabama. Maddi ragaa qorannoo yakka balaa tiraafikaas iddoo adda addaa irra argamuu akka danda’u hubatamuu qaba. Isaan kunis, bakka yakki balaa tiraafikaa itti raawwate irraa, namoota miidhaan bala tiraafikaa irra gahe irraa, konkolaataa balaan tiraafikaa irratti gahe irraa, wantoota adda addaa balaa gahe wajjiin tutuqaa fi qunnamtii qaban jedhamanii shakkaman irraa argamuu akka danda’an qalbeeffachuun barbaachisaa dha. Keessattuu qaamota yakka balaa tiraafikaa keessatti hirmaatan keessaa eenyu balleessaa akka qabu beekuuf ragaan bakka balaa irraa funaanamu murteessaa dha. Wanta balaan ittiin gahe keessattuu, qorannoon teekinikaa konkolaataa irratti taasifamus murteessaa dha. Kanaanis namni konkoolaachisu sun hagam eeggannoo ogummaan konkolaalchisummaa barbaadu akka bahate beekuuf ni gargaara.

1.4. Madda Ragaa Yakkoota Balaa Tiraafikaa

Ragootni ijoo falmii mirkaneessuuf tajaajilan bakka adda addaa irraa argamuu danda’u. Bakki ragaa gahaa fi ijoo dubbii mirkaneessuu danda’u irraa walitti qabamuu qabu inni filatamaan bakka yakki itti raawwate irraati. Bakka yakki itti raawwatame deemuun ragaa walitti qabamu waan ta’eef ragaan akkasii amansiisuu irratti humna guddaa qaba. Kanaafuu, bakka yakki itti raawwatame kana yakka balaa tiraafikaa dabalatee eegumsi barbaachisu taasifamuufii qaba.

Yakki balaa tiraafikaa yoo raawwatamu akkuma yakkoota biroo gocha yakkaa sanaa qaamni raawwate ragaan qulqullaa’ee itti gaafatamuun isaa kan hafu miti. Kanaafuu, gochi balaa tiraafikaa sun yakka balaa tiraafikaa ta’uu adda baasuuf ragaa barbaachisaa walitti qabuun mirkaneessuu barbaachisa. Maddootni ragaa yakkoo balaa tiraafikaa iddoon irraa argaman kan akka qorannoo bakka balaa; qorannoo teekinika konkolaataa balaan ittiin gahe qorachuun; miidhamaa/mtuu/mtoota gaafachuun, akkasumas ragaa namaa yeroo balaan sun gahe arge irraa ta’uu danda’a.

a. Qorannaa Bakka Yakkaa (Crime Scene Investigation)

Balaan konkolaataa akkuma gaheen wanti raawwatamuu qabu bakka balaan itti gahe san daangessuu dha. Sababni isaa iddoo ragaan jalqabaa gocha yakka balaa tiraafikaa irraa argamu bakka yakkichi itti raawwatee waan ta’eefi dha. Iddoo yakkichaatiis ragaawwan akka ariitii

hanga eeyyamameen oliin deema jiraachuu, konkolaataa fi konkolaataan kan walitti bu'e yoo ta'e iddoo kamitti akka walitti bu'e, konkolaataa isa kamtu badii qaba kan jedhu fa'a adda baasuuf ragaan bakka yakki balaa tiraafikaa itti raawwate irraa walitti qabamu murteessaa dha.

Akka saayinsii qorannoo yakkatti ragaawwan badii gaheef eenyutu itti gaafatama kan jedhuufi badicha eenyu akka raawwate mirkaneessuuf bakki yakkaa daangeffameeti qorannoon kan gaggeeffamu. Bifuma wal fakkaatuun, qorannoo yakka balaa tiraafikaa irrattis iddoo balaan itti gahee daangessuun qorannoo isaa gaggeessuu barbaachisa. Yakkootni balaa tiraafaa daandii irratti kan raawwataman waan ta'eef, iddoon balaan itti gahe hanga qorannoon barbaachisaan gaggeeffamee dhumutti daangeffamee turuu waan danda'u miti. Ta'us garuu, yoo xiqqaate idoo balaan itti gahe osoo konkolaataa yookaan kan biroo balaa tiraafikaaf saaxile ogeessota tiraafikaatiin mallattoon itti godhamuu qaba. Mallattoon osoo hin ta'iin yoo kan deemamu ta'e eenyu badii akka qabu kallattii qorannoo wixinee balaatiin adda baasuun waan rakkisuun hojiin mallattoo iddoo balaan itti gahetti gochuu hojii yakkoota balaa tiraafikaa abbaa geessise adda baasuuf tajaajilu isa tokkoo fi murteessaa dha.

b. Qorannaa Teeknika Konkolaataa

Qorannoon konkolaataa irratti taasifamu akkaataa namni yakka balaa tiraafikaa geessise tokko dagannoo isaa ittiin adda baasan keessaa isa tokko. Fakeenyaaf, qorannoo qaama konkolaataa irratti taasifamuun ariitii konkolaachisaan ittiin deema ture sakataa'uun ni danda'ama. Ariitii konkolaataa tokko ittiin deemuu qabu ammo dambiin tumamee waan jiruuf konkolaachisaan ogummaa konkolaachisaa qabu tokko ariitii akkamiin deemuu akka qabuu fi yoo san eeguu baatemmoogoo dagannoon waan irraa eegamu bahuu akka dhabeetti tilmaama. Kanaafuu, balleessummaa nama balaa tiraafikaa geessisee tokko mirkaneessuun akka itti gaafatamu gochuuf qaama konkolaataa irratti ragaan teknika kan barbaachisuu dha.

Fakkeenyaaf, konkolaachisaan konkolaataa luugamni (brake) hin dalagne osoo oofuu balaa tiraafikaa kan geessise yoo ta'e namni kun dagannoon yakkicha kan raawwate ta'uu mirkaneessa. Kana immoo qaama konkolaataa balaan tiraafikaa ittiin gahe irratti qorannoon barbaachisaan yoo gaggeeffame qofa beekamuu danda'a. Kanaafuu, maddoota ragaa qorannoo

dhimma yakka balaa tiraafikaa keessaa inni tokkoo fi murteessaa ta'e kun xiyyeeffannoon irratti hojjetamuu kan qabu ta'uu isaati. Qabatama jiruun garuu odeeffannoon yookiin ragaan qaama konkolaataa balaan tiraafikaa ittiin gahe irraa funaanamaa jiraachuu isaa irratti hanqinni kan jiruudha. Yeroo baay'ee bakka konkolaataa itti walitti buhe kaafamee wixineen isaa kaafamuu irratti malee xiyyeeffannoon qorannoo qaama konkolaataaf taasifamu xiqqaa dha.

c. Miidhamaa/tuu/toota

Qorannoo yakkaa keessatti ragaan duraa kan irraa argamu miidhamaa yakkichaa irraati. Yakka balaa tiraafikaa irrattis akkuma yakkoota biroo ragaan miidhamaa/mtuu/mtoota yakka balaa tiraafikaa irraa argamu ijoo falmii yakka balaa tiraafikaa raawwatamuu isaa mirkaneessuu keessatti gahee ni qabaata. Kanaafuu, ragaawwan qorannoo teeknikaa konkolaataa irratti taasisfamu, ragaawwan biroo bakka balaan tiraafikaa itti rawwate irraa argamuu akkuma jirutti ta'ee, ragaan yakka balaa tiraafikaa mirkaneessuuf dhimma itti bahamu kan biraan ragaa miidhamaa/tuu/toota yakkaa irraa walitti qabamuu dha.

Akka qorannoo yakkoota birootti ragaan namaa hedduminaan gocha yakkaa mirkaneessuuf itti dhimma bahamuu, kan yakka balaa tiraafikaa keessatti ni tajaajila jechuun rakkisaa ta'us, raawwatamuu balichaa ibsuuf gahee ni qaba. Amala isaatiin yakki balaa tiraafikaa, gocha yakka dagannoo waan ta'eef ragaan namaa gocha dagannoo mirkaneessuuf hagas mara tajaajiluu dhabuu mala. Fakkeenyaaf, eeggannoo konkolaachisaa tokko irraa eegamu bahachuu dhabuun kan gahe ta'uu mirkaneessuuf gahumsa dhabuu mala. Ta'us garuu, ragaan miidhamaa yakka irraa walitti qabamu haga ta'e akkaataa balaan yakka tiraafikaa itti irra gahe ibsuun kallattii agarsiisuurra darbee miidhaan dhaqqabe balaa sanaan hidhata kan qabu ta'uu isaas kan ibsu waan ta'eef ragaa murteessaa dha.

d. Ragaa Namaa

Ragaan namaa ragaa nama yeroo yakki balaa tiraafikaa yommuu gahu arge irraa kan walitti qabamuu dha. Ragaan namaa gama tokkoon gochi sun raawwatamuu fi gama kaaniin ammo akkaataa konkolaataan sun itti deemaa ture haga ta'e hubachiisuufis ta'e konkolaataa isa kamtu daandii sirriirra deemaa akka ture ibsuuf ragaa tajaajilu dha.

1.5. Qorannaa Yakkoota Balaa Tiraafikaa Keessatti Sassaabbii Ragaa

Yakka balaa tiraafikaa dabalatee, yakki kamiyyuu yeroo raawwatamu ragaan gochichi raawwatamuu fi balleessaa nama yakkicha raawwate jechisiisuuf gahumsa qabu walitti qabamuu qaba. Gochi yakkaa kamiyyuu sadarkaan mirkaneessa isaa haala shakkisiisuu hin dandeenyeen ta'uu akka qabu tumaan seeraa ifatti ibsu jiraachuu baatus, akka biyya keenyaatti itti dhimma bahamaa akka jiru ibsama.⁴⁶ Fakkeenyaaf, akka Andereje fi Kadir moojulii barattootta seeraa yunivestiif qophaa'ee irratti akka ibsanitti sadarkaan mirkaneessa ragaa dhimma yakkaa haala shakkisiisaa hin taaneen ta'uu akka qabu ibsu.⁴⁷ Haaluma walfakkaatuun, seera adeemsa falmii yakkaa keewwata 141 yoo ilaallus yaadicha kan cimsu fakkaata. Keewwatichi akkas jedha:

“When the case for the prosecution is conducted, the court if it finds that no case against the accused has been made out which, if unrebutted, would warrant, his conviction, shall record an order of acquittal.”

Kana irraa ragaan dhimma yakkaa tokko mirkaneessuuf walitti qabamu xiyyeeffannoo guddaa kan barbaadu ta'uu isaa hubanna. Kanaafuu, ragaawwan gocha yakkaa balaa tiraafikaa mirkaneessuuf gargaaran kan bakka yakkichi itti raawwatamees ta'e bakka biraatti argamuu danda'u of eeggaannoo guddaan walitti qabamuu kan qabu ta'uu isaati. Yeroo yakka balaa tiraafikaa kan konkolaataan walitti bu'ee ta'u adeemsa akkamii hordofee qoratamuu akka qabu biyyootni akka UK fa'a baasanii qabu.⁴⁸ Qajeeltoon sun waan warri balaan konkolaataa yoo mudate eenyu balleessaa akka qabu adda baasuuf qoratan hordofuu qaban tarreesaa. Fakkeenyaaf, akka qajeeltoo sanaatti inni duraa iddoo balaa san daangessuu, konkolaataas ta'e warreen konkolaachisan irratti qorannaa barbaachisu taasisuu fa'a.⁴⁹ Wanti namni dursee bakka balaan itti mudate gahe tokko gochuu qabu haala armaan gadiin teechisaniru.

⁴⁶ Milkii Makuriyaa, Gita Mirkaneessa Ragaa Dhimma Yakkaa: Yaadrimeewwanii Fi Xiinxala Dhimmaa (2012).

⁴⁷ Aderajew Teklu fi Kedir Mohammed, Maateriyaalii Seera Deemsa Falmii Yakkaa Itoophiyaa Irratti Moojulii Yuunivarsiitotaaf (Baruu fi Barsiisuuf), Gargaarsa Instiitiyuutii Qorannoo Seeraa Federaalaatiin Qophaa'e, Bitootessa, 2009 F 272-276.

⁴⁸PROCEDURE – Road Traffic Collisions (Investigations) Number: H 0602 Date Published: 20 May 2020.

⁴⁹ Attending officers must ensure that they accurately gather and preserve all the evidence in order to carry out an investigation to establish what has taken place, if any offences have been committed and by whom.

The first officers to arrive at the incident should make an initial scene assessment using the recognised METHANE mnemonic in line with JESIP Joint Doctrine. Once this has been completed the following must be done:

- Make the scene safe;*
- Take immediate steps necessary to preserve life;*
- Take steps to preserve the scene by identifying, protecting and securing available evidence;*
- Identify those present at the scene in particular the victim and any suspects or witnesses using form RCA20;*
- A unit should be appointed to act as a “control vehicle” at the scene of a major collision to keep FCR updated and to remain detached from dealing with the collision itself. This unit should oversee and co-ordinate the arrival of other units.⁵⁰*

Yaada olii kana irraa ragaan barbaachisaa fi yakka balaa tiraafikaa mirkaneessuuf gargaaru argachuuf tartiiba olitti taa'een deemuun ragaa gochicha mirkaneessuuf gargaaru walitti qabuun barbaachisaa ta'uu hubanna. Akkaataa kanaan, yeroo yakki balaa tiraafikaa gahu bakkicha daangessuus tuttuqaa biraa irraa hambisuun hojii dursee hojjetamuu qabu dha. Itti aansuun, tarkaanfiin lubbuu namaa baraaruu fudhatamuu akka qabu hubanna. Tarkaanfin itti aanu bakkicha tuttuqqa biraa irraa daanga'etti ragaawwan argaman walitti qabuu teechisuu dha. Namoota bakkichatti argaman warra gochichaan shakkamanis ta'e ragaa ta'uu danda'an adda baasuun galmeeffachuun murteessaa dha. Haala kanaan, ragaawwan yakka balaa tiraafikaa mirkaneessuuf gargaaran eessaa fi haala kamiin walitti qabamuu akka qabu hubachuun ni danda'ama.

1.5.1. Ragaa Bakka Yakkaa irraa Sassaabamu

Ragaawwan yakki balaa tiraafikaa raawwatamuu mirkaneessuuf gargaaran bakka adda addaattii argamuu danda'u. Gariin isaanii fi yakkicha mirkaneessuuf gahee guddaa kan taphatan bakkuma

⁵⁰ Miil jalee lakk 48^{ffaa}.

yakkichi itti raawwatame irraa argamu. Isaan kun kannneen akka qaama konkolaataa balaan ittiin gahe irraa ragaa walitti qabamanii; saffina konkoolaataan yeroo yakka balaa tiraafikaa ittiin deemaa turee, haala daandii balaan sun irratti gahee fa'a dabalata. Qajeeltoon iddoo balaa tiraafikaatiin wantootni akkamii funaamuu akka qabu ibsu tokko haala armaan gadiin teechisa.

Important information to note at the scene:

- *Type of vehicles involved; gosa konkolaataa hirmaatee*
- *Their directions of travel; garamitti deemaa akka jiran*
- *Weather, road condition; haala qilleensaafi daandii*
- *Impact location, post impact positions; iddoo balaan itti gaheefi itti dhaabbate*
- *Evidence marks (tyre marks, gouges, scrapes, debris and fluids, eg engine oil or brake fluid); mallattoolee ragaaf gargaaran kan akka gommaa, rigamaa, dhangal'aaa adda addaa kan gaazii dabalatee*
- *Damage to vehicles; miidhaa konkolaataarra gahe*
- *Damage to the road environment; miidhaa daandiirra gahe*
- *Any other information deemed relevant and all information that may be lost relatively quickly needs to be documented.*⁵¹ *Akkasumas odeeffannowwan rogummaa qaban biroo kan dafanii baduu danda'an galmaa'uu qabu.*

Kanarraa wanti hubannu qorattootni yakkoottaa balaa tiraafikaa dhimmoota olitti ibsaman kana dagachuu akka hin qabneedha.

a. Konkolaataa Balaan irra Gahe irraa Ragaa Sassaabamu

Yakki balaa tiraafikaa raawwatameera jechuuf konkolaataan⁵², daandiin⁵³ hawaasaa tajaajiluu fi namni yookiin horiin jiraachuu qaba. Kana jechuun, yakka balaa tiraafikaatu gahe jechuuf

⁵¹TRL Limited and BP Plc, (2006) Vehicle Accident Investigation Reference Booklet p17.

⁵²Konkolaataan maal akka ta'es labiin geejjiba mootummaa federaalaatiin bahe kutaa hiikkoo keessatti tumeera. Labsicha kwt 2(13) akkas jechuun konkolaataan kamfa'a akka dabalatuu fi hin dabalanne ibsa; "*Vehicle*" means any type of wheeled vehicle, other than special military vehicles, for use on roads classified as carriage, bicycle,

yakkichi konkolaataan raawwatamuutu irra jiraata jechuudha. Kanaafuu, yakkichi yeroo raawwatu qulqulleessanii abbaa balleessaa qabu seeraan adabsiisuuf konkoolaataa balaan ittiin gahe irraa ragaa qorannoo yakkichaa walitti qabuun murteessaa dha. Egaa yakki balaa tiraafikaa konkolaataan⁵⁴ kan raawwatamu ta'ee, ragaan gochi yakka balaa tiraafikaa raawwatamuu mirkaneessus wantuma yakkichi ittiin raawwatamerraa walitti qabamuun dhuguma yakkichi kan ittiin raawwatamee fi namni konkolaataa san konkolaachisaa tures itti gaafatamummaa akka qabu mirkaneessuf murteessaa dha.

Dhimmi murteessummaa ragaa konkolaataa balaan ittiin gaheirraa walitti qabuu erga itti amamanee kan itti aanu ragaa akkamiitu konkolaataa yakki balaa tiraafikaa ittiin gahe irraa maaltu walitti qabama kan jedhu dha. Balaan konkolaataa yeroo gahu walitti buhiinsa uumameen wantoonti qaama konkolaataa irratti qabatanii hafan balaan konkolaatichaan akka gahe agarsisuuf kan gargaaran waan ta'eef kanneen qaama konkolaatichaa irratti qabataanii hafan kan akka dhiigaa, rifeensa, caccabaa adda addaa akka fakkeenyaatti fudhachuun ni danda'ama. Dhimma murteessummaa ragaa iddoo yakki itti raawwatame irraa walitti qabuu hogbarruwanis ni ibsu.⁵⁵ Maddi toora interneetii tokko barbaachisummaa ragaa iddoo yakkaa irraa walitti qabamuu akka armaan gadiitti teechisa.

In many criminal investigations, it is necessary to determine and prove through various types of physical evidence, that a particular person was present at the scene of a crime. For this reason the collection and forensic examination of evidence, such as fingerprints, blood, hair, fibers, soil, and glass is routinely practiced. Since the criminal must either be

motorvehicle, semi-trailer and trailer' jechuun isaan kanaal alaa balaan yakki balaa tiraafikaa raawwatameera jechuun kan hin danda'amne ta'uu isaa akka agarsiisuuti.

⁵³ The FDRE transport Proclamation No. 468/2005 under its definition part Article (12) defined what road is and it reads as follows. "Road" means any road, street, highway or any other travel route, customarily used by vehicles other than private roads not open to all traffic."

⁵⁴ Konkolaataan baratamaan kan beekamu konkolaataa qofa osoo hin taane kanneen horiinillee harkifaman akkasumas motora kan dabalatu akka ta'e hiikkoo labsiin geejjibaa mootummaa federaalaatiin bahe ni ibsa. Tumaan hiikkoo labsichaa akka armaan gadiiti jira. "Vehicle" means any type of wheeled vehicle, other than special military vehicles, for use on roads classified as carriage, bicycle, motor vehicle, semi-trailer and trailer" jechuun hiikeera. Proclamation No. 468/2005 Transport Proclamation kwt 2(13) ilaaluun ni danda'ama.

⁵⁵ <https://www.crime-scene-investigator.net/respon1.html#:~:text=The%20purpose%20of%20crime%20scene,to%20identify%20the%20responsible%20person.&text=The%20ability%20to%20recognize%20and,solving%20and%20prosecuting%20violent%20crimes>. Accessed on 6/9/2021.

*walking or driving as they enter or leave a crime scene, often it is important that shoe and tire impressions are collected, as such can often provide excellent physical evidence.*⁵⁶

Yaada kana irraa namni yakka balaa tiraafikaa raawwatee yoo miliqes ta'e ragaa balleessuuf kan yaalu yoo ta'e; iddoo yakkichi itti raawwate ragaan akka ashaaraa, dhiigaa, fiber (kirrii), biyyeerratti wanta qabatu dabalatee walitti qabuun qorannoo saayinisii fooransikiitiin erga qoratamee booda eenyu yakkicha akka raawwate mirkaneessuuf kan gargaaru ta'uu hubanna.

Gaaffilee Marii

1. Akka naannoo keessaniitti qabatamaan yeroo qorannoo yakka balaa tiraafikaa yoo gaggeeffamu hanqina maaliitu mul'ata?
2. Iddoo yakkaa daangessuu fi qaama konkolaataa irratti ragaawwan argaman walittii qabuu fi ragaa sanas mana murtiitti dhiyeessuun walqabatee maaltu jira? Muuxxannoo qabdan kaasuun irratti mari'adhaa!
3. Ragaalee gubbaatti ibsaman kuniin yemmuu sassaabaman of eeggannoon taasifamuu qaban maal maal akka ta'an irratti mar'adha?

b. Saffina/Ariitii Konkolaataa Balaa Tiraafikaatiin Dura

Yakki balaa tiraafikaa yeroo hedduu kan mudatu sababa konkolaachistootni ariitiin konkolaachisaniif akka ta'e qorannowwan ni agarsiisu.⁵⁷ DhFAakka addunyaattiyyuu ariitiin konkolaachisuun sababa balaan tiraafikaa itti gahaa jiru akka ta'e ibseera. Keessattu biyyoota hin guddatiinii fi guddataa jiran keessatti du'aa fi miidhaa qabeenyaa sababa balaa tiraafikaatiin

⁵⁶<https://www.crime-scene-investigator.net/evidenc3.html> accessed on 6/9/2021.

⁵⁷Hanna Mathewos, *The Right to Life and Prevention of Road Accident Deaths: Analysis of the Ethiopian Policy, Legal and Institutional Frameworks* (2017). In High-income countries, speed contributes about 30% of deaths while in some low and middle income countries, speed is estimated to be the main contributory factor in about half of all road crashes and the relationship between speed and injury severity is particularly critical for vulnerable road users such as pedestrians and cyclists.

gahuuf adda durummaan kan gumaachu akka ta'e ibseera.⁵⁸ Akka qorannoon DhFA biyyoota adda addaa keessatti gaggeeffame tokko agarsiisutti, hanguma ariitiin konkolaachisaa xiqqaatuun balaan gahuu malu akka hir'atu agarsiisa.⁵⁹ Kana irraa saffisni/ariitiin nni konkolaataa yeroo balaan tirafikaa gahe ittiin deema ture yeroo qorannoo yakkichaatti ilaaluun murteessa taa'uu hubanna.

Seerri/dambiin to'annoo nageenya tiraafikaa mootummaa naannoo Oromiyaas ariitii eyyamamee olii konkolaachisuun akka hin danda'amneefi bakkoota itti suuta oofuun dirqama ta'e tumeera.⁶⁰ Daandii qaxxaamuraa irratti; riqicha, tabba, irraan gadee, karaa daddabaa yookiin bakka dandeettiin arguu konkolaachisaa sababa adda addaan itti xiqqaachuu danda'u irratti konkolaachisaan konkolaataa ofuu san ariitii isaa xiqqeessee konkolaachisuu akka qabu tumaan dambii to'annoo nageenya tiraafikaa mootummaa naannoo Oromiyaa keewwata 12(2) irratti tumeera.

Kana jechuun, bakkawwan olitti tuqaman kanatti ariitii duraan konkolaataan sun ittiin akka deemuuf eyyamameen gaditti ofuun dirqama ta'a jechuudha. Haala jedhame kanaan kan hin konkolaachisne yoo ta'e carraan yakka balaa tiraafikaa geessisuu konkolaachisaa kan dabaluu fi konkolaachisichillee yakki balaa tiraafikaa yoo gahe gochawwan dambii tiraafikaa kanaan dhorkaman san mirkaneessinaan yakka balaa tiraafikaan itti gaafatamaa kan ta'u ta'uu isaati. Dambiidhuma kan keessatti konkolaachisaan kamiyyuu daangaa ariitii seeraan murtaa'e kabajuun konkolaachisuu akka qabu keewwata 18 jalatti tumameera.⁶¹ Tumaa keewwata kana muraa 2 irraa wanti hubannu, yeroo hunda daangaa ariitii seeraan murtaa'e sanayyuu akka mirgaatti fayyadamuun kan hin danda'ame ta'uu isaati. Akka tumaa dambii kanaatti hanga daangaa ariitii seeraa murtaa'eellee haalli daandii, baay'inni tiraafikaa, itti fayyadamtoota

⁵⁸ World Health Organization, *World Report on Road Traffic Injury Prevention*, (2004), available at whqlibdoc.who.int/publications/2004/9241562609.pdf (accessed 7 May 2017)

⁵⁹ World Health Organization, *Status Report on Road Safety in Countries of the WHO African Region* (2010) available at www.who.int/violence_injury_prevention/road_safety_status/2015/en. Studies undertaken in many countries showed that at speeds above 50 km/hour, every 1 km/hour reduction in the average speed reduces the number of crashes by 2%.

⁶⁰ Fakkeenyaaf, Dambii Too'annoo Nageenya Tiraafikaa Mootummaa Naannoo Oromiyaa Lakk.194/2009 kwt 12(1) yoo ilaalle konkolaachisaan tokko ariitiin konkolaataa inni/isheen oofaa jiruu konkolaattota cinaa yookiin duuba isaa darbaa jiraniin gad yoo ta'e suutaa jedhee oofuu akka qabu tuma.

⁶¹ Dambii Too'annoo Nageenya Tiraafikaa Mootummaa Naannoo Oromiyaa Lakk.194/2009 kwt 19(1).

daandii, arguu fi haalotni konkolaaticha to'achuu akka hin dandeenye taasisan yeroo jiranitti hanguma ariitii seeraan murtaa'ee sanallee ariifachiisuun kan hin dandamne ta'uu dha.⁶²

Egaa yeroo ragaan dhimma yakka balaa tiraafikaa walitti qabamutti dhimootni akka ariitii konkolaataan ittiin deema turee qulqullinaan walitti qabamuu kan qabuudha. Ariitiin konkolaataan yeroo balaa tiraafikaa geessisetti ittiin deema ture qoranoo teeknikaa irraa walitti hin qabamu taanaan qulqullina himannaa yakka balaa tiraafikaa irratti miidhaa qabaata. Kanafis fakkaata yeroo hedduu abbootiin alangaa himannaa yakka balaa tiraafikaa yeroo hundeessan ariitii humnaa oliin osoo deema jiruu balaa akkasii geessise jechuun himatu. Kun immoo yakkumma isaallee mirkaneessuuf kan rakkisuudha. Dhimmoota qabatamoonis haala himmannaan yakka balaa tiraafikaa itti dhiyaatu tokko tokko mata duree itti aanuun booda ni ilaalla.

c. Balaan Tiraafikaa Gahuun Dura Tooftaa Ariitiin Konkolaataa ittiin Beekkamu

Konkoolaachisaan tokko osoo deemsa irra jiruu tasa fuldura isaatii gufaatiin ykn wanti balaaf isa saaxilu yoo isa qunname konkolaataa konkolaachisaa jiru sana dhaabuuf wanton sadan kanneeniin deeggarama. Isaanis; (1) Gommaawwan konkolaataa (kan hojjetanii fi hin hojjenne), (2) Daandii konkolaachisaan irra geejjibaa jiru (gogaa fi jiidhaa), (3) Konkolaachisaa (dandeetti qabiinsaa fireenii) isaan ijoodha. Kun kanaan osoo jiru, Konkoolaachisaan tokko balaa isa mudate dandamatee konkoolaataa konkolaachisaa jiru dhaabuudhan duratti miira sadi keessa akka darbu haayyoonni qor qalbii garagaraa ni akeeku. Isaanis; (1) Yeroo damaqinaa (reaction time):- kana jechuun konkoolaachisaan tokko wanti yaaddeessan tokko isa mudatee ergaan gara sammuu darbee sammuu irraa ajajinni gara lukaa (miillaatti) kennamee miillii peedaalii boba'aa kennu irraa ka'ee luugama hanga qabutti yeroo fudhatuudha. Kunis, yeroon fudhatu sakondii 0.75 hanga 1.5 akka fudhatu beekkamadha. Machii, baala samuu nama hadoochu, qorsa daangaa tare, dadhabbi, aarii, yaadin yeroo damaqinaa dheeresuu ni danda'u. Isaan kana

⁶²Dambii Too'annoo Nageenya Tiraafikaa Mootummaa Naannoo Oromiyaa Lakk.194/2009 kwt 18(2).Tumaan keewwatachaa '*Daangaan ariitii seeraan murtaa'ee akkuma eeggametti ta'ee konkolaachisaan daandii kamiyyuu irra yeroo konkolaachisu haala daandichaa, baay'ina tiraafiikaa, itti fayyadamtoota arguu fi konkolaaticha to'achuuf ariitii dandeettiin isaa hayyameefiin ol konkolaachisuu hin qabu.*' Jechuun tumeera.

madaaluun ariitii konkolaataan tokko balaan gahuun dura ittiin deema ture shallaguun kan danda'amu ta'uu isaati.

Mucucina fireenii jechuun Fireeniin konkolaataa tokko qabamee miilli (gommaan) konkolaataa afranuu osoo hin naanna'in mucucaatanii daandii wajjin wal riguudhaan (frikshiniidhaan) sababaa ho'a uumuutiin gommaan luqqa'udhaan mallattoo daandii irratti dhiisaniidha. Mucucinni fireenii yeroo baayyee kan uumamu gommaa duubaa lamaanin yoo ta'u, Mucuccina fireenii akka dheeratuu fi akka gabaabbatu wantoota taasisan: - (1) Humna lafaa ciniinuu gommaawwan (dhumuu ilkaan gommaa), (2) Ariitii konkolaataa (3) Haala daandii (irraan-gadee, tabbaa, haala daandiin itti hojjetame, jiidhinsaa fi goginsa daandii, dhangala'awwan adda addaa daandiirraa jiraachuu) dha.

Walumaagalatti, humna rigata (firction) ykn diraag fakitar (frictional force) jechuun fireeniin konkolaataa tokko yemmuu qabamu miilli konkolaataa wal-rigiinsa daandii wajjin godhuun humna uumuudha. Laabraatoorii keessatti qorannoon taasifame tokko gosni meeshaalee (materials) daandiin irraa hojjetame diraag faaktarii (frictional force) armaan gadii qabaachuu akka danda'u mirkaneessee jira.

Ibsa meeshaalee daandiin irraa hojjetamee	Gogaa (fractional force) qabaatu	Jiidhaa (fractional force) qabaatu
1. Koonkiriitii		
Haaraa	0.70 – 0.85	0.40 – 0.75
Kan tajaajile	0.60 – 0.25	0.45 – 0.65
2. Asfaaltii		
Haaraa	0.65-0.70	0.45-0.75
Kan hojjete	0.55-0.70	0.40-0.65
Reenjiin kan itti baayyatee	0.35-0.60	0.25-0.55
3. Cirracha		
Kan wal qabatee	0.50-0.80	0.40-0.60
Kan wal hin qabanne	0.40-0.70	0.70-0.75

Argannoowwaan kan ka'uumsa godhachuudhaan konkolaataan tokko balaan gahudhaan dura ariitiin inni irratti qaba ture beekudhaaf herreegin itti fayyadamnu formulaa itti aanu irratti hunda'udhaan ta'a.

$$A = 16 \sqrt{m(d \pm t)}$$

A = Ariitii(ፍጥነት)

M = Mucucina(እንጥርት)

D = Diraag faaktarii (drug factor)

T = Tesuma lafaa

Hubachiisa! Qamarii ykn herreega armaan olii yemmuu fayyadamnu gosti daandii irraan gadee yoo ta'e diraag faaktarii irraa 0.04 hir'isna. Gosti daandii tabba yoo ta'e diraag faaktarii irratti 0.04 idaana. Gosti daandii sirrii (dirree) yoo ta'e ykn irraan gadee homaa kan hin qabnee yoo ta'e draag faaktarii irratti homaa hin idaanu ykn hin hir'isnu.

Gama biraatiin, Mucucinni fireenii irraan gadee irratti yemmuu dheeratu tabbarraatti gabaabbachuu kan danda'eef sababaa diraag faaktarii (frictional force) uumamuun akka ta'ee fi Qorannaa saayinsii laabraatorii keessatti taasifameenis 0.04 akka sirreessutti lakkoofsa tajaajilu ta'uun mirkanaa'eera. Foormulaa kanatti fayyadamuudhaaf safartuuwwan fayyadamuu:-

- Mucucina fireenii = meetiraan
- Hanga ariitii = Kiloomeetiraa sa'aatiin ta'ee fudhatama jechuudha.

Fkn. 1. Konkolaataan tokko daandii konkiriitii gogaa irraan gadee homaa hin qabne irraa osoo socho'uu balaan tasaa isa mudatee balaa kana ittisuuf jecha konkolaachisaan fireenii fayyadameen daandii balaan itti dhaqabe irra mucucinni fireenii m 20 ta'e osoo argamee ariitiin konkolaataa balaadhaan dura ture hammamiidha?

Hojiin isaa: - mucucni fireenii meetira 20 (M= 20)

- Diraag faakitariin daandii koonkiriitii gogaa irratti waan ta'eef 0.85 (D= 0.85)
- Daandichi irraa gadee ykn tabba waan hin qabneef waan dabaluu fi hir'isnu hin qabnu.
- Kanafuu, $A = 16\sqrt{M(D)}$

$$A = 16\sqrt{20(0.85)}$$

$$A = 16\sqrt{17}$$

$$A = 16 \times 4.123$$

$A = 65.96$ km/hr konkolaatichi balaadhan dura ariitiin isaa sa'aatidhaan km 65.96 ta'a jechuudha. Kana irraa ka'uudhaan daangaa seeraan eeyyamameef keessatti konkolaataa ture moo miti kan jedhu haala saayinsaawaa ta'een addaan baasuun ni danda'ama jechuudha.

Fkn 2:- Konkolaataan gargaluun dura mucucina fireenii m 23 ta'ee, Iddoon balaa asfaaltii moofaa fi irraa gadee qabuu fi jiidhaa osoo ta'e konkolaatichi garagaluun dura ariitiin isaa hammam ture?

$$M = 23 \quad D = 0.60 \text{ moofaa fi jiidhaa } T = \text{irraa gadee}$$

$$A = 16\sqrt{m(d \pm t)}$$

$$A = 16\sqrt{23(0.60 - 0.04)}$$

$$A = 16\sqrt{23(0.56)}$$

$$A = 16\sqrt{12.88}$$

$$A = 16 \times 3.58$$

$A = 57.28 \text{ km/hr}$. Ariitiin konkolaataa balaadhaan dura sa'atidhaan 57.28 akka ta'e agarsiisa jechuudha⁶³.

Wixineen iddo balaa mala adda addaa fayyadamuudhaan kan qophaa'u yoo ta'u irra caalmadhaan fudhatama kan argatee fi hojirra oola jiru wixxinee mala (triangulation) ykn roгаа sadiin fayyadamuun qopha'uudha. Malli wixxinee qopheessuu rogi sadii ykn (triangulation) jedhamu kennamuufi kan danda'eef iddoon balaa tiraafikaa lafa irratti safaramee wixxinee qophaa'u irraa yemmuu taa'u wixinichi boca (Triangle) roгаа sadii ykn tiraangilii waan kennuufiidha.

Fkn: Konkolaattoni lama erga walitti bu'anii booda wixxinneen iddoo balaan tiraafikaa gahetti qophaa'u wantoota itti aanaan qabaachuu fi qophaa'uu qaba.

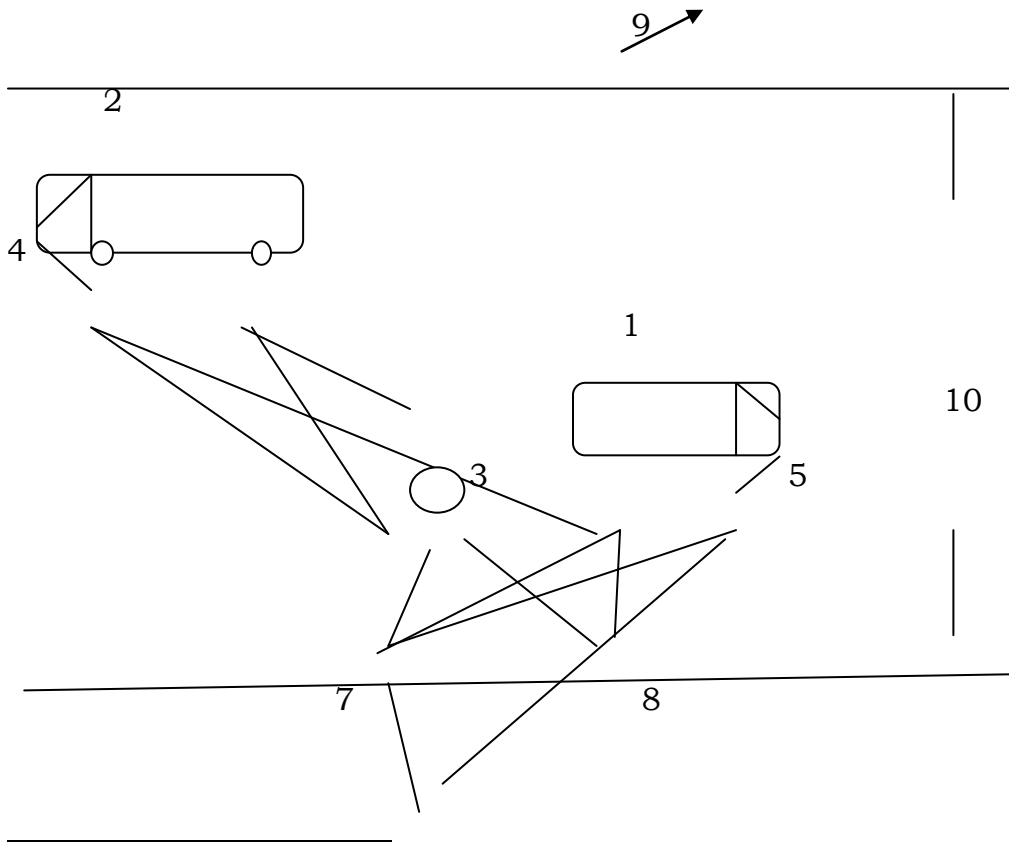

⁶³ Dhaabaa D. fi Tolosaa Damee; Moojulii leenjii qorannaa fi himannaa balaa tiraafikaa; sagantaa leenjii hojirraa yeroo gabaabaa inistiitiyutii lenjii ogeessota qaamolee haqaa fi qo'annoo seeraa oromiyaa, bara 2007, akkasumas moojuuli leenjii qorannoo balaa tiraafikaa koleejii poolisii oromiyaa qorattootaaf qophaa'e bara 2006, Adaamaa. Kana malees muuxannoo gulaalaan dhimma kana irratti hoji keessatti gonfatee fi leenjii ittiin fudhateedha.

Ibsa; Agarsiistuwwan wixinee iddoo balaa tiraafikaa

1. Konkolaataa 1^{ffaa}
2. Konkolaataa 2^{ffaa}
3. Iddoo walitti bu'insi itti uumame
4. Kallattii deemsa konkolaataa 1^{ffaa}
5. Kallattii deemsa konkolaataa 2^{ffaa}
6. Mallattoo dhaabbataa
7. Mallattoo (tuqaa) garagaraara 1^{ffaa}
8. Mallattoo (tuqaa) garagaraara 2^{ffaa}
9. Kallattii kaabaa
10. Bal'ina daandii iddoo balaa

IBSA:-
Wixxinee kan kaase
L/P/ _____

IBSA:-
- Wixxinee kan kaase
- L/P/Tulluu Lammaa
- Guyyaa wixxinneen itti ka'e 1/12/96
- Safartuu
1:100

(2)Fageenya damaqinaa (reaction distance):- kana jechuun konkoolaachisaan waan isa yaaddesu tokko argee sammun miillaaf ajaja kennee luugama hanga qabutti fageenya konkoolaataan deemuu dha.

(3) Fageeny luugamaa (breaking distance):- kana jechuun lugama qabamee konkoolaataan foqoqaa (mucuccaachaa) gara fulduratti yoo deemuufi iddoo mucuca jalqabatii hanga dhumaatti fageenya jiruudha.Bu'aan waliigalaa sadarkaalee kanaa dhuma irratti mucuca ariitii ykn fireenii konkolaataa balaan duraa nuuf kenna jechuudha.

Dhimma 1^{ffaa}

Galmeew tokko irratti abbaan alangaa bifuma waliigalaatiin himatamaan seera yakkaa bara 1996 bahe kwt 543(2) irra darbuun, *himatamaan of-eeggannoo irraa eegamu dagachuun ariitii*

*hayyameen ol konkolaachisaa otoo jiruu konkolaataa garagalchuun nama tokko waan ajjesseef*⁶⁴ yakka balaa tiraafikaa geessiseen akka itti gaafatamu jechuun himateera.⁶⁵

Dhimma 2^{ffaa}

Galmee biraa tokko irrattis abbaan alangaa haala armaan gadiin himata yakkaa hundeesseera. Himatichi bifa gabaabaan yoo ibsamu, Himatamaan of-eeggannoo ogummaan isaa isa irraa barbaadu dagachuun gaafa 19/6/2005 tilmaamaan guyyaa keessaa sa’atii 3:30 yoo ta’u, A/Qimbibit M/Shanoo ganda 01 iddoo teelee jedhamee waamamutti konkolaataa Yutong Selam Bus lakk gabatee koodii 3-5447 ET ta’e magaalaa Dabrabrahaan irraa gara finfinnee ariitii cimaan osoo oofaa jiruu daandii isaa kallatti harka mirgaa gadi lakkisuun bitaatti bahee namoota daandii isaanii irra deemaa jiran 1ffaa Amaanu’eel Shifarraa, 2ffaa Fiqiruu Shanquxee jedhaman rukutee battalumatti waan ajjeeseef yakka daguun ajjechaa namaa raawwateef himatamee jira.⁶⁶Jechuun himata yakkaa hundeesseera.

Dhimma 3^{ffaa}

Dhimma biraa tokko irratis, “*himatamaan dirqama ogummaa qabuun ariitii isaa xiqqeessuun lubbuu fi nageenya namaa eeguu osoo qabuu dagannoon nama tokko daandii osoo qaxxamura jirtuu waan ajjeeseef*”⁶⁷ yakka balaa tiraafikaa kana dagannoon nama ajjeesuun akka itti gaafatamu jechuun himannaan hundeeffameera.

Dhimma 4^{ffaa}

⁶⁴Ibraahim Sammaanii fi A/Alangaa G/Sh/Kaabaa, Mana murtii Olaanaa Godina Shawaa Kaabaa, lakk.galmee 43028.

⁶⁵Qana’aa Geetaanaan (2006), qorannoo ILQSOon mata duree balaa tiraafikaa hir’isuun walqabatee rakkoolee qaamolee haqaa biratti mul’atan.

⁶⁶Moojulii leenjii hojii irraattiif bara 2007 Tolosaa Damee, Qana’aa Geetaanaa fi Dhaabaa Dirriibaan qophaa’e irraa kan fudhatame.

⁶⁷Galmee himatamaa Balaayinee Dhaabaa fi himataan A/alangaa GANF, Mana murtii Olaanaa Godina Nanna’aa Adda Finfinnee, lakk. galmee 11231 ta’e irratti dhiyaate

Galmee biraa tokko irratti himata dhiyaate irraa waa'ee ariitii haa ilaallu.⁶⁸ Guutummaan himatichaa akka armaan gadiitti taa'eera.

Guyyaa 8/2/2011

Lakk 3559

Mana Murtii Ol'aanaa Godina Addaa Adaamaatiif

Adaamaa

L.G.A.A 3759

L.G.Q.P 05/2011

L.G.M.M _____

Himataan -----Abbaa alangaa GO/Addaa Adaamaa

Himatamootni-----1^{ffaa}.

---2^{ffaa}

Himata 1ffaa

Himatamtoota lachuu irratti

Yakkichi

Dambii tiraafikaa to'achuuf naannoon oromiyaa lakk 194 bara 2009 baasee kwt 10/1 fi 2 fi seera yakkaa bara 1996 bahe kwt 543/3/ irra darbuun yakka ajjeechaa dagannoo raawwachuu

Tarree yakkichaa

⁶⁸ Abbaa alangaa godina addaa adamaa Vs Isheetuu Shuumii fa'a n-2 lakk galmee A/A 3759 kan gaafa 8/2/2011 dhiyaate.

Gaafa guyyaa 8/12/2010 tilmaamaan galgala keessaa sa'atii 12:30 yoo ta'u Bu/Mag/Adaama ganda Odaa mandara keessa naannoo namni itti baayyatutti himatamaan 1ffaa abbaa qabeenyaa konkolaataa Ayisuuzuu lakk gabatee 3-32107 OR ta'e oofaa osoo jiruu gabbiinaa keessa cina isaa taa'ee kan ture hiriyyaa isaa himatamaa 2ffaan hayyamaa fi gahumsa konkolaachisummaa osoo hin qabaatiin himatamaan 1ffaa kun dabarsee itti kennuun dambii ifa ta'e cabsuun dagannoo ogumma yoo raawwatu; himatamaan 2ffaa ammoo irraa fuudhee *aritiin* konkolaachisuun namoota lafa deeman namoota sadii; (1ffaa Waasihun Makkee, 2ffaa Nusiraa Abduraazaq, 3ffaa Bilaal Adurazaq) jedhaman itti buusuun miidhaa cimaa irraan gahee sababuma kanaan guyyuma kana lubbuun isaanii waan darbeef himatamtootni yakka raawwataniin himatamaniiru.

Himata 2ffaa

Himatamaa 2ffaa irratti

Yakkichi

Seera yakkaa bara 1996 bahe kwt 559(2) irra darbuun yakka miidhaa qaamaa geessisu

Tarree yakkichaa

Sa'atii, guyyaa, baatii fi bara, iddoo himata 1ffaa keessatti caqafameen konkolaataa himata 1ffaa keessatti caqafameen himatamaan 2ffaan sababa konkolaaticha ariitiin oofeen miidhamaa dhuunfaa Muzamil Abduraazaq itti buusee laphee cimaa mirgaa gara dugda duubaatiin akkasumas mudhii cina mirgaa irratti miidhaa qaamaa waan geessiseef yakkaan himatameera. Himaticha mirkaneessuuf kan gargaaran ragaaleen namaa fi kan ogeessa akkasumas wixineen bakka balaa dhiyaateera.

Gaafiilee Marii

- 1) Galmeewwan himannaa olii irraa hanqinoota akkamii hubattuu?

- 2) Himannoowwan olii yakka balaa tiraafikaa dagannoo konkolaachisaan raawwataman ta'uu haala mirkaneesuu danda'aniifi haala salphaaf namaa galuun mirkaneessuuf dandeessisan guutuu irratti maal fakkaata?
- 3) Ariitii konkolaataatiin wal qabatee himata dhiyaate irratti qabatama balaa gahee wajjiin adda baasanii agarsiisuu irratti hanqinni qorannaa balaa tiraafikaa irratti mul'atu maal ture? Furmaatin isaa hoo?
- 4)

Dhimma 5^{ffaa}

Galmee mana murtii aanaa magaalaa bishooftuutti abbaan alangaa dhiyeesse tokko irratti waliigalaan ofeeggaannoo gochuu qabu gochuu dhiisuun dagannoon gaafa 29/10/2012 guyyaa keessaa tilmaamaan sa'atii 5:30 yoo ta'u magaalaa Bishooftuu ganda Birbirsaa Fooqaa iddoo addaa Dhaabbata Qorannoo Qonnaa Itoophiyaa fuulduratti konkolaataa taaksii lakk.gabatee 3-198669 OR ta'ee qabeenyummaan isaa kan himatamaa Maraguu Alamuu jedhamuu ta'e qabatee daandii Baabbogaayyaa irraa karaa Sarkilii osoo konkolaachisuu dursa kennuu dhabuun miidhamtuu dhuunfaa Yordaanos Dastaa jedhamtu daandii qaxxaamuraa jirtu daandii irratti itti buusee adda gubbaa fi mataa ishii karaa bitaa gubbaa waan miidheef yakka dagannoon miidhaa qaamaa geessisuun seera yakkaa bara 1996 bahe kwt 559(2)' jalatti himatameera.

Gaaffilee Marii

1. Himannawwan dhimma 1-4 jiran irratti hundeeffaman dhimma saffina/ariitii konkolaataan wal-qabatee hanqina maalii qabuu?
2. Himatni galmee Ibraahim Saamii (dhimma 1^{ffaa}) irratti hundeeffame silaa maal ibsuu qaba turee?
3. Saffina konkolaataan ittin deemaa ture ibsanii himata hundeessuun barbaachisaadhaa? Garaagarummaan qulqullinaa himannaawwan dhimmoota armaan olii gidduu jiru maali dha?

d. Amala Daandii

Ragaawwan dhimma qorannoo yakka balaa tiraafikaa keessatti amalli daandii dhimmoota ilaalamuu qaban keessaa isa tokko. Eeggannoo konkolaachisaan tokko gochuu qabu amala daandii irratti hundaa’aa. Fakkeenyaaf, ariitii seeraan murtaa’e darbee akka hin konkolaachisne, daandii qaxxaamura lafoo deemtootaa bira yammuu gahu tasgabbiin dhaabbatee suuta konkolaachisuu, daandii tiraafikni itti baay’atu irratti suuta konkolaachisuu akka qabu amalli daandii konkolaachisaa sanaa gocha konkolaachisaa daangeessuu mala. Kanaafuu, yeroo ragaan sassaabamu amalli daandii iddoo yakki balaa tiraafikaa itti gahee sun galmaa’uun murteessaadha.

Fakkeenyaaf, amalli daandichaa kan mucucaatu, qajeelaa ykn haala salphaan konkolaataas ta’e nama fuula duraan jiru arguu kan hin dandeenye yoo ta’e, konkolaachisaan akkamitti deemuu/oofuu akka qabu akeeka. Yoo amalli daandichaa marfataa ta’e hoo konkolaachiisaan haala kamiin oofuu qabaa kan jedhuufi yeroo balaan sun gahetti ammoo haalli oofinsaa maal fakkaata kan jedhu gochicha mirkaneessuuf ragaa gargaaru waan ta’eef amalli daandii ragoota/wantoota iddoo balaa irraa walitti qabamuu qabaniidha. Amala daandii irratti hundaa’uun ariitii konkolaachisaan ittiin deemuu qabullee hanguma seeraan eeyyamameen gadi ta’uu akka qabu dambiiin to’annoo nageenya tiraafikaa Mootummaan Naannoo Oromiyaa ni tuma.⁶⁹

e. Haala Qilleensaa

Haalli qilleensaa balaan tiraafikaa akka gahuuf haalli itti gumaachu ni jira. Haalli qilleensaa akkaataa konkolaachisaan itti konkolaachisuu qabu murteessuu irratti gahee qaba. Akkuma olitti dambii to’annoo nageenya tiraafikaa Mootumma Naannoo Oromiyaa irratti ibsamaa ture, hanga daangaa ariitii konkolaachisaan tokko ittiin konkolaachisuu qabuus haalii qilleensaa murteessuu mala. Dagannoo nama konkolaataa konkolaachiisuu tokkos mirkaneessuuf haalli qilleensa ragaa tokko ta’uu mala. Fakkeenyaaf, rooba keessa, lafa mucuca qabu irratti ariitii guddaan osoo konkolaachisuu balaan tiraafikaa kan mudate yoo ta’e salphaadhumatti namni sun eeggannoo gochuu qabu kan dagate isa jechisiisuu nama dandeessisa. Kanaafuu, dhimmoota ragaa ta’uu

⁶⁹Dambii Too’annoo Nageenya Tiraafikaa Mootummaa Naannoo Oromiyaa Lakk.194/2009 kwt 18(2).Daangaan ariitii seeraan murtaa’ee akkuma eeggametti ta’ee konkolaachisaan daandii kamiyyuu irra yeroo konkolaachisu haala daandichaa, baay’ina tiraafiikaa, itti fayyadamtoota arguu fi konkolaaticha to’achuuf ariitii dandeettiin isaa hayyameeffiin ol konkolaachisuu hin qabu.

malan keessaa fi iddoo yakki balaa tiraafikaa raawwate irraa kana funaanamuu qabu haalli qilleensaa maal fakkaataan isa tokko ta'uu qaba jechuudha.

f. Mul'ina (Visibilty)

Mul'inni (Visibilty) haala oofinsaa konkolaataa dhimmoota murteessan keessaa tokko akka ta'e dambii to'annoo nageenya tiraafikaa Oromiyaa ni tuma.⁷⁰ Kana jechuun, daandii mul'inni isaanii xiqqaa ta'e irratti of eeggaannoon konkolaachisaa cimaa ta'a jechuu dha. Kallattii fuula duraan konkolaataa itti dhufaa jiru arguun irratti halli daandii rakkisaa yoo ta'e konkolaachisaan suuta/akka konkolaataa san too'achuu danda'utti konkolaachisuu kan qabu ta'uu isaati. Walumaagalatti, mul'innii haala oofinsaa fi of eeggaannoo konkolaachisaan tokko gochuu qabu kan murteessu akkasumas balleessummaa nama yakka balaa tiraafikaa geessisee tokko mirkaneessuuf kan gargaaru waan ta'eef, iddoo yakki balaa tiraafikaa itti rawwate sanatti ragaan dhimma mul'inaatiin walqabatu walitti qabamuu qaba.

g. Haala Konkolaachisaa (the Condition of the Driver, ex. State of Intoxication)

Konkolaachisaan tokko haala akkamii keessa osoo jiruu konkolaataa oofuu qabaa ykn hin qabu kan jedhu tumaa dambii to'annoo nageenya tiraafikaa oromiyaa irratti tumameera.⁷¹ Tumaa kana irraa wanti hubatamu konkolaachisaan tokko dhugaatii hanga murtaa'een ol dhugee konkolaataa oofuu akka hin dandeenye dha. Kanarraa haalli konkolaachisaan tokko keessatti konkolaachisuu dhiibbaa dhugaatiin alatti akka ta'e dha. Tumaan dambichaa dhimma kanarratti, *'Konkolaachisaan kamiyyuu baala yookiin qoricha sammuu namaa adoochu fayyadamee yookiin dhiiga isaa liitira tokko keessatti hanga alkoolii giraamii 0.8 yookiin afuura isaa liitira tokko keessa hanga alkoolii giraamii 0.4 caaluu qabaatee konkolaachisuu hin qabu.'* jechuun tuma. Kanaafuu, iddoo balaa irraa ragaan walitti qabamuu kan biraan haala konkolaachisaan

⁷⁰Dambii Too'annoo Nageenya Tiraafikaa Mootummaa Naannoo Oromiyaa Lakk.194/2009 kwt 5 irratti haala qilleensaa ilaalun of eeggannoon konkolaachisuun barbaachisaa akka ta'e argina. "Dagannoon Konkolaachisuu Dhorkaa ta'uu Konkolaachisaan kamiyyuu haala yeroo yookiin qilleensaa, gosa daandii yookiin haala itti fayyadamtoota daandichaa tilmaama keessa osoo hin galchiin naannoo namootni baay'atanitti, manneen barumsaatti, dhaabbilee fayyaa fi kanneen kana fakkaataniitti ofeeggannoo barbaachisaa osoo hin taasisiin ariitidhaan konkolaachisuun dhorkaa dha." Jechuun tuma.

⁷¹Dambii Too'annoo Nageenya Tiraafikaa Mootummaa Naannoo Oromiyaa Lakk.194/2009 kwt 10(3).

keessatti konkolaachise maal akka fakkaatuu dha. Inni kun faayidaan isaa dagannoo konkolaachisaa mirkaneessuuf kan gargaarudha.

h. Ragaalee Foorensikii Biroo

Ragaaleen foorensikii biroo gocha yakka balaa tiraafikaa mirkaneessuuf gargaaranis bakka balaan itti gahe irraa walitti qabamuu qabu. Ragaaleen foorensikii biroo wantoota akka kirrii (fiber), dhiiga, rifeensaa fi wantoota biroo iddoo balaan tiraafikaa itti raawwate irraa argamuu danda’anii fi gocha raawwateef qaama gochicha raawwate gocha san raawwachuu isaa/shee mirkaneessuuf gargaaran iddoo yakki balaa tiraafikaa itti raawwaterra walitti qabuun barbaachisaa ta’uu danda’a.

i. Qajeeltoowwan Dambii Tiraafikaa biroo

Yeroo qorannoo yakka balaa tiraafikaatti ragaawwan funaanamuu qaban biroon qajeeltowwan dambiin tiraafikaa maal maal akka ta’anii dha. Kun faayidaan isaa namni yakkicha raawwate akkaataa qajeeltoo dambii tiraafikaa jiruun maal akka fakkaatuu fi gochichi dambiiwwan tiraafikaa kan cabse moo miti kan jedhu qulqulleessuf gargaara. Kana qulqulleessinaan ammoo gochicha kan raawwate bu’uura qajeeltoo tiraafikaan eeggannoo irraa barbaadamu rawwatemo hin raawwanne kan jedhu mirkaneessuuf kan gargaaru dha.

Qajeeltowwan dambii tiraafikaa akkamitti konkolaataa bira darbuu akka qabu, marfata irratti konkolaataa kamiif dursi kennamuu akka qabu; daandii namni irra cehutti akkamitti oofamuu akka qabuu fi eenyuuf dursi kennamuu akka qabu dabalatee kanneen biroo ilaalcha keessa galchuun haala iddoo balaan itti gahee jiru san qorachuun galmeessuun barbaachisaa dha. Qajeeltoowwan dambii tiraafikaa kunneen dagannoo nama yakka balaa tiraafikaa geessisee san mirkaneessuf gahee guddaa waan qabaniif yeroo qorannootti bakka balaan itti gahee sanaa ragaa isaanii funaanuun murteessa dha.

1.5.2. Wixinee Iddoo Yakkaa Balaa Tiraafikaa

Balaan tiraafikaa erga gahee booda miidhaa uumame adda baasuu dabalatee badii eenyuun balaan sun akka gahe mirkaneessuuf wixineen bakka balaa ka’uu qaba. Balaa tiraafikaa gahee

miidhaa sanaaf kan itti gaafatamus ta'e kan miidhaan irra gahe adda baasuuf wixineen iddoo balaa murteessaa dha. Balaan tiraafikaa yeroo gahu miidhaawwan xixiqqaa, keessattuu miidhawwan qabeenya qofa ilaalchisee hubaatii gahe irratti konkolaachistootni ofumaan dhimma isaanii karaa araaraatiin kan xumuratan. Gochoota yakkaas ta'u kanneen miidhaamaa dhuunfaa qofaan gara qorannaa yakkaatti dhufan irratti yoo qaamni miidhame jedhu gara hubannoo qaama seeraatti fidanii gochicha abbaan raawwate akka itti gaafatamu hin himanne himannaan yakkaa hin jalqabamu. Kanumaafis fakkaata balaan tiraafikaa yeroo mudatu wixineen balaa yerooma ka'u miidhawwan xixiqaa irratti kanneen balaa tiraafikaa keessatti hirmaatan ofumaan dhimma isaanii kan xumuratan.

Balaan tiraafikaa erga raawwatee wanti hangafaa wixinee bakka balaa san kaasuudha. Wixineen ka'us balaa dhaqabe qulqulleessuu keessatti murteessaa dha. Wixineen bakka balaa haga danda'ametti akkuma balaan gaheen osoo wantootni bakkicha tuttuqqii adda addaaf hin saaxiliin ka'uu qaba. Yoo akkas ta'uu baate, iddoo balaan itti gahe wixineedhaan kaasanii qabachuu fi wantoonni wixinicha deeggaranii raga ta'an, iddoo kallattiidhaan miidhaan itti gahee fi mallattoowwan adda addaa waan badaniif ragaa guutuu ta'e argatanii qindeessuun dhiyeessudhaan badii eenyuun akka gahe mirkaneessuuf rakkisaa ta'uu mala. Qabatama jiruun garuu, balaan gahee osoo wixineen bakkichaa hin ka'iin yeroon turu ni jira. Fakkeenyaaf, dhimma mana murtii Aanaa Magaalaa Bishooftuutti dhiyaatee ol'iyyannon Mana Murtii Ol'aanaa Godina Shawaa Bahaatti ilaalame tokko irratti wixineen bakka balaa baatii shaniin booda akka ka'e agarsiisa. Wixinee bakka balaa irraa wanti dubbifamu guyyaa balaan gahe gaafa 29/10/2012 yoo ta'u wixineen kan ka'e garuu gaafa 10/3/2013 dha.⁷²

Wixineen bakka balaa tokko tokko ammoo ogummaa qaban irratti hundaa'uun hanga ariitii ittiin deemaa turellee rigama bakka balaa irraa ka'uun kanneen madaalanii teechisan ni jiru. Wixineewwan akkasii gochicha irraa dagannoo raawwatamuu haala salphaa ta'een mirkaneessuuf gahee guddaa qabaatu. Fakkeenyaaf, dhimma yakka dagannoon nama ajjeesuu godina Harargee Bahaa Mana Murtii Aanaa Gooroo Guutuutti dhiyaatee murtii argate tokko

⁷² Himata A/Aalangaa lakk galmee 04428 gaafa 15/03/2013 Mana Murtii Aanaa Magaalaa Bishooftuutti dhiyaate irratti tarree ragaa irraas ta'e wixinee ka'e irraa ilaaluun ni danda'ama.

irratti, wixineen bakka balaatti ka'e tokko iddoo balaan itti gahe; haala konkolaataan itti deemaa ture hunda tuqaa barbaachisu kaasuun dagannoon konkolaachisaa mirkaneessuun haala danda'amuun kan ka'ee dha.⁷³

Wixineen bakka balaa ragaa murteessaa ta'ee osoo jiruu iddoo tokko tokkotti akka ragaatti osoo hin dhiyaatiin iddoo inni hafullee ni jira. Fakkeenyaaf, himata Abbaan Alangaa Godina Arsii Aanaa Gololchaa Mana Murtii Aanichaatti dhiheesse irratti konkolaachisaan Ayisuuzuu nama deddeebisuu fi motorri yakka ajjeechaa dagannoo raawwatan jedhamee himate tokko irratti wixineen bakka balaa akka ragaatti hin dhiyaanne.⁷⁴

Balaan tiraafikaa battala uumameetti bakka balaa dursa kan gahu to'ataa tiraafikaa bobbaarratti argamu akka ta'e ni beekama. Haata'u malee, akkaataa eeruu dhiyaate irratti hundaa'uunis qorattootni haalli itti dursanii gahuu danda'an jiraachuu mala. Haalota daandii biyyattii keessatti argamurraan kan ka'e dhimmoota akka ragaatti gargaaran fudhachuun konkolaataan daandirraa akka ka'u ni taasifama. Dambiin To'annoo Nageenya Tiraafikaa Oromiyaas konkolaataa daandii irratti suphuun akka hin danda'amnee fi yoo guddate konkolaattotaaf haga karaa irraa ka'an hagam turuu akka danda'an tumeera.⁷⁵ Kanaaf, odeeffannowwaanii fi ragaalee dhimmoota balaa tiraafikaa uumame kana ibsuu danda'an akkasumas rogummaa qaban murtilee gara fuula duraatti kennamuuf baay'ee murteessaa dha. Ragaan wixinee balaa fi teekinika konkolaataa ibsu kunis ogummaa kan barbaadu waan ta'eef namuma dursa balaan gahuu argeen ka'uu hin danda'u.

⁷³ A/A Aanaa Gooroo Guutuu Vs Tasfaayee G/Tinsaayee lakk galmee 28425 Mana Murtii Aanaa Gooroo Guutuu irratti wixinee akka ragaatti dhiyaate ilaaluun ni danda'ama. Wixinee kana irratti saxaxa/wixinee san irratti konkolaataan badii geessise sun konkolaataa tasaabii boottee dhaabataa jiru haala konkolaata fuula isaa duraan dhufu arguu hin dandeenye keessatti darbee konkolaataa daandii isaarra jirutti dhufee daandii irraa maquun akkamitti balaa akka geessise wixinee agarsiisuuf ibsa gahaa kennamee argina. Manni murtiis adda durummaan ragaa san irratti hunda'auun murtii balleessummaa kan kenne yoo ta'u ol'iyyataan hanga Mana Murtii Waliigala Oromiyaaa Dhaddacha Bahaatti dhufee kan cime ta'uu argina.

⁷⁴Himata A/A aanaa gololchaa gaafa 18/2/2012 lakk. Galmee A/A 1701/12 ta'een mana murtii aanaa gololchaatti dhiyeesse irraa ilaaluun ni danda'ama.

⁷⁵Dambii Too'annoo Nageenya Tiraafikaa Mootummaa Naannoo Oromiyaa Lakk.194/2009 kwt 16.Mata dureen keewwatachaa Daandii irratti Konkolaataa Suphuun Dhorkaa ta'uu ibsuun haala kamiin suphuun akka danda'amu ibsa.16(1 fi 2) haala armaan gadiin tumu.

1. Namni kamiyyuu daandii irratti konkolaataa suphuu hin danda'u;

2.Konkolaataan ballaa'e daangaa magaalatiin ala sa'aatii 24 oliif, daangaa magaalaa keessattiimmoo konkolaataa gurguddaadhaaf sa'aatii 3 oliif, konkolaataa gidduu galeessaa yookiin salphaatiif sa'aatii 2 oliif daandii irra tursiisuun hin danda'amu;

a. Maalummaa Wixinee Iddoo Yakkaa Balaa Tiraafikaa

Wixinee jechuun: - Iddoo gochi yakkaa itti raawwatame ykn iddoo balaan itti raawwatamee nama hin turreef akka darbuuf wanta barbaadnu qalama ykn irsaasiidhaan waraqaa irra kaa'uu dha.⁷⁶ Wixineen iddoo yakka balaa tiraafikaa haala balaan itti gahe fakkiin kaa'a. Fakkiin kaa'uu yeroo jedhamu garuu suura konkolaataa balaa geessisee san kaasanii teechisuu osoo hin taane akkaataa balaan sun itti gahee fi wantoota naannoo sanii mallattoo adda addaattiin waraqaa irratti kaachisuu dha. Maddi toora interneetii irraa arganne tokko dhimmicha haala armaan gadiin teechisa.

Accident reconstruction drawings are visual recreations or sketches of an accident. They normally depict the accident and the surrounding area, as well as the vehicles and people involved. They're created using eyewitness reports, photos, security footage and physical evidence.⁷⁷ Properly documenting a traffic accident with a good diagram is often the deciding factor in winning a claim in court or at an arbitration hearing. Most trial lawyers agree that a well-prepared accident reconstruction graphic will dramatically improve the odds of prevailing. Some attribute a 90% success rate to a properly documented diagram, as it allows the judge, jury or arbitrator to clearly see and understand the facts visually.⁷⁸

Madduma kana irraa wixinee iddoo balaa haala qulqullina qabuun kaasuun gochi sun haala kamiin akka raawwatee fi eenyutu balleessaa akka qabu mirkaneessuu irratti gahee guddaa akka qabu hubachuun ni dandama. Wixineen bakka balaa agarsiisftuu haala yakki balaa tiraafikaa tokko itti raawwateeti. Maddi tokko haala armaan gadiin waa'ee wixinee iddoo balaa tiraafikaa ibsa. “*Accident reconstruction drawings are **visual recreations** or sketches of an accident. They normally depict the accident and the surrounding area, as well as the vehicles and people*

⁷⁶Traffic accident investigation hand book, <http://www.iiste.org/accessed> 8/26/2021

⁷⁷ Accident Reconstruction, <https://www.smartdraw.com/accident-reconstructionkan> ilaalame 7/23/2012.

⁷⁸Miil jalee olii.

involved. They're created using eyewitness reports, photos, security footage, and physical evidence.⁷⁹

b. Gosoota Wixinee Iddoo Yakkaa Balaa Tiraafikaa

Wixinee iddoo balaa kun kan yeroo fi dhaabbataa ta'uu danda'a. Wixiineen yeroo, mallattoowwan wixinee isa dhumaa (final) ta'eefi ragaa ta'uun iddoo barbaachisutti dhiyaatu hanga ka'utti qaamni dursee iddoo balaa san gahe mallattoowwan bakka walitti buhinsaa fi wixinicha kaasuu wanta inni/isheen yeroof kaasuu dha. Wixxinee bala tiraafikaa iddoo lamatti qoodama. (1)Iddoo balaatti ariitiin kan hojjetamu (ፈቅፍ) (Ruogh plan):- wixxinee iddoo balaan itti gahetti hojjetamu ta'ee, wixinneen balaa tiraafikaa kun Mana murtiitti hin ergamu, Hafa galmee wajjin walqabatee taa'a, Wixxinee sirrii booda hojjetamuuf tiif bu'uura, Iskeeliin hojjechuun hin barbaachisu.

(2)Wixxinee qulqullaa'e ykn sirraa'e yoo ta'u; wixinneen kun wixinee iddoo balaatti qophaa'e irratti hundaa'udhaan biiroo keessatti kan hojjetamu ta'ee, galmee waliin mana murtiitti kan dhiyaatu, Iskeeliidhaan kan hojjatamuu fi iddoo balaan itti gahe ragaalee argaman teessuma isaanii wajjin sirritti adda baasee kan hubachiisuudha.

c. Qabxiwwan Wixineen Iddoo Yakkaa Balaa Tiraafikaa Hammachuu Qabu

Wixineen iddoo balaa qabxilee balichi haala kamiin akka gahee fi qaama balaa keessatti hirmaate keessaa eenyu balleessaa akka ta'uu danda'u agarsiisu qabaachuu qaba. Kana jechuun, wantootawaa'ee balichaa gadifageenyaan beekuu wantoota nama dandeessisan adda addaa wixinichi hammachuu qaba.⁸⁰ Wixineen bakka balaa konkolaataa balaan ittiin gaheefi wantoota

⁷⁹ What is the scetch of traffic accident, https://www.google.com/search?q=what+is+sketch+of+traffic+accident&tbm=isch&source=iu&ictx=1&fir=VYBfdjVzCIA01M%252Cb-WTbr64ucH68M%252C_&vet=1&usg=AI4-kRfnhhAOEpVEcfiGbIK8EW09kVwpg&sa=X&ved=2ahUKewisltGn3_jxAhVP_rsiHU-YC8cQ9QF6BAGKEAE#imgrc=VYBfdjVzCIA01M accessed on 7/23/2021.

⁸⁰Maddi toora interneetii tokko wantoota wixineen qabaachuu qabu akka armaan gadiitti ibsa. *"The sketch should include all relevant elements to enable a detailed accident reconstruction. It should be based on photos and measurements of the scene itself. It is recommended to take initial pictures of the accident scene, before creating chalk measurement markings. A second set of pictures can then be taken after the markings have been made. The*

naannicha jiran; fakkeenyaaf, haala karichaa, yoo konkolaataa lamaatu waliti bahe ta'e tuqaa itti walitt dhufan, safarrii adda addaa kan akka ballina daandii, daandii kallattii tokkoo fi lamaan deemamu ta'uu fi ta'uu dhabuu, iddoo dura walitti buhee fi iddoo itti dhaabbate, mallattoolee agarsiisuutuu daandii kan akka ibsaa daandii irraa (traffic light), daandichi kan tiraafikiin itti baay'atu ta'uu fi dhabuu isaa haala agarsiisuu ta'uu akka qabu ibsa.⁸¹

Akka waliigalatti safarriiwwan, kallattiiwwan gufuuwwan balaan konkolaataa akka gahuuf sababa ta'anis dabalatee haalota naannoo hammachiisuun wixinee balaa tiraafikaa irratti barbaachisaa dha. Dabalataanis wixineen iddoo balaa Yeroo qophaa'u wanti itti xiyyeeffatamuu qaban:- Namni du'e ykn madaa'e iddoo itti kufe, Mallattoo mucuca gommaa, Harcaa'wwan adda addaa, Coccopha diigaa fi qalamaa, Balaadhaan booda haala dhaabbii konkoolaataa kkf.dha. kun akkuma jirutti ta'ee wixineen iddoo balaa yemmuu qophaa'u mallattoo dhaabbii iddoo balaatti argamu agarsiisuu ykn qabaachun dirqamaadha. Wantoonni wixinee balaa irratti akka mallattoo dhaabbiitti fudhatamuu danda'anis; Qarqara riqichaa, Muka eleektirikaa ykn bilibilaa, Gamoowwan beekamaa ykn wantoota beekkamaa naannoo sanaatti argamanii fi yeroo dheeradhaaf turuu danda'an ta'uu qabu. Yeroo hedduu rakkoon wixinee bakka balaan walqabatee ka'u wantoota himata irratti ka'an ibsuu haala danda'utti taa'uu dhabuu isaati.

1.5.3. Qorannaa Teeknika Konkolaataa

Qorannoon teeknika konkolaataa dhimmota akka luugamni ykn cancelli konkolaataa hojjetaa jiramoo hin jiru kan jedhuu fi rakkoowwan biroo konkolaataan sun qabu maal akka ta'e adda baasuuf kan taasifamuu dha. Qorrannoon teeknikaa konkolaataa irratti taasifamu kun of eeggaannoo konkolaachisaan sun balaan gahuun dura taasisaa ture ; konkolaachisuu osoo hin

markings should include a numbering of the evidence so that accurate correlations can be made between the pictures and the measurements."

⁸¹Scene and Road Sketch, <https://dacota-investigation-manual.eu/Main/Sketch> accessed on 7/24/2021. A detailed scene and road sketch should include the following:

The road and its surroundings, including infrastructure type (e.g. intersection, straight section, etc.); relevant measurements (e.g. road width, road gradients, shoulders width, distances to roadside furniture, etc.); Road pavement markings (double line, turning arrows, etc.); Point of collision and final accident vehicle positioning, highlighted areas where accident evidence traces were found; Accident vehicle brake and skid marks, road furniture, both fixed and mobile (traffic lights, signs, barriers, etc.); The initial driving direction of the accident vehicles, accident vehicle path(s) et.c.

jalqabiin hagam eeggannoo barbaachisu taasisee jira? Konkolaachisuu osoo hin jalqabiin sakatta'insi taasise maal akka fakkaatu kan agarsiisuu fi dagannoon gocha yakka balaa tiraafikaa raawwachuu nama balaa geessisee adda baasuuf gargaara. Foormii qorattootni teekinikaa naannoo keenyaa fayyadaman irraas wanti hubatamu, osoo balaan tiraafikaa hin gahiin dura konkolaataan yakki balaa tiraafikaa ittiin gahe hir'ina akkamii akka qabu adda baasuu irratti kan fuuleffate ta'uu hubachuun ni danda'ama. Fakkeenyaaf, formii armaan gadii irraa ilaaluun ni danda'ama.

Ibsa bu'aa Qorannoo Tekinikaa Konkolaataa

1. Lakkoofsa gabatee konkolaataa-----
2. Gosa konkolaatichaa-----
3. Qabeenyummaa isaa---
4. Maqaa konkolaachisaa----
5. Lakkoofsa waraqaa eenyummaa ofichaa---- sadarkaa isaa---gosa isaa---
6. Guyyaa balaan dhaqqabe—
7. Iddoo balaan itti dhaqqabe---
8. Balaan osoo hin dhaqqabiin dura hir'ina konkolaatichi qabu yoo kan beekamu ta'e:
 - 8.1.Luugama/cancala-----
 - 8.2.Qajeelchituu/marii-----
 - 8.3.Ibsaa fuulduraa----
 - 8.4.Ibsaa boodaa fi kan luugamaa/cancalaa----
 - 8.5.Fireechaa----
 - 8.6.Haxooftuu roobaa-----
 - 8.7.Hir'ina gara biroo-----
 - 8.8.Sababii balaa kanaan miidhaa gahe tokko tokkoon-----

82

⁸² Maddi isaa maanuwaalii JBAH qorannaa yakkaa fi murtii haqaa kennisiisaa fooyya'e irraa kan fudhatame akka ta'e foormichaaraa ilaaluun ni danda'ama.

Foormii kana irraa kaayyoon guddaa fi bu'aan qorannoo teeknikaa hagam konkolaachisaan of eeggannoo akka taasisee fi yoo xiqqaate ogummaan isaa kan akka raawwatuuf ajaju osoo konkolaataa oofuu hin jalqabiin akka taasise sakatta'uu dha. Yoo osoo konkolaataan rakkoo qabuu konkolaachisuun balaa kan geessise ta'e namni kun yakka balaa tiraafikaa raawwachuu isaa qorannoo teeknikaa kanaan salphumatti mirkaneessuun kan danda'amu ta'uu isaati.

1.5.4. Ragaa Iddoo Yakka Balaa Tiraafikaatii Alaa Sassaabamu

Ragaan yakka raawwatame jedhamee shakkame tokko mirkaneessuuf oolu iddoo adda addaa irraa argama. Gocha yakkaa tokko adabsiisuuf sadarkaan mirkaneessa isaa shakkiin ala mirkaneessuu [beyond reasonable doubt] kan jennu sana gahuu qaba. Haala kanaan mirkaneessuuf ammoo iddoo yakki itti raawwate dabalatee ragaan iddoo biraatti argaman kan akka jechaa ragaa namaa yeroo gochi raawwatu argee ykn dhagahee; kana mana yaalaa irraa argamuu fi keessattuu ragaa tekinikaa keessattuu, yakka balaa tiraafikaa yoo ta'e haala baarbaadamuun walitti qabamuu qaba.

a. Ragaa Namaa

Ragaan namaa yeroo qorannoo irratti kan walitti qabamu malee bakka yakki balaa tiraafikaa itti raawwatame irraa kan walitti qabamu miti. Kana yoo jedhamu qorataa bakka balaa gahe mana ijaan waa'ee balichaa arge irraa achitti jecha ragummaa isaa fuudhuu hin danda'u jechuu osoo hin taane bakkicha balaa irraa ragaa walitti qabamu akka hin taane qofa ibsuufidha. Ragaan namaa kun haala raawwii gochichaa nama arge irraa walitti qabama. Dhimma yakka balaa tiraafikaa irratti haalli baratame manneen murtii keenya ragaa namaa kan fayyadaman ta'us, irra caalaatti garuu gochichi dagannoon kan raawwatame ta'uu mirkaneessuu ragaan wixinee bakka balaa fi kan teeknika konkolaataa gahee ol'aanaa qabu.

Raga namaa kanatti dabalaan ogeessi wixinee bakka balaa kaases dhiyaatee ragaa ogummaa kan kennu ta'a. Ragaan akkasii kun raga namaa ta'uu baatus namni dhiyaatee ragaa ogummaa wixinee fi ija ogummaatiin eenyu balleessaa akka qabu mana murtii kan hubachiisu dha.

b. Ragaa Mana Yaalaa

Ragaan mana yaalaa raggaawwan miidhaan gahuu mirkaneessan keessaa isa tokko. Keessattuu sababa balaa tiraafikaatiin miidhaan namoota irra yeroo gahu wanta miidhaan sun ittiin gahe mirkaneessuuf tajaajiluu kan danda’u keessaa ragaan mana yaalaa isa tokko. Ragaan mana yaalaa ogeessota fayyaatiin miidhaa gahe yeroo yaalanitti wantoonti isaan argan adda addaa akka ragaa mana yaalaatti fayyada. Biyya keenya keessatti haalli kenna ragaa mana yaalaa miidhaan qaama namaa bakka akkasii irratti sababa balaa rukutaa, waraansaa fi kan birootiin gahee dhufee nu biratti yaalamee miidhaan isaas hagas kan gahu jedhanii kennuutu jira. Ragaa mana yaalaatiin walqabatee rakkoon kan jiru manneen yaalaa adda addaa ragaa sababa du’aa fa’a yeroo ibsan waldhahuutu mul’ata. Gama biraan yeroo balaan konkolaataa mudatu maatiin yaalaatti geessuun sababa du’aa ragaa mana yaalaa irraa fudhachuu dhiisuun ni jira. Kun ammo yeroo himatni yakka balaa tiraafikaa dhiyaatu ragaa mana yaalaa sababa du’aa dhiyyeessuu dhabuun jiraachuu isaati.

Gaaffilee Marii

- a) Akka naannoo hojii keessaaniitti ragaa namaa fi kan mana yaalaa waliin walqabatee mudannoo akkamii qabduu?
- b) Dhimma yakka balaa tiraafikaa irratti hanqinootni ragaa namaa fi kan mana yaalaa walii walqabatee jiru maal fa’aa? Muuxannoo fi mudannoo keessan kaasuun irratti mari’adhaa.
- c)

1.6. Qorannaa Yakkoota Balaa Tiraafikaa keessatti Gahee Qorataa Poolisii fi Abbaa Alangaa

Qaamoleen qorannaa yakkaa akka waliigalaa fi kan yakka balaa tiraafikaa irratti gahee qaban adda durummaan mana hojii abbaa alangaa fi waajira poolisii akka ta’e beekamaa dha. Sirna qorannoo yakkaa akka waliigalatti seerri qajeelchu seera adeemsa falmii yakkaa yoo ta’u; jijjiiramootni adeemsa mannen hojiitiin akkataa hojii fooyyesuuf bahanis turaniiru. Fakkeenyaaf, akka Jijjiirama Bu’uura Adeemsa Hojii (JBAH) tiin qorannoon yakkaa abbootiin alangaa fi qorataan poolisii waliin ta’uun kan geeggeessan ta’uu hojmaatni diriireera. Haaluma

kanaan, bara 2003 irraa eegalee akkaataan hojii qorannoo yakkaa qabatamaan gaggeeffamaa kan ture abbootiin alangaa fi qorataan poolisiin walii wajjin ta'uun iddoo tokkotti ture.

Erga manni hojii Abbaa Alangaa Waliigala Oromiyaa Labsii lakk.214/2011 tiin hundaa'ee garuu poolisiin dhimma yakkaa kan qoratu yoo ta'u; abbaan alagaa immoo galmee qorannoo dhiyaateef irratti hundaa'uun dhimmicha gara mana murtiitti kan fidu ta'a.⁸³ Gara mana murtiitti fida jechuun garuu ragaan dhimma qorannichaa irratti gahaa yoo ta'uu baates waan qoratame hunda gara mana murtii fudhatee deema jechuu miti. Akkatuma seera adeemsa falmii yakkaa keessatti taa'een ragaan gahaan hin jiru yoo ta'e galmee qorannoo yakkaa cufuuf mirga kan qabu ta'uu isaati. Tumaa labsii hundeeffama mana hojii abbaa alangaa walii gala Oromiyaa kan keewwata 7 (9) irraa yakkoota muraasa irratti manni hojii abbaa alangaa akkuma bu'uura JBAHtiin poolisii waliin kan qorataa turan san poolisii waliin qorachuu akka danda'u ibsa.

“Yakkoota ciccimoo yookiin yakkoota malaammaltummaa yookiin yakkoota dantaa um-mataafi mootummaa ta'an yookiin yakka taaksii irratti raawwatamu poolisii waliin ni qorata; barbaachisaa ta'ee yoo argame yakkoota biroos Poolisii waliin ni qorata; raawwiin isaa Dambii bahuun kan murtaa'u ta'a”.⁸⁴ Yeroo ammaa tumaa labsii kun birootiin fooyya'uun akka armaan gadiitti tumameera. Aangoon seerota birootiin dhimmoota teekiniikaafi taaktikaa qorachuu irratti poolisiif addatti kenname akkuma eegametti ta'e, yakkoota aangoo manneen murtii Naannichaa ta'an poolisii waliin ni qorata; adeemsa waliin qorachuu keessatti gaheefi ittigaafatamummaan Abbaa Alangaa fi qorataa poolisii akkasumas sirni ittiin hogganamu dambii bahuun kan murtaa'u ta'a;⁸⁵ jedha.

Labsiin mana hojii abbaa alangaa hundeesse aangoowwan abbaa alangaatiif kenne asitti tokko tokkoon tarreessuun kan barbaachisu ta'uu baatus, addatti dhimma balaa tiraafikaatiin walqabatee hojiin inni hojjetu akkuma yakkoota biroo ragaa qorannoo yakkichaa irratti dhiyaate irratti hundaa'uun dhimmicha gara mana murtiitti geessuun gocha yakkaaf akka itti gaafataman

⁸³ Labsii Mana Hojii Abbaa Alangaa Waliigalaa Mootummaa Naannoo Oromiyaa Hundeessuuf Bahe Lak.214/2011 kwt 7(8, 9) akka fakkeenyaatti ilaaluun ni danda'ama.

⁸⁴ Miil jalee olii kwt 7(9)

⁸⁵ Labsii Mana Hojii Abbaa Alangaa Waliigalaa Oromiyaa Fooyya'ee Bahe Lakkoofsa 237/2013 kwt 2(2).

ni tasiisa. Adeemsa himannaa fi falmii dhimmoota yakka balaa tiraafikaa keessatti mudatan irratti keessattu dhimma ogummaa himata yakkaa hundeessuun walqabatee hanqinoota mul'atan gara fuula duraatti kan ilaalaman yoo ta'u; komiiwwan akka al naamusummaa dhimmota yakka balaa tiraafikaa irratti jiru jedhaman garuu kaayyoon moojilichaa hubannoo dhimma yakka balaa tiraafikaa irratti kennuudha malee al-naamusummaa jiru sakatta'uu waan hin taaneef bira darbameera.

1.6.1. Gahee Qorataa Poolisii Balaa Tiraafikaa

Kaayyoo guddaan hundeeffama komishinii poolisii biyyoota garaa garaa nagaafi tasgabbiin biyyicha keessatti akka jiraatuu fi gochoota nagaa fi tasgabbi balaarra buusan ittisuu dha. Kunumaan walqabatee ol'aantummaan heeraa fi seeraa akka jiraatu taasisuu, yakka ittisuu akkasumas gaafa yakki raawwatame nama yakka raawwate irratti tarkaanfii seeraa fudhachuuf yakkicha qoratani murtii seeraa akka argatu/ttu taasisuu dha.⁸⁶Haaluma walfakkaataa ta'een biyyi keenyas kaayyoo armaan oliirratti ibsame qabaachuun koomishiniin Poolisii hundaa'ee hojiirratti argama.

Akkaataa labsii qaamolee rawwachiistuu Mootummaa Naannoo Oromiyaa irra deebiin gurmeessuufi aangoo isaanii murteessuuf bahe⁸⁷ keewwata 45 tiin, komishiniin poolisii Oromiyaa aangowwan armaan gadii qaba. Aangowwan bu'uura keewwata kanaatiin tumaman hedduu waan ta'aniif dhimmumma irratti xiyyeeffannu irratti maal hojjechuuf akka poolisiin aangeffame muraasa qofan tarreessine.

Gochaa fi sochiiwwan sirna Heera Mootummaa faallessaniifi balaa irra buusuu danda'an kamiyyuu ni ittisa; Gocha yakkaafi balaan tiraafikii akka hin uumamnefi hin

⁸⁶Laurean Mutahunwa Tibasana, effective administration of the police and prosecution in criminal justice: the practice and experience of the united republic of Tanzania, page 3-4; Joel B. Plant and Michael S. Scott, Effective Policing and Crime Prevention.

⁸⁷Labsii Qaamolee Raawwachiiftuu Mootummaa Naannoo Oromiyaa Irra Deebiidhaan Gurmeessuu, Aangoofi Hojii Isaanii Murteessuuf Bahe, Labsii Lak. 213/2011 kwt 45 (1-3).

*raawwatamne ni ittisa; Qorannaan yakkaa, mirga namoota yakkaan shakkamanii qabamanii Heeraafi seeraan kabajame eeggatee akka gaggeeffamu ni taasisa.*⁸⁸

Tumaa olii kanarraa komishiniin poolisii yakkawwan adda addaa dabalatee yakka balaa tiraafikaas qorachuun nama seera tiraafikaas ta'e tumaalee seera yakkaa dhimma yakka balaa tiraafikaa irratti jiran darbee yakki balaa tiraafikaa akka gahu taasise akka itti gaafatamu taasisuuf kan hojjetu ta'uu isaati. Tumaan Labsii Lakk. 213/2011 kun kallatummaan⁸⁹ gochoota yakkaa fi kan balaa tiraafikaa ittisuuf akka hojjetu tuma. Akka addaatti immoo, seerri gaheen hojii qorannoo yakkaa poolisii fi abbootii alangaa maal maal akka ta'e tumu seera adeemsa falmii yakkaati.

Seerri adeemsa falmii yakkaa kun gahee abbaan alangaa fi poolisiin hojii qorannoo yakkaa keessatti qaban maal akka ta'e ifatti tuma. Seerichi fayya'aa (on the process of amendment) kan jiru ta'us, ammalle hojiirra oolaa jira. Seerri deemsa falmii yakkaa kun akkaataa qorannoon yakkaa itti eegaluu danda'u; akkamitti akka gaggeeffamuu fi qaamni qorannoo yakkaa gaggeessuuf aangoo qabu eenyu akka ta'e tumeera.⁹⁰ Haala kanaan, gaheen qorataa poolisii dhimma yakkaa akka waliigalaa fi kan yakka balaa tiraafikaa irratti qorannoo gaggessuun eenyu akka yakkicha raawwate ragaa barbaadee kan adda baasu ta'uu isaati.⁹¹ Qorannoon yakkaa eeruu dhimma yakkaa irratti dhiyaatuun, osoo yakki raawwatamuu yookiin yakka raawwatame iddoo yakkaatin baqate hordofuun, akkasumas iyyannoo miidhamaan dhuunfaa dhiyeeffatuun qorannoon yakkaa jalqabamuu akka danda'u tumaa seera deemsa falmii yakkaa irraa ni hubatama.⁹² Dhimmi yakkaa akka waliigalaatti gara hubanno poolisiitti yoo dhufe akkaataa seera adeemsa falmii yakkaa kwt 22tti qorataan poolisii yakka raawwatame eenyu, yoom, eessaattii fi

⁸⁸ Miil jalee olii

⁸⁹ Labsii Qaamolee Raawwachiiftuu Mootummaa Naannoo Oromiyaa Irra Deebiidhaan Gurmeessuu, Aangoofi Hojii Isaanii Murteessuuf Bahe, Labsii Lak. 213/2011 kwt 45 (2). Tumaan kwt 45/2 akkas jedha; '*Gocha yakkaafi balaan tiraafikii akka hin uumamnefi hin raawwatamne ni ittisa*'

⁹⁰ Proclamation No.185 Of 1961 Criminal Procedure Code Of Ethiopia Article 8-9.

⁹¹ Proclamation No.185 Of 1961 Criminal Procedure Code Of Ethiopia Article 9. It reads like this, '*Duties of the police.*

The police shall in accordance with the provisions of this Code assist the public prosecution department in:

(a) preserving the peace and preventing crime;

(b) discovering the commission of offences;

(c) apprehending offenders; and

(d) prosecuting offences when members of the police are appointed as public prosecutors.'

⁹² Miil jalee olii kwt 11-21.

kanneen biroo adda baasuuf qorannoo kan jalqabu ta'a.⁹³Yakkoota balaa tiraafikaa keessatti wixinee iddoo balaa hojjechuun ragaa ogummaa dhiheessuu fi ragaa qorannoo teekniika konkolaataa kennuun gahee poolisiiti.

Labsiin qaama raawwachiistuu Mootummaa Naannoo Oromiyaa irra deebiin bara 2014 hundeesses gahee hojii komishinii poolisii yoo tarreessu: gochootaa fi sochiiwwan sirna Heera Mootummaa faallessanii fi balaa irraa buusan ittisuun adda durummaan kan komishinii poolisii irratti hojjetu akka ta'e tumeera.⁹⁴ Kanumaa waliin hojiin yakka ittisuu fi gochoota yakkaa qorachuu aangoo fi gahee hojii poolisii akka ta'e tumameera. Fakkeenyaaf, tumaa labsii qaama raawwachiifuu mootummaa naannoo Oromiyaa kana kwt 41(3) yoo ilaalle, gocha yakkaafi balaan tiraafikii akka hin uumamnefi hin raawwatamne ni ittisuun; teknolojiwwan ittisaa fi qorannoo yakkaatiif gargaaran hojiirra oolchuunii fi bulchuun gahee hojii poolisii ta'uu ni tuma.⁹⁵ Kana malees, yakkoota aangoo manneen murtii Naannichaa ta'an kamiyyuu Abbaa Alangaa waliin akka qoratuu fi adeemsa waliin qorachuu poolisii fi abbaa alangaa keessatti gahee fi ittigaafatamummaan qorataa poolisii fi Abbaa Alangaa akkasumas sirni ittiin hogganamu Dambii bahuun kan murtaa'u ta'uu tumameera.⁹⁶ Addatti ammoo qorattooni poolisii yakka balaa tiraafikaa, qorannoo teeknikaa fi taaktikaa akka gaggeessan; ragaawwan qorannoo teeknikaatiin adda bahanii akka kennamaniif qaama dhimmi ilaallatuun gaafataman barreeffamaan kan kennan ta'uu; akkasumas ragaa ogummaa dhimmicha irratti bahuuf dirqama kan qaban ta'uu labsiin qaama raawwachiistuu kun tumeera.⁹⁷

1.6.2. Gahee Abbaa Alangaa

⁹³ Article 22(1) of Ethiopian criminal procedure for instance says as follows 'Whenever the police know or suspect that an offence has been committed, they shall proceed to investigate in accordance with the provisions of this Chapter.'

⁹⁴ Labsii Qaamolee Raawwachiiftuu Mootummaa Naannoo Oromiyaa Irra Deebiidhaan Gurmeessuu, Aangoofi Hojii Isaanii Murteessuuf Qophaa'e, Labsii Lakkoofsa 242/2014 kwt 41(1).

⁹⁵ Miil jalee olii kwt 41(3).

⁹⁶ Miil jalee olii kwt 41(15).

⁹⁷ Labsii Qaamolee Raawwachiiftuu Mootummaa Naannoo Oromiyaa Irra Deebiidhaan Gurmeessuu, Aangoofi Hojii Isaanii Murteessuuf Qophaa'e, Labsii Lakkoofsa 242/2014 kwt 41(18). Kanumaa waliin ragaawwan galmee qorannoo yakkaa fi kan balaa tiraafikaa dabalatee ragaalee adda addaa qulqullinaa fi icciitiin qabuu kaka qaban labsichi kwt 41(25) irratti tumeera.

Himannaa dhiyeessuu fi mana murtii dhaabbate falmuutti dabalee, xiqqaatus guddatus, biyyoota hunda keessatti abbaan alangaa qorannoo yakkaa gaggeessuu keessatti gahee kallattii yookiin al-kallattii ni qabaata. Biyyoota sirna seeraa kooman loowuu (common law) hordofan keessatti abbaan alangaa qorannoo yakkaa keessatti hirmaanaan qabu muraasa yoo ta’u; biyyoota sirna seeraa siivilii (Civil Law) hordofan keessatti garuu abbaan alangaa hojii qorannoo keessatti gahee bal’aa qaba. Hanga hirmaannaa dhimma qorannaa yakkaa keessatti gaheen abbaan alangaa qabu kun sirnoota seeraa isaan irratti hundaa’uu kun akkuma jirutti ta’ee, gahee abbaan alangaa dhimma qorannoo yakkaa keessatti qabu bakka sadiitti qooduun ni danda’ama.⁹⁸ Isaan kunis: dhimmoota dursa qorannoo irratti gaggeeffamu adda baasuu, qajeelfama/gorsa qorattoota yakkaaf kennuu, qorannoo yakkaa gaggeessuu keessatti hirmaachuu dha.

Biyyootni dhimmi qorannoon irratti gaggeeffamuu qabu dursa abbootiin alangaan adda bahanii qorataan poolisii yakkichi raawwatamuu isaa irratti qorannoo gaggeessuu eegalan ni jiru. Fakeenyaaf, biyyoota akka Denmaarki, Hangarii fi Joorjiyaa) ilaaluun ni danda’ama.⁹⁹ Biyyoota muraasa fakkeenyaaf biyya Beeljiyeem keessatti A/Alangaa dhimma dursi kennamuufii qabu kantiibaa wajjiin kan murteessu yoo ta’u; biyya Nezerlaanditti ammoo poolisii fi kantiibaa wajjiin ta’ee murteessa. Hanqinni humna namaa fi qabeenyaa yoo mudate fakkeenyaaf biyya Jarmaanii fi Siwizerlaanditti A/Alangaa poolisii wajjiin dubbachuun yakkoota sasalphoo qorannoon irratti eegale yeroof dhaabuun yakka cimaa amma raawwatame qorachuutti deebina jedhanii waliin ta’anii murteessu.¹⁰⁰

Biyyoota adda addaa keessatti abbaan alangaa qorannoo yakkaa milkeessuutti dabalataan akkaataa seerri jedhuun qorannoon yakkaa akka gaggeeffamuuf kallattiin qorannoo yakkaa keessatti hirmaachuu baatus warra qorataniif (qorattoota poolisiittiif) deggarsa taasisa. Qajeelfamni ykn gorsi abbaan alangaa qorattoota poolisiif kennuu akka seerri biyyichaa ajajutti dirqisiisaa ta’uu ykn dirqisiisaa ta’uu dhabuu ni danda’a.¹⁰¹ Fakkeenyaaf, biyya Faransaayi,

⁹⁸Habtaamuu Bultii fi Sulxaan Abdoo (2006). Adeemsa Waliin Qorannoo Yakkaa Gaggeessuu Keessatti Gahee Abbaa Alangaa fi Qorataa Poolisii irratti Moojulii Leenjii Hojiirraatiif ILQSOon Qophaa’e fuula 26.

⁹⁹Miil jalee olii.

¹⁰⁰Miil jalee olii fuula 27.

¹⁰¹ Cooperation between the police and prosecutors, *Effective administration of the police and the prosecutor in criminal justice*, (2002), the working production of the 120th international senior seminar, fuula 198

Jarman, Hangarii, Serbiyaa, Montenegroo keessatti qajeelfama abbaan alangaa adeemsa qorannoo yakkaarratti kennu qorattootni poolisii hojiirra oolchuuf dirqama kan qaban yoo ta’u biyya Awustiriyaa, Ingilizi, Weelsi, Swidiin, Iyerlaand, Fiilandi fi kkf keessatti qajeelfamni/gorsi abbaan alangaa kennu dirqisiisaa waan hin taaneef qorattootni poolisii hojii isaanii raawwachuuf faayida qaba jedhanii kan itti amanan yoo ta’e qofa simatanii hojiirra oolchu.¹⁰²

Qajeelfama/gorsa abbaan alangaa qorattoota poolisiif kennu bakka gurguddaa sadiitti qoodanii ilaaluun ni danda’ama. Isaanis, qorannoon yakkaa akka jalqabamu ykn akka itti fufu ajaja kennuu (to instruct the instigation of investigations), daangaa qorannoon yakkaa tokko keessatti gaggeeffamuu danda’u murteessuun ajaja kennuu (to give instruction on the scope of investigations) fi akaakuu, mala ykn tooftaa qorannoon yakkaa tokko itti gaggeeffamuu qabu addaa baasuun ajaja dabarsuu (to decide on the type of investigations) dha. Biyyoota baay’ee keessatti yakkoota cicimoo kan ta’aniin ala (fkn Faransaayi) qorattootni poolisii eegalamuu qorannoo yakkaa abbaa alangaaf gabaasa gochuun hojii isaanii kan itti fufan yoo ta’u; biyyoota muraasa keessatti (fkn Serbiya fi Montenegroo) qorattootni qorannoo tokkollee utuu hin eegaliin dura abbaa alangaa dhimmisaa ilaallatutti gabaasuu fi qajeelfama fudhachuu qabu.

Daangaa fi mala qorannoo irratti qajeelfamni kennamu ajaja waa’ee waliigalaa gaggeessa qorannoo kan ilaallatu ykn hojiiwwan qorannoo yakkaa keessatti raawwataman haalaa fi mala kamiin hordofuu akka qaban ajaja darbu ta’uu ni danda’u. Haaluma kanaan, qorataan qajeelfama maalii hordofee qorannoo akka gaggeessu, adabsiisuu danda’uu fi ulfaatina yakkichaa, fudhatamummaa fi amansiisummaa ragaa, eenyurraa ragaan akka walitti qabamu, haala kamiin af-gaaffiin dhiyaachuu akka qabuu fi gara fuul-duraatti tarkaanfiin attamii akka fudhatamu ilaalchisee abbaan alanga biyyoota tokko tokko keessatti ajaja kan dabarsu yoo ta’u; qorattootnis dirqama ajaja kana hojiirra oolchuu ni qabaatu, fakkeenyaaf biyya Fiinlandi fudhachuun ni danda’ama.¹⁰³

¹⁰² Peter J.P. Jak, The Relationship Between Public Prosecutors And The Police In The Member States Of The Council of Europe, *Conference of prosecutors general of Europe 6th session*, May 2005, fuula 2-4.

¹⁰³ Miil jalee olii.

Akka Itoophiyaatti seerri dhimma qorannoo yakkaa irratti gahee hojii abbootii alangaa fi qorattoota poolisiif kennu inni duraa seera adeemsa falmii yakkaati. Seera deemsa falmii yakkaa kana malees imaammata haqa yakkaa gahee abbaan alangaa qorannaa yakkaa keessatti qabu ni tuma.¹⁰⁴ Fakkeenyaaf, akka seera adeemsa falmii yakkaa kwt 8 fi 9 irratti tumamee jiruutii abbaan alangaa qaama poolisiitiif ajajaa fi qajeelfama barbaachisaa ta'e kennuu fi poolisoonni hojii isaanii bu'uura seeratiin raawwachuu isaanii mirkaneessuuf aangoo akka qabu tuma. Bu'uura seera deemmii falmii yakkaa keewwata 16 tiin immoo abbaan alangaa eeruu keessummeessuuf aangoo akka qabuu fi eeruu kanas qorattootni poolisii akka qulqulleessan qajeelfama kennuuf aangoo akka qabu tumameera.

Kana malees, hojii qorannoo yakkaatin walqabatee qajeelfama poolisiif kennuu fi poolisiin hojii isaa akkaataa seerri ajajuun rawwachuu isaanii mirkanessuuf itti gaafatamummaa qaba.¹⁰⁵ Bu'uura kanaan abbaan alangaa galmeen qorannoo poolisii akka isa ga'een qoratee bu'uura keewwata 38(c) tin qorannoon dabalataa akka geggeeffamu ajajuu yookaan qorannoon duraa abbaa seeraatiin bu'uura keewwata 80(1) tin akka geggeeffamu gochuu yookaan bu'uura keewwata 39 fi 42 tin galmee cufuu yookaan bu'uura keewwatoota 109-122 tin himata banuuf akkasumas qorannoon geggeeffamaa jiru akka dhaabbatu godhuuf aangoo akka qabu tumameera. Poolisiinis qajeelfama kana fudhatee hojirra oolchuun abbaa alangaa gargaaruuf dirqama qaba.¹⁰⁶ Imaammata haqaa yakkaa irrattis abbaan alanaga hojii qorannoo keessatti hirmaachuu akka danda'u tumaaleen aangessan ni jiru.¹⁰⁷ Fakkeenyaaf, imaammata lak.3.15 irratti akka armaan gadii jedha.

¹⁰⁴ Ministeera Haqaa, Imaammata Sirna Haqa Yakkaa Itoophiyaa, bara 2003, Finfinnee. Fakkeenyaaf, imaamata kwt 109 irraatti Akka imaammata kanaatti abbaan alangaa fi qorataan poolisii hojii qorannoo si'aawaa fi bu'aa qabeessa gochuuf waliin akka qoratan tumameera.

¹⁰⁵ Seera deemmii falmii yakkaa Itoophiyaa kwt 8(2) ilaalaa.

¹⁰⁶ Miil jalee olii kwt 9.

¹⁰⁷ Akka imaammata haqaa yakkaa kanatti hojii qorannoo ol'aantummaan kan hogganu Abbaa Alangaati. Lak. 3.5 ilaaluun ni danda'ama. Inni akka gadii jedha. 'ደወንጀል መርማሪዎች እና የዓቃቤያነ ሕግ ሚና ደወንጀሌ ምርመራ ሥራን በተመሳሳይ የመርማሪዎችና የዓቃቤያነ ሕግ ሚና በዋናነት የሚጠቀሱት የሚከተሉት ናቸው። እነዚህም፡-

(U)

መርማሪዎች እና የዓቃቤያነ ሕግ ደወንጀሌ ምርመራ ሥራው ጤታማ እና ቀሌጣፊ እንዲሆን ምርመራን በጋራ ያከናውናል፤ የምርመራ ሥራውን የመምራት እና የመከታተሌ ኃላፊነት የጠቅላይ ጭቃቤ ሕግ ይሆናል።'

ጠቅላይ ዐቃቤ ሕግ በሕዝብ ሰላምና ደንንነት ላይ ጉዳት ልዩነት ለሚቻልበትን በሕገ መንግሥትና በሕገ-መንግሥታዊ ሥርዓቱ ላይ የሚፈጸሙ፣ እንደ ሽብርተኝነት፣ የሀገር ክህደት፣ ከባድ የሰው ግድያ፣ ሙስና፣ እና በመሳሰሉት ከባድ ወንጀሎች ላይ የሚደረጉ ምርመራዎችን፣ የሚቀርቡትን ክሶችና የክርክር ሂደታቸውን በቅርብ ይከታተላሉ፤ ጉዳዩ የሚመለከታቸው አካላት እንደየአስፈላጊነቱ መመሪያና ትዕዛዝ ይሰጣሉ።¹⁰⁸

Imaammatichi abbaan alangaa qorannoo yakka sadarkaa kamirrattuu argamu karaa sirriin gaggeeffamuu isaa mirkaneessuuf dirqama akka qabu tuma.¹⁰⁹ Bu'uura imaammata kanaatin qaamni qorannoo geggeessu kamuu dhimma qorannoo yakkaa wajjiin walqabatee ajajaa fi gorsa Abbaan Alangaa kennu fudhatee raawwatu fi raawwachiisuuf dirqama qabu.¹¹⁰

Gama biraan, yeroo dhiyoo asitti mana hojii abbaa alangaa labsiiwwan hundeesan hojiin qorannoo yakka adda durummaan qaama poolisiif akka kenname tumu. Fakkeenyaaf, labsii mana hojiii abbaa alangaa waliigalaa Oromiyaa hundesse labsiin lak.214/2011 kwt 7(8) irratti hojii qoranno yakkaa irratti gahee qabaachuu abbaa alangaa bifa agarsiisuun tuma.

“Seerota biraatiin aangoon Poolisiif kenname akkuma eegametti ta’ee, dhimmoota yakkaa aangoo Mana Murtii Naannichaa ta’an, akkasumas dantaa mootummaa fi ummata Naannichaatiin walqabatee Magaalaa Finfinnee keessatti raawwataman irratti barbaachisaa ta’ee bakka argametti qorannoon yakkaa akka jalqabamu ni taasisa; qorannoo yakkaa gaggeeffamu ni hooggana; ni hordofa; faayidaa ummataa bu’uura godhachuun yookiin dhimmichi yakkaan kan hin gaafachiisne ta’uun ifatti yammuu beekkame qorannoon jalqabame akka addaan citu yookiin qorannoon yakkaa addaan citee ture akka itti fufu ni taasisa.”¹¹¹Jedha.

¹⁰⁸ Ministeera Haqaa, Imaammata Sirna Haqa Yakkaa Itoophiyaa, bara 2003, Finfinnee, lakk. 3.15.

¹⁰⁹ Miil jalee olii

¹¹⁰ Labsiin qaama raawwachiistuu mootummaa naannoo Oromiyaa irra deebiin hundessuuf bara 2014 bahe labsiin lakk 242/2014 yaada olitti ibsame kana kan cimsu fakkata.

¹¹¹ Labsii Mana Hojiii Abbaa Alangaa Waliigalaa Oromiyaa hundesse lak.214/2011 kwt 7(8).

Kana irraa, adda durummaan hojiin qorannoo yakkaa poolisiif kan kenname ta'us abbaan alangaa gahee keessatti kan qabu ta'uu hubachuun salphaa dha. Walumaagalatti, manni hojii abbaa alangaa fi abbaan alangaa dhimma qorannoo yakkaa akka waliigalaattis ta'e kan yakka balaa tiraafikaa keessatti gahee kan qabu ta'ee himannaa yakkaa hundeessuun mana murtiitti falmii gaggeessee abbaa balleessa qabu adabsiisuun kaayyoon seera yakka galama akka gahuuf kan hojjetuu dha.

Boqonnaa Lammaffaa

Yaadrimee Dagannoo, Sababaaf Bu'aa, fi Himannaa Yakkoota Balaa Tiraafikaa

Seensa

Gochi yakkaa yoo raawwate adda durummaan dhimmicha kan hordofu qaamolee haqaa akka ta'e beekamaadha. Keessattuu, yakki raawwat kan himannaa dhuunfaan qofa dhiyaatuun ala yoo ta'e, poolisii fi abbaan alangaa, qorannaa yakkichaa irraa eegalee hanga himannaa hundeessuun namni yakkicha raawwate jedhamee shakkame gocha raawwateef akka itti gaafatamu taasisuu keessatti gahee olaanaa qabu. Gochi yakkaa, yakka balaa tiraafikaa dabalatee ragaan barbaachisu walitti qabamee gama abbaa alangaan himanni bu'uureffamee karaa mana murtiin murtiin haqaa itti kennama. Boqonnaa olii keessatti dhimmoota qarannoo yakka balaa tiraafikaa ilaaluun keenya ni yaadatama.

Boqonnaa kana jalatti ammoo dhimmoota akka himannaa yakka balaa tiraafikaa, yaad-rimee dagannoo, madaallii ragaa yakkoota balaa tiraafikaa, garaa garummaa dagannoo fi balaa (accident), akkaataa itti dagannoon yakka balaa tiraafikaa keessatti mirkaneeffamu, yaad-rimee sababaaf bu'aa, maalummaa isaa, akkamitti sababaaf bu'aan akka itti mirkanaa'u, yakkoota balaa tiraafikaa keessatti sababaaf bu'aan jiraachuu akkamitti akka mirkanaa'u ilaalla. Dabalataanis, himannaafi falmii dhimma yakka balaa tiraafikaa, ragaa dhimmicha irratti dhiyaatuun walqabatee dhimmootni jiran kan xiinxalaman ta'a.

Haaluma kanaan, leenjitootni dhuma leenjii boqonnaa kanaa irratti:

- ✓ Yaadrimee dagannoo hubannoon kanaan dura qaban ni gabbifatu.
- ✓ Balaa (accident) fi dagannoo gidduu garaa garummaa jiru adda ni baafatu.
- ✓ Rakkoowwan himannaa yakkoota balaa tiraafikaatiin walqabatee jiru hubachuun himata qulqullina qabu akkaata itti hundeessan irratti hubannoo gahaa ni argatu.

2.1. Yaadota Waliigalaa Itti-gaafatamummaa Yakkoota Balaa Tiraafikaa

Akka seerri yakkaa Itoophiyaa jedhutti, namni tokko yakkaan itti gaafatamuuf gocha seeraan dhorkamee fi adabsiisu kan raawwate yoo ta'eedha. Seera yakkaa keewwata 23(2) irratti yakki raawwatame jechuuf wantootni sadii guutamuu akka qabu tuma. Kanaafuu, namni yakkaan itti gaafatamuuf gochoota seeraan yakka jedhamanii tumaman itti yaadee ykn dagannoon kan raawwate yoo ta'e dha.¹¹² Gochi yakkaa nama gaafachiisu kan raawwatamu itti yaaduun beekumsa guutuun ykn dagannoodhaan of eeggannoo malu taasisuu dhabuu ykn maal na dhibdeen ta'uu danda'a. Kaayyoon seera yakkaas kutaa yaadaa gochaan yakkaa ittiin raawwatame sana adabuudha. Haala kanaan yaadni sammuu ykn kutaan yaadaa osoo hin jiraatiin, balleessan hin jiraatu. Balleessan yoo hin jiraanne ammo itti gaafatamummaan yakkaa hin jiraatu jechuu dha.¹¹³ Akka waliigalaatti, namni yakkaan balleessa ta'uuf gocha yakkaa itti yaadee yookiin dagannoon raawwachuu qaba.¹¹⁴

Gara gochoota yakka balaa tiraafikaatti yoo dhufnu garuu kutaa yakki tokko raawwatameera jechiisisan keessaa itti yaaduun inni jedhu kan hafu ta'a. Jechuun, namni yakka balaa tiraafikaa raawwateera jedhamee itti gaafatamu itti yaadee balaa tiraafikaa kan geessise osoo hin taane eeggannoo ogummaan hojiisaa irraa barbaadu gochuu dhabuun dagannoon gocha dhorkame tokko yoo raawwate dha.

2.1.1. Yaad-rimee Dagannoo

a. Maalummaa Dagannoo

Yakki dagannoon raawwatamu itti yaadamee gocha raawwatamu osoo hin taane gochaa haalli namni sun itti jiru balaaf kan saaxilu ta'uu osoo beekuu yookiin osoo beekuu qabuu balaa gahuu

¹¹² Seera yakkaa Itoophiyaa kwt 57.

¹¹³ Geetuu Gaddafaa fi Kabbaboo Biraanuu (2012), Moojulii ILQSOon Seera Yakkaa fi Hojiirra Oolmaa Isaa mata duree jedhuun Sagantaa Leenjii Hojiin Duraaf Qophaa'e fula 48

¹¹⁴ Miil jalee lakk 112^{ffaa}.

malu hin gahu jedhee amanuun deemsa itti fufuun balaa tiraafikaa kan geessise yoo ta'ee dha.¹¹⁵ Maddi interneetii tokko yakki dagannoo maal akka ta'e haala armaan gadiin teechisa.

*“Criminal negligence is when a person acts with a disregard to obvious risks to human life and safety. The State must prove that a defendant acted with criminal negligence to convict that person of certain offenses. In these cases, a prosecutor must show the following to prove that an accused acted with criminal negligence: he/she acted recklessly and created a high risk of death or great bodily injury and a reasonable person would have known that these acts would create such a risk.”*¹¹⁶ jedhuun ibsa.

Ibsa kana irraa yakka dagannoo itti gaafatamuuf gochi namichaa balaaf kan saaxilu ta'uu isaa hubatee waan fedhe haa ta'u jechuun kan itti deeme ta'uu akka qabu. Yookiin ammo, namni sababa qabeessi(reasonable person) gochichi balaaf kan saaxilu ta'uu kan hubatu ta'ee; maal na dhibeen deemuun nama yookiin qabeenyaa midhaaf kan saaxile yoo ta'eedha.

Guuboon jechootaa adda addaas yakki dagannoo maal akka ta'e hiikoo itti kennaniiru. Fakkeneyaaf, 'the free dictionary', akka hiiketti eeggannoo barbaachisu gochuu dhabuun nama biraa balaa miidhaa qaamaa yookiin du'aaf kan saaxile yoo ta'e jedha.¹¹⁷ Guuboon jechootaa Merriam Webster, 'failure to exercise the care expected of reasonably prudent person in like circumstance'¹¹⁸ jechuudhaan dagannoo hiike. Akka guuboo jechootaa kanatti dagannoo eeggannoo namni madaalaawan tokko haala keessa jiru keessatti fudhatu fudhachuu dadhabuu akka ta'etti kaa'a. Kanarraa yakki dagannoo yakkoota balaa tiraafikaa eeggannoo namni ogummaa konkolaachisaa tokko haala keessa jiru keessatti gochuu qabu gochuu dhabuun miidhaan kan gahe yoo ta'e itti gafatamumaa kan hordofsiisu ta'uu isaati. Guuboon jechoota seeraa beekamaa kan 'Black Law Dictionary' jedhamuun beekamus dagannoo haala armaan gadiin hiikeera.

¹¹⁵ Criminal negligence, meaning application and defence, <https://www.shouselaw.com/ca/defense/laws/criminal-negligence/> accessed on 7/29/2021.

¹¹⁶ Miil jalee olii.

¹¹⁷ The free dictionary, Criminal negligence criminal negligence accessed on 2/27/2021. It reads as recklessly acting without reasonable caution and putting another person at risk of injury or death (or failing to do something with the same consequences).

¹¹⁸ Negligence, <https://www.merriam-webster.com/dictionary/negligence> accessed on 7/29/2021.

*The failure to exercise the standard of care that a reasonably prudent person would have exercised in a similar situation; any conduct that falls below the legal standard established to protect others against unreasonable risk of harm, except for conduct that is intentionally, wantonly, or willfully disregarding of others' rights. • The term denotes culpable carelessness.*¹¹⁹ *Jechuun hiike. Hiikoon kanarraa, namni hubataa fi sababa qabeessi tokko gita eeggannoo ogummaan isaa irraa barbaadu gochuu dhabuun miidhaan akka gahu kan taasise akka ta'e hubanna.*

Seera yakkaa RDFI keessatti yaad-rimeen dagannoo keewwata 57 irraa eegalee ibsamera. Akka keewwata kanaatti, namni tokko gocha isaatiif balleessa jedhamuuf yoo xiqqaate namnichi dogoggora wayii qabaachuun dirqama. Kana jechuun, osoo namichi gama isaatiin dogoggora hin qabaatiin badiin yoo gahe yakkaan itti kan hin gaafatamne ta'uu isaati. Hima biraatin, osoo dogoggorri hin jiraatiin badiin yoo gahe gochichi balaa (accident) ta'a jechuudha. Tumaan kewwatichaa akka armaan gadiiti.

Keewwata 57. Qajeeltoo, Badii Yakkaafi Wanta Tasaa

1) *Bura'uu seerichaatiin balleessummaan isaa kan mirkanaa'e yoo ta'e malee namni kamiyyuu adabamuu hindanda'u.*

Namni gocha isaatiif ittigaafatamaa ta'uu qabu itti yaadee yookiin dagannoon yakka tokko kan raawwate yoo ta'e malee yakkaan balleessaa hin ta'u.

2) *Namni kamiyyuu gochi inni raawwate seeraan kan adabsiisu yoo ta'ellee balleessaa tokko osoo hin raawwatiin yookiin sababa humnaa ol ta'een yookiin wantatasamudateen kan raawwatame yookiin kan qaqqabe ta'ee yommuu argamu seera yakkaatiin itti murtaa'uu hinqabu.*¹²⁰

Akka keewwata kanaatti, namni gocha tokkoof balleessaa yoo ta'e malee kan hin adabamne ta'uu; akkasumas gocha isaatiif itti gaaafatamuuf gochicha itti yaadee ykn dagannoon raawwachuu akka qabu hubanna. Kana jechuun, osoo balleessaa hin qabaatiin gocha akka tasaatiif kan itti hin

¹¹⁹ Blacks Law Dictionary 9th edition

¹²⁰ Miil jalee lakk 112^{ffaa}.

gaafatamne ta'uu isaati. Keewwatni seeraa yakkaa 59 guutummaan isaa waa'ee yakka dagannooti. Qabiyyeen keewwaticha haala armaan gadiin taa'eera.

Keewwata 59. Dagannoon Yakka Raawwachuu

1. *Namni kamiyyuu dagannoon gocha yakkaa raawwateera kan jedhamu:*

(a) *gochichi yakkaan bu'aa adabsiisu kan hordofsiisu ta'uu isaa osoo beekuu hin qaqqabu tilmaama jedhuun yookiin madaaluu dhiisuun; yookiin*

(b) *gochichi yakkaan bu'aa adabsiisu kan hordofsiisu ta'uu isaa beekuu osoo qabuu yookiin beekuu osoo danda'uu, tilmaamuu dadhabuun yookiin yaaduu dhiisuun; gochicha kan raawwate yoo ta'edha.*

Dagannoon yakkaas jira kan jedhamu haalli dhuunfaa raawwataa yakkichaa, keessumattuumuriin isaa, muuxannoo jireenyaa inni qabu, sadarkaa barumsa isaa, hojiin isaafi sadarkaan jireenya hawaasummaa isaa yommuu madaalamu haalawwan dhimmichaatiin raawwatamuu qabu jedhamee eeggannoowwan roga qabeessa barbaachisaa ta'ankan hintaasisne yoo ta'edha.

2. *Akaakuu yookiin cimina badii raawwatameen yookiin sababa balaa hawaasarraan gahuu danda'uun seera keessattiaddatti ni adabsiisa jedhamee kan tumame yoo ta'e malee gochi dagannoon raawwatame hin adabsiisu.*

Manni murtichaa raawwaticha yakkaa irratti adabbii kan murteessu, bu'aa gochichi hordofsiisuu danada'u, raawwataan yakkichaa sammuu isaatiin osoo hubatuu yookiin hubachuu osoo qabuu madaaluu dhabuu isaa irraan kan ka'e sadarkaa badii raawwateefi amala balaafamummaa isaa qorachuun ta'a.¹²¹

Akka tumaa keewwata kanaatti namni tokko dagannoon yakka raawwateera jechuuf, namichi gochi isaa yakkaan bu'aa kan hordofsiisu ta'uu osoo beekuu, hin qaqqabu tilmaama jedhu fudhachuun yookiin ammoo madaaluu dhiisuun gochichi kan dhaqqabe yoo ta'e; yookiin ammoo gochichi yakkaan bu'aa kan hordofsiisu ta'uu isaa beekuu osoo qabuu yookiin beekuu osoo danda'uu, tilmaamuu dadhabuun yookiin yaaduu dhiisuun gochicha kan raawwate yoo ta'e yakki dagannoo kan raawwate ta'uu agarsiisa.

¹²¹ Miil jalee olii kwt59.

Haalli dagannoo kunis dagannoo beekamaa fi hin beekamne jedhamu. Akka tumaa keewwata kana keewwata xiqqaa (kwt 59 (1A) tti dagannoo raawwate yoo ta'e dagannoo beekamaa jenna. Kunis, keewatichumtuu namni dagaannoo bu'uura keewwata xiqqaa A tiin raawwate dagannoon isaa gochichi bu'aa yakkaa akka hordofsiisu osoo beekuu kan eeggannoo gochuu kan dhiiseedha. Gama biraatiin dagannoon keewwata kana keewwata xiqqaa (kwt 59 (1B)) jalatti taa'e garuu raawwatichi gochichi bu'aa yakkaa akka hordofsiisuu danda'u hubannoo isaa hin qabu. Garuu ogummaa isaa irraa ka'uun namni madaalawaan hojii akkasii hojjetu hubannoo akkasii qabaachuu qaba jedhamee waan yaadamuuf dagannoon isaa itti gaafatamummaa jala kan isa hin baafne ta'uu isaati. Dagannoo beekamaa fi hin beekamnee jedhanii adda baasuun yeroo kenniinsa adabbii irratti garaa garummaa waan qabuuf yakki dagannoo beekamaa fi kan hin beekamne ta'uu isaa murteessuun barbaachisaadha.

Seerichumti dagannoon yakka raawwachuun jira kan jedhamu haala dhuunfaa raawwata yakkichaa; keessumaa umuriin isaa, muuxannoon jireenyaa inni qabu, sadarkaa barumsaa inni qabu, hojiin isaafi sadarkaan jireenya hawaasummaa isaa yommuu madaalaman haalawwan dhimmichaatiin raawwatamu qabu jedhamee yaadamu yaada keessa galchuun akka ta'e tuma.¹²² Dhimma qabatamaan deggaruun yoo ilaalles namni yakka balaa tiraafikaan nama ajjeese dagannoon kan itti gaafatamu yoo maal ta'e kan jedhu dhimma dhaddacha ijibbataa federaalaan murtii argate tokko ilaaluun gaarii ta'a.

Dhimmaa 6^{ffaa}

Dagannoon walqabatee mee dhimma qabataamaa tokko¹²³ haa ilaallu. Dhimmichi kan jalqabe mana murtii Ol'aanaa godina Kafaatti yoo ta'u, himata abbaan alangaa naannichaa gaafa muddee 2/2009 guyyaa keessaa sa'atii 9:00 yoo ta'u konkolaataa Toyota hayiluuksii lakk gabatee isaa 3-88132 ta'e magaala boongaa ganda 03 keessatti dambii tiraafikaa 208/2003 bahee kwt 36(1) fi seera yakka kwt 543(3) darbuun dagannoodhaan du'aa Warquu Konsan jedhamu barataa duuba konkolaataatti fe'ee osoo deemuu kufee mataa isaa duubaa irra miidhaan guddaan waan ga'eef

¹²² Seera yakaa itoophiyaa kwt 59 (1(b) keewwata 2ffaa ilaaluun ni danda'ama.

¹²³ Iyyataan abbaa alangaa naannoo ummoota kibbaa Vs Mulaatuu Yaalew lakk galmee 156420 mana murtii waliigala federaalaa dhaddacha ijibbiitaa jiidii 23ffaa irratti kan maxxanfame.

du'eera jechuun dagannoon ajjeechaa lubbuu namaa waan raawwateef himata dhiyaatedha. Manii murtii godina Kaffaas ragaa barbaachisu dhagahuun ofirraa haa ittisu jedhee ofirraa ittiisuu hin dandeenye jechun kwt 543(3) jalatti balleessa jechuun hidhaa cimaa waggaa 3 fi baatii sadiin fi maallaqa qarshii 2000n adabeera.

Himatamaan murtii mana murtii ol'aanaa godina Kaffaa kana komachuun mana murtii waliigalaa sabaa fi sablammoota fi uummatoota kibbaatti ol'iyyannoo dhiyeeffateera. Manii murtii waliigalaa kunis, galmee qorachuun du'aan osoo konkolaataa hin dhaabbatiin irraa utaalee kufee waan du'eef, himatamaan dambii tiraafikaa darbuun kan itti gaafatamu yoo ta'e malee, dagannoon nama ajjeese jedhamee itti gaafatamuu hin qabu jechuun sagalee caalmaan murteesse himatamaa bilisaan gad-lakkiseera. Dhaddachi jijibbaataa naannichaas komii murtii kana irraa dhiyaate kufaa gochuun murticha cimsee jira. Abbaan alangaa naannichaas murtii kun dogoggora bu'uura seeraa qaba jechuun DhIMMWF. Dhaddachi Ijibbaataas galmee qorachuun seera yakkaa keewwatoota 59 fi 543 waliin qorachuun manni murtii jalaa kan godina addaa Kaffaa sirriidha jechuun murtii manneen murtii waliigalaa naannichaan ol'iyyannoo fi dhaddacha ijibbaataatiin kennaman dhiiguun murteesseera.

Gaaffilee Marii

- 1) Dagannoon akkamitti ilaallamuu qabaa? Konkolaataan nama rukutuu qofaan moo eeggannoo konkolaachisaan tokko gochuu qabu kanneen dambii tiraafikaa irratti tumaman hunda gochuu dhabuun yoo balaan gahe hunda dabalataa? Qabatamni jiru maal fakkaata? Mee muuxxannoon keessan kaasuun irratti mari'adhaa!
- 2) Dhimma 6ffaa kana irratti murtii manneen murtii sadarkaa sadarkaan jiran kennan keessaa seera yakkaa waliin yoo ilaaltan isa kamtu dhama qabeessaa?
- 3) Murtii manni murtii waliigalaa fi kan dhaddacha ijibbaataa saboota, sablammootaa fi uummatoota kibbaa murteessan fi balaan (accident) kan jedhu akkamitti ilaaltuu?

Dhimma 7^{ffaa}

Ka'umsi dhimmichi mana murtii Ol'aanaa godina Jimmaa irraa yoo ta'u, falmiin ture gochi raawwate dagannoon osoo hin taane balaa (accident) dha kan jedhu dha. Dhimma kana¹²⁴ irratti abbaan alangaa godina Jimmaa himatamaan eeggannoo irraa eegamu gochuu dhabuun seera yakkaa bara 1996 bahe kwt 543(2) irra darbuun Caamsaa gaafa 9/9/2005 tilmaamaan ganama keessaa sa'atii 12:30 yoo ta'u konkolaataa minibaasii lakk gabatee 3-28157 OR kan ta'e magaalaa Jimmaa gara magaalaa Aggaarootti osoo konkolaachisaa jiruu daandii irraa bahuun mukatti buhee gargaaraa konkolaachisaa kan ta'e Abinnet Waaqoo waan ajjeeseef yakka dagannoon nama ajjeesuun himateera. Himatamaan jalaa ol'iyyataan ammaas ani abbaa seeraa waanan ta'eef yakkaan hin himatamu jechuun falmee mormii abbaan alangaa gocha yakkaa raawwatee harkaaf harkatti waan qabamee itti gaafatamuu qaba waan jedheef mormiin kufaa ta'ee gara amantaa fi waakkiitti yoo seenamu gochi gahe balaa tasaati malee dagannoo kiyyaan miti yaada jedhu kaaseera. Manni murtiis ragaa namaa fi wixinee iddoo balaa sakatta'uun akka ofirraa ittisu erga jedhee booda himatamaan ragaa abbaa alangaa caala ofirraa hin ittisne jechuun murtii balleessummaa kenneera. Manni murtii waliigala Oromiyaas ta'e kan dhaddacha ijibbaata murtii jalaa waan cimsaniif gara dhaddacha ijjibbaata mana murtii waliigala federaalaatti dhimmichi dhiyaachuu danda'eera.

DhIMMWF dhimmicha seera yakkaa kwt 57(2) fi kwt 59 wal bira qabee qorateera. Qorannaa isaatiinis kwt 59(1) dhimmichaaf kallattiin kan hojjetu akka ta'e ibsuun himatamaan ogummaa konkolaachisummaa kan qabuu fi konkolaachisaan immoo lubbuu nama biraa irra miidhaan akka hin geenyeef eegumsa gochuu dirqama osoo qabuu dagannoo isaatiin konkolaataa mukatti buusee miidhaa nama biraarratti geessisuun isaa kan mirkanaa'e waan ta'eef falmii ol'iyyataan kaase fudhatama hin qabu jechuun murtii jalaa cimsee adabbii fooyyessee murteesseera.

Dhimma kana irraa konkolaachisaan haala addaatiin balaan kan gahe dogoggoraa isaatiin akka hin taane kan mirkaneessu yoo ta'e malee, ogummaan isaa miidhaan namaa fi qabeenya irra akka hin geenye eeguuf dirqama waan irratti gatuuf sana gochuu dhabnaan kan itti gaafatamu ta'uu isaa murtii olii irraa hubachuun ni danda'ama.

¹²⁴Abbaa alangaa waliigala oromiyaa Vs Abinnet Waaqoo lakk galmee 93741 mana murtii waliigala federaalaa dhaddacha ijibbaataa jiildii 15 irraa.

Gaaffilee Marii

- 1) Yakki dagannoo gahe jechuuf maal maaltu ilaalamuu qaba jettu? Rakkoon qabatamaa dagannoon walqabatee hojii keessatti isin mudachaa jiru maali? Dhimmoota kaasuun irratti mari'adhaa!
- 2) Akka qajeeltootti namni badii raawwate yoo maal ta'e itti gaafatamaa? Tumaa seera yakkaa kwt 57 fi 59 waliin ilaaluun irratti mari'adhaa.
- 3) Yeroo hundaa yakki balaa tiraafikaa dagannoon raawwatamaa? Moo haalli itti alkallattiin itti yaaduun raawwatamu ni jiraataa? Fakkeenyaaf namni tokko beellama qaba yoo ta'ee fi yeroon beellamichaa itti gahee waan jiruuf dafee dhaqqabuuf jecha daandii hawaasni bal'aan jiru irratti ariitii humnaa oliin osoo deemuu balaa yoo geessise dagannoo moo itti yaaduu alkallattii ta'aa? Dhimmotni qabatamaa beektan yoo jiraate kaasuun irratti mari'adhaa.

b. Garaa Garummaa Dagannoo fi Balaa

Dagannoon gochi tokko bu'aan isaa yakka kan hordofsiisuu danda'u ta'uu osoo beekuu maal na dhibeen ykn balaan hin dhaqqabu jechuun yookiin ammoo gochichi balaa dhaqqabsiisuu akka danda'u madaaluu dhabuun miidhaa kana dhaqqabsiise yoo ta'e dagannoon yakka raawwate akka ta'e tumaa seera yakka kwt 59(1) irraa ni hubatama. Kana irraa dagannoon eeggannoo barbaachisaa gochuu dhabuu irraa kan maddu ta'uu hubachuun ni danda'ama. Akka yakkoota itti yaadani raawwatamanii ta'uu baatus yakka dagannoo irratti namni yakkicha raawwate yakki sun rawwatamuu akka danda'u kan tilmaamu ykn ogummaa isaa irraa ka'ee namni hojii akka sanaa hojjetu biroon tilmaamuu kan danda'udha.

Gama biraatiin, balaan (accident) kan jennu immoo gocha akka tasaa ykn wanta humnaa olii irraa ka'ee mudatuudha. Seerri yakkaa RDFI namni tokko balleessa kan ta'u gocha seeraan dhorkame yookiin adabsiisu itti yaadee yookiin dagannoon kan raawwate yoo ta'e akka ta'e

tuma.¹²⁵ Falmiiwwan mana murtiitti qabatamaan jiran irraas gochi raawwatame balaa (accident) waan ta'eef hin adabsiisu kan jedhuu fi manni murtii waliigala federaalaa dhaddachi ijibbaataallee kamtu balaa fi dagannoo akka ta'e irratti murtii dirqisiisaa kennee jira. Falmii dagannoo fi balaa addaan baasuun walqabatee jiru dhimma qabatamaa tokko itti aansuun haa ilaallu. Dhimmichi DhIMMWF tiin murtiin kan itti kenname yoo ta'u; jiidii 9ffaa irratti maxxanfameera. Dhimmicha irratti manni murtii yakka dagannoo fi balaa adda baasuuf xiinxala mataa isaa taasiseera.

Dhimma 8^{ffaa}

Ka'uumsi dhimmichaa himata abbaan alangaa Godina Jimmaa Mana Murtii godinichaattikan eegalame yammuu ta'u, himannaan dhiyaates ol'iyyaataan ammaa konkoolaachisaa konkoolaataa deddeebisaa uummata lakk. Gabatee 3-42631 AA ta'e Jimmaa irraa gara Finfinneetti osoo konkoolaachiseaa jiru, Aanaa Sokorruu, Ganda Beetirii Qumbii, bakka Keellaa Geeshoo jedhamutti, Seera yakkaa keewwata 543(3) irra darbuun, of eeggannoo irraa eeggamu gochuu dhabuun konkolaataa garagalchuunnamoota konkolaataa kana keessa jiran lama ajjeesee jira kan jedhuudha.

Manni murtii jalqaba dhimmicha dhagahes ragoolee namaa sadii, ragaa wixinee bakka balaan gahee, akkasumas bu'aa qorannoo teeknikaa irratti hundaa'uun akka akka of irraa ittisu jechuun jala murtii kennee ture. Iyyaataanis, ragoolee ittisaa namoota lama akka dhagahamaniif dhiheeffateen jechi ragummaa isaanii dhagahameera. Ragooleen abbaa alangaa sadanuu konkolaatichaan imalaa kan turanii fi marfata irratti konkolaatichi akka garagale ibsaniiru. Ariitiin walqabatee ragaalee namaa kaan artiitii guddaan deema ture akka ture, kaan ariitii isaa beekuun rakkisaadha akka jedhanii fi inni biraan ammoo 50-60km/hr ariitii ta'uun konkoolaachisaa akka ture ibsanii jiru.¹²⁶ Gama biraan, ragoonni abbaa alangaa hundinuu marfata irratti akka tasaa tiksee fi sangaan daandiitti yeroo seenan isaanirraa qabuutti konkolaataan

¹²⁵Seera yakkaa kwt 23, 57 walfaana dubbisaa. Addatti ammoo keewwatni 57(2) akka armaan gadiitti tuma. *Article 57(2) No one can be convicted under criminal law for an act penalized by the law if it was performed or occurred without there being any guilt on his part, or was caused by force majeure, or occurred by accident.*

¹²⁶Geetuu Gaddafaa fi Kabbaboo Biraanuu, *Moojulii Sagantaa Leenjii Hojiin Duraaf mata duree* Seera Yakkaa fi Hojiirra Oolmaa Isaa irratti qophaa'e irraa kan fudhatame.

sigigaatee akka garagalee fi sababa kanaanisnamoota lamaankan ajjeese ta'uu kaasaniiru. Manni murtichaas, konkolaachisaan kun bakka suuta konkolaachisuu qabutti ariitiin osoo deemuu waan garagalchee namoota ajjeesseef keewwata ittiin himatame jalattiballeessaa taasisuun hidhaa cimaa waggaa shaniifi adabbii maallaqaa qarshii 10,000'n akka adabamu murteesseera.

Iyyataanis, murtii kana komachuun gara MMWOtti ol'iyyata kan gaafate yoo ta'u, manni murtichaas murtii balleessummaa cimsuun adabbii hidhaa cimaa waggaa sadiifi adabbii maallaqaa qarshii 5000n akka akka adabamu jechuun hanga adabbii fooyyeesse murteesseera. Iyyataanis, murtii kanatti waan hin quufneef, oliyyata gara DhIMMWO tti gaafatus hin dhiyeessisu waan jedhameef gara DhIMMWF tti iyyate. Komiin isaas, gochichi dagannoo isaatiin osoo hin taane, akka tasaa sababa tikseen itti galeef isaan oolchuuf osoo yaaluu balaan kan gahe akka ta'ee fi gama isaatiin balleessaa osoo hin jiraatiin adabamuu akka hin qabne iyyachuun dogoggora bu'uura seeraa manneen murtii jalaa raawwatan dhaddachi ijibbaataa sirreessuun bilisa akka gaggeessuu gaafateera.

DhIMMWFs ijoo dubbii badiin kan gahe balleessaa iyyaataatiin moo miti? kan jedhu qabachuun gochi raawwate ulaagawwan kwt 543(3) guutuu fi guutuu dhabuu akkasumas kwt 57(1) waliin xiixaleera. Xiinxala dhaddachichaa irraa kan hubatamu namni dagannoon himatame dagannoo qabaachuu fi qabaachuu dhabuun isaa bu'uura seera yakkaa kwt 59(1)tiin kan mirkanaa'u yoo ta'u, abbaan alangaa ulaagaa kwt 59(1) jala jiru dabruu himatamaa mirkaneessuu akka qabu ibsuun; ragaan abbaa alangaallee sababa sangaa fi tikseen itti galeef irraa maksuuf osoo yaaluu balaan akka gahe kan ibsan ta'uu hubachiisuun gochi haala kana keessatti raawwate immoo akka tasaa wanti humnaa olii waan mudateefi ta'uu hubachiisa jedheera. Haalli kun waan to'annoo konkolaachisaa alaatiin kan mudate ta'uu ijoo ragaa abbaa alangaa irraa illee kan hubatamu jechuun iyyataan konkolaataa garagalche osoo hin taane, osoo adeemsa irra jiruu waan to'annoo konkolaachisaan ol ta'e akka tasaa tikseen sangaa waliin itti seenuun balaa (accident) uumame waan ta'eef, kana jechuun immoo gocha dagannoo raawwate jechuun hin danda'amu jechuun murtiilee jalaa diigee iyyataa bilisaan gaggeesse.

Gaaffiilee Marii

- a) Xiinxala dhimma 8ffaa kana irratti manneen murtii sadarkaa sadarkaan jiranii haala kamiin ilaaltu? Kamtu dhama qabeessa isinitti fakkaata.
- b) Akka xiinxala DhIMMWFitti abbaan alangaa himata isaa keessattis ta'e ragaa isaatiin dagannoon kan raawwate ta'uu mirkaneessuuf maal maal gochuu qaba ture?
- c) Dhimma dagannoo fi balaa (accident) walqabatee muuxannoo akkamii qabduu?
- d) Dagannoo fi balaa gidduu garaagarummaan jiru maali?

Dhimma 9^{ffaa}

Dhimma biraa Mana Murtii Godina Addaa Adaamaatti¹²⁷ dhiyaatee murtii argate tokko irrattis dagannoo fi balaa (humnaa ol waan ta'een) kan ta'een ajjeechaa raawwate dha malee dagannoo miti jechuun kan murtaa'edha. Dhimmichi himata abbaan alangaa gaafa 03/08/2011 himatamaan Fadiluu Akmaal dambii to'annoo nageenya tiraafikaa Oromiyaa lakk 194/2009 kwt 27(1) fi seera yakkaa kwt 543(3) darbuun gaafa 24/7/2011 guyyaa keessaa sa'atii 11:30 yoo ta'u bulchiinsa magaalaa Adaama ganda Badhaatuu keessatti konkolaataa Skaaniyaa walharkisu lakk gabatee 3-12009ET fi harkifamaa isaa koodii 3-05750ET ta'een osoo qabatee kallattii saartaraa gara magaazina Jamaal deemu du'aa Jilaal Waasee daandii asphaaltii mirgaa irraa gara bitaatti cehaa jiru lafo deemaaf dursa kennuu dhabuun gommaa fuulduraan rukutee miidhaa cimaa irraa gahuun galgaluma san sababa sanaan waan du'eef yakka dagannoon nama ajjeesuun himatameera. Manni murtiis ragaa namaafi kan ogeessaa akkasumas wixinee bakka balaa dhagahuun kwt jalatti himatame jalatti ofirraa haa ittisu jedhee jala murtii kenneera. Ibsa wixinee bakka balaa irratti haala konkolaataa itti rukute daandii bal'inni isaa meetira 9 ta'u keessa du'aan daandii walakkaa meetira 4.10 irratti rukutamee 4.25 irratti kan kufe ta'uu wixineefi ibsi ragaa ogeessaa ni agarsiisa.

Gama biraan, ragaan ittisaa himatamaa dhagahuun sababoota akka konkolaachisaan ariitiin deema hin turre du'aan ammoo dhugee jira iddoo kufetti olkaasuuf yeroo jennu foolii dhugaatii qabaa yaada jedhu fudhachuun manni murtii ofirraa ittiseera jechuun bilisa gaggeesseera. Manni murtichaa xiinxala isaa keessatti namni dhugaatii dhuge daandii akka nama kaanii of-eegattee

¹²⁷Abbaa alangaa godina addaa Adaamaa Vs Fadiluu Akimal galmee Lakk 32425 mana murtii ol'aanaa godina addaa adaamaatti gaafa 21/10/2011 murtaa'e.

qaxxaamuraayii kan jedhu gaaffidha jechuun ofirraa ittiseera jedhe. Murtii kana komachuun abbaan alangaa gara mana murtii waliigalaa Oromiyaa dhaddacha dhaabbii bahaatti ol'iyyatee manni murtichaas ni dhiyeessisa jedheera. Waamamaan argamuu waan hin dandeenyeef galmeen yeroof cufamee jira.

Gaaffiilee Marii

- 1) Xiinxala mana murtii kana akkamitti ilaaltuu? Ariitii barbaadamuu ol kan fiigaa hin jirre ta'uu qofti itti gaafataummaa yakkaa irraa bilisa nama taasisa jettanii yaadduu?
- 2) Dagannoon gama konkolaachisaan hin jiru jettuu? Wixinee balaa fi ibsi ragaa ogeessaa akkasumas sababni manni murtii namni dhuge of eeggattee daandii qaxxaamura jechuun hin danda'amu jedhu balleessaa dagannoo konkolaachisaa mulqaa? Osoo dhimmi kunisiniif dhiyaatee maal murteessitu? Ykn maal gootu?

c. Mirkaneessa Dagannoo Yakkoota Balaa Tiraafikaa

Yakki balaa tiraafikaa irra guddaa kan raawwatamu dagannoon akka ta'e olitti ibsameera. Eгаа dagannoon kun haala itti mirkaneessuun danda'amu irratti waa jechuun gaarii ta'a. Yakka dagannoo mirkaneessuun rakkisaa dha. Kutaa yaadaa hin qabu waan ta'eef gochi raawwachuu qofa irratti hundaa'uun namicha balleessaa taasisuun hin danda'amu. Dhimmoota yakka biroo irratti gocha seerri dhorke tokko namni kan raawwate yoo ta'e fedhiidhaan itti yaadee akka raawwatetti fudhatama. Fakeenyaaf, namni yakka reebichaa yoo raawwate fudhanne namni uleen nama biraa rukutee miidhaa yoo irraan gahe itti yaadee gochicha akka raawwateetti fudhachuun ni danda'ama.

Gocha yakka balaa tiraafikaa mirkaneessuuf garuu gochi raawwatame dagannoo namichaan/of eeggannoo irraa barbaadamu gochuu dhabuun akka ta'e mirkaneessuu barbaachisa. Kanaafuu, kutaa addaa keessatti yakkoota dagannoon raawwatamuu danda'an jedhamee tumame dhuguma gochoonni sun raawwatamuu isaanii bu'uura seera kwt 59(1) tiin mirkaneessuu barbaachisa jechuudha. Fakkeenyaaf, namni dagannoon nama ajjeese jedhamee kwt seera yakkaa 543 jalatti himatamu bu'uura kwt 59(1) eeggannoo irraa barbaadamu gochuu dhabuun yakka ajjeechaa dagannoo raawwachuu isaa abbaan alangaa mirkaneessuu qaba. Tumaa seera yakkaa qofas osoo

hin taane tumaalee dambii nageenya tiraafikaa waliinis ilaalun barbaachisaa dha. Tumaalee dambii tiraafikaa ilaaluun kan barbaachiseef konkolaachisaan tokko tumaalee dambii nageenya tiraafikaa eeguuf dirqama waan qabuu fi ogummaan isaas eeggannoo bu'uura dambii tiraafikaan gochuu akka qabu waan tumuufidha. Kanaafuu, akkaataa yakki dagannoo itti mirkanaa'u namni yakka dagannoo raawwate jedhamee umurii, muuxannoo hojii, bilchina sammuu isaa ilaaluun gochaa fi haala inni keessatti raawwate san keessatti namni madaalawaan tokko maal gochuu danda'a ogummaan isaa badichi akka hin geenye gochisiisuu ni danda'aa moo hin danda'u waan jedhu jiddu galeessa godhachuun xiinxalama.

2.2. Yaad-rimee Sababaa fi Bu'aa (The Concept of Causation)

Yaad-rimeen sababaa fi bu'aa, wantoota yakka hundeessuuf barbaachisan keessa isa tokkoodha. Kanaafuu, yakki kamiyyuu raawwateera jechuuf gocha raawwatee fi bu'aa gochichaa gidduu hariiroon jiraachuu qaba.¹²⁸ Hariiroon sababaa fi bu'aa jiraachuus yaaddamootni mirkaneessuuf dhimmi itti bahamu akka jiru madduma kana irraa ilaaluun ni danda'ama. Gocha yakkaa tokkoo fi bu'aa gochichaa gidduu hariiroon sababaa fi bu'aa jiraachuu isaa mirkaneessuuf tooftaalee ykn yaadamoota adda addaatu jira. Fakkeenyaaf, *Sine quonon (but-for)*¹²⁹, *adequate cause theory*¹³⁰ *proximate causation*¹³¹ fa'a fayyadamna. Tooftaaleen kun bu'aan yakkaa sun sababa gochoota jiran keessaa itti dhiyeenyaan fide jedhamuun ta'uu (proximate causation) yookaan ammoo osoo gochi sun hin raawwanne ta'ee bu'aan yakkaa sun hin dhufu ture (but-for causation) yaada jedhu irratti hundaa'uuni dha. Seerri yakkaa keenya proximate causation fi but-

¹²⁸ Cornell law school, <https://www.law.cornell.edu/wex/criminal-law-accepted-on-1/8/2021>. Maddichi yakki kamiyyuu raawwatameera jechuuf wantoota guutamu qaban haala kanaan teeche. 'The statute establishing the offense also establishes the elements of the offense. In general, every crime involves three elements: first, the act or conduct ("actus reus"); second, the individual's mental state at the time of the act ("mens rea"); and third, the causation between the act and the effect (typically either "proximate causation" or "but-for causation").'

¹²⁹ Dejene Girma Janka, a hand book on the criminal code of Ethiopia. According to Dejene's book, this theory says, certain result would not occur but for a given event.

¹³⁰ Philippe Garaven p 60. In the adequate cause theory, if in the normal course of things the act can result in the result achieved then we can take the act has caused the result achieved. Yaaddamni Adequate cause jedhu kun hanqina but-for yaaddamni jedhu qabu guutuu kan dhufedha. But-for kan jedhu yoo wanti biraa bu'aa san hordofsiisu jirate lachuu akka itti hin gaafatamne yaada jedhu qaba waan ta'eef isa kana fooyyesuuf kan dhufedha.

¹³¹ This test asks whether the defendant's actions are closely enough related to the result to make the defendant responsible

for causation lamman isaaniin waan dhimma itti bahe fakkata (tumaalee kwt 24 (1fi 2) irraa wanta kanatu hubatama.

Yaad-rimeen sababaa fi bu'aa kun namni yakka raawwate tokko bu'aa argachuuf yaadee raawwate sana qofaaf ta'uu akka qabu kan ibsudha. Kana jechuun, namni tokko kan itti gaafatamuu qabu hanga miidhaa geessisuu barbaadeef ta'uu isaati. Fakkeenyaaf namni harkaan nama kabale tokko bu'aan inni gocha yakkaa sanaan argachuu barbaade yoo guddate miidhaa salphaa wayii namnicha irraan gahuudha. Garuu akka carraa namni kabalame sun kan du'e yoo ta'e namni sun yakka ajeechaan gaafatamuu hin qabu yaada jedhu of keessaa qaba yaad-rimeen sababaa fi bu'aa.

Dhimma yakka balaa tiraafikaa keessatti hariiroon dagannoo fi miidhaa dhaqqabee jiraachuu mirkaneessuu barbaada. Fakkeenyaaf, namni alkoolii dhugee konkolaachisaa jiru tokko balaa yoo geessise garanumaa dhiibbaa dhugaatii san jala waan jiruuf dhuganii konkolaachisuu fi konkolaataan balaa geessisuun hariiroo sababa fi bu'aa qaba jechuudha. Wantootni gidduu galuu danda'an kan biraan akkuma jiranitti ta'ee, namni alkoolii dhugee konkolaachisu sababa dhugeef eeggannoo ogummaan isaa irraa barbaadu dagatee balaa konkolaataa geessise jedhanii fudhachuun ni danda'ama. Kunis alkoolii dhuganii konkolaachiisuu fi konkolaachisaan miidhaa geessisuu gidduu hariiroon sababa fi bu'aa jiraachuu namatti agarsiisa.

a. Maalummaa Sababaa fi Bu'aa

Yakki tokko raawwatame jechuuf ulaagawwan guutamuu qaban kan akka seerummaa, yaadaa/dagannoo fi gochaa guutamuu akka qabu tumaan seera yakkaa kwt 23 ni ibsa. Isaan kun akkuma jiranitti ta'ee, qabxiin biroo nama gocha yakkaa raawwate tokko gochichaaf itti gaafatamaa taasisu jiraachuu hariiroo sababaa fi bu'aa raawwichaati. Kana jechuun, namni gocha yakkaa raawwate tokko bu'aa gochi sun hordofsiise barbaade ta'uu isaa mirkaneessuu kan barbaadu ta'uu isaati. Dhimmi hariiroo sababaa fi bu'aa seera yakkaa irratti tumameera. Seera yakkaa gara Afaan Oromootti hiikame irratti akka armaan gadiittikaa'amee jira..

Keewwata 24. Hariiroo Sababaafi Bu'aa

1. *Raawwiin yakka tokkoo bu'aa murtaa'e tokko akka fidu kan beekame yommuu ta'e hunda, himatamaan bu'icha argamsiise gocha ittiin himatame ta'uunsaa kan mirkanaa'e yoo ta'e malee yakkichi akka raawwatametti hin lakkaawamu. Sababaafi bu'aa gidduutti hariiroon jira kan jedhamus akkaataa haala beekamaa yookiin adeemsa baratameen gochi himatamaa bu'aa jedhame argamsiisuu kan danda'u ta'ee yoo argamedha.*
2. *Himatamaaf haaraa kan ta'e; gocha nama biraatiin, wanta uumamaatiin yookiin haala mudannoo tasaatiin kan ka'e sababa dursee qaqqabe, wal irra bu'ee, yookiin gidduu seeneen bu'aan argame kan uumame yoo ta'e sababni kun of danda'ee bu'aa tokko kan hordofsiise yoo ta'e hariiroon gocha himatamaafi bu'aa isaa gidduutti uumamuuf ture addan kan citu ta'a. Gochi addaan cite yakka of danda'aa ta'ee yommuu argamu adabbiin yakka kanaa irratti ni raawwatama.*
3. *Sababoonni addaddaa armaan olitti keewwata xiqqaa 2 jalatti tarreeffaman tokkoon tokkoon isaanii of danda'anii bu'aa hordofsiisuu kan hin dandeenye yoo ta'es walitti dabalamuun bu'aa kan argamsiisan yoo ta'e tokkoon tokkoon sababaafi bu'aa argame gidduu hariiroon akka jirutti ni lakkaawama.*

Hafuurri tumaa keewwata kanaa, gochi nama yakka raawwatame tokkoo bu'aan inni hordofsiisuu danda'u haala baratameen maal fakkaata kan jedhu ilaalamee hanga kana haala baratameen ol ta'eef namni gochicha raawwate kan itti hin gaafatamne ta'a akka jechuuti. Hogbarruuwwan dhimma sababaa fi bu'aa Seera yakkaa irratti baarraa'anis namni kan itti gaafatamuu qabu gochii fi bu'aan hariiroo yoo qabaatan akka ta'eedha.¹³²

b. Ulaagaawwan Sababaa fi Bu'aan ittiin Mirkanaa'u

¹³²Van Dijk, A., & Wolswijk, H. (Eds.) (2015). Criminal Liability for Serious Traffic Offences: Essays on Causing Death, Injury and Danger in Traffic. (Governance & recht; Vol. 11).Eleven International Publishing.

Ulaagaan sababaa fi bu'aa ittiin mirkanaa'u tumaa keewwata seera yakkaa 24(1) irraa hubachuun ni danda'ama. Tumaan keewwatichaa haala armaan gadiin taa'eera.

Keewwata 24. Hariiroo Sababaafi Bu'aa

1. Raawwiin yakka tokkoo bu'aa murtaa'e tokko akka fidu kan beekame yommuu ta'e hunda, himatamaan bu'icha argamsiise gochaittiin himatame ta'uunsaa kan mirkanaa'e yoo ta'e malee yakkichi akka raawwatametti hin lakkaawamu.

Sababaafi bu'aa gidduutti hariiroon jira kan jedhamus akkaataa haala beekamaa yookiin adeemsa baratameen gochi himatamaa bu'aa jedhame argamsiisuu kan danda'u ta'ee yoo argamedha.

Keewwata kanarraa hubachuun kan danda'amu ulaagaan sababaa fi bu'aa ittiin mirkana'u bu'aan gocha yakkaa tokko sababa gocha sanaan kan dhufe ta'uu haala beekamuun gochi raawwatame bu'aa sana ni hordofsiisa moo hin hordofsiisu kan jedhu madaaluun ta'a. Haala madaallii kanaan gochi himatamaa bu'aa jedhame argamsiisuu kan danda'u ta'ee yoo argamee dha. Gama biraatiin gochi namicha ka'umsa bu'aa yakkichaa kan ta'u yoo ta'es hariiroon sababaa fi bu'aa kan jiraatu ta'a. Fakkeenyaan dhimma kana ibsuuf, konkolaachisaan tokko ariitii hanga eeyyamameen ol magaalaa keessatti osoo konkolaachisuu nama daandii qaxxaamuraa jiru rukutee miidhaa qaamaa yoo irraan geessise, ariitiin konkolaachisuufi miidhaa qaama geessisu san gidduu hariiroon sababa fi bu'aa jira jedhanii fudhachuun ni danda'ama. Sababni isaa magaalaa keessa iddoo namni heddummatu keessatti ariitii seerri eeyyamuu ol deemuun balaa gahuu maluuf sababa ni ta'a; balaan haala san keessatti yoo dhaqqabe ammo bu'aa ariitiin konkolaachisuuti jedhan fudhachuun ni salphata. Fakkeenya biraa kaasuuf namni tokko konkolaata **duuba** irratti nama fe'ee osoo deemu, namni konkolaataa duubaa irratti fe'ame sun osoo konkolaataan sirritti hin dhaabbatiin osoo irraa bu'uuf yaaluu kufee yoo du'e, gochi konkolaachisaa yeroo namni sun bu'uuf osoo yaaluu kufee du'eeti hariiroo sababaa fi bu'aa kan hin qabne yoo ta'es ka'umsa irratti gochi bakka namni itti hin fe'amne duuba konkolaataa irratti fe'uun ka'umsa waan ta'uuf bu'uura 'but –for test' tiin hariiroon sababaa fi bu'aa kan jiraatu ta'a.

c. Yakkoota Balaa Tiraafikaa keessatti Sababaa fi Bu'aan Jiraachuu Mirkaneessuu

Yakkoota balaa tiraafikaa dagannoon raawwataman irratti hariiroon dagannoo fi bu'aan dagannoo sun hordofsiise kan akka ajjechaa dagannoo, dagannoon qabeenya irratti miidhaa geessisuu, miidhaa qaamaa geessisuu jiraachuufi fi sanas mirkaneessuun barbaachisaadha. Sababaa fi bu'aan kan mirkanaa'us sababa namni sun dagannoo raawwateef gocha namichaan yakki balaa tiraafikaa jedhame sun gahuu isaa malee dagannoo gama isaatiin namni biraa yakka balaa tiraafikaa kan geessise yoo ta'e itti gaafatammaan ni hordofisiisa jechuu miti. Kana jechuun garuu sababni dagannoo namicha dambii to'annoo nageenya tiraafikaan kan gaafachiisu itti hin gaafatamu jechuu akka hin taane hubatamuu qaba.

Dhimma 10^{ffaa}

Waan kana dhimmoota qabatamaanibsuun gaarii ta'a. **Dhimmichi** Mana Murtii Waliigalaa Oromiyaa Dhaddacha Dhaabbii Bahaan lakk G. 301590 ta'e irratti kan murtii argateedha. Dhimmichi himatamaan konkolaata konkolaachisaa ture hiriyyaa isaa isa bira jiru kan gahumsaa fi eeyyama konkolaachisaa hin qabnetti kennuun inni ammoo ariitiin magaalaa adaamaa keessa oofee namoota sadii ajjeese jechuun himatame irratti murtii kennamee dha. Manni murtichaas sagalee caalmaan kwt jalatti himatame kwt 543(3) balleessaa jedhameera.

Dhimmaa 11^{ffaa}

Galmee dhimma 10^{ffaa}n wal fakkaatu kan nama eeyyama konkolaachisaa hin qabnetti dabarsee kennuun namni sun balaa ajjechaa lubbuu dagannoo geessise biraa irratti dhaddachi walfakkatu murtoo gara garaa kennee jira. Dhimmichi godina Harargee Lixaatti¹³³ kan jalqabe yoo ta'u, abbaan alangaa konkolaachisaa fi gargaaraa konkolaachisaa eeyyama konkolaachisuu hin qabnetti kennee fi gargaraan ammoo dambii ifa jiru cabsuun duutuu ajjese jechuun himata dhiyeesseera. Manni murtii godina Harargee Lixaas ragaa barbaachisu dhagahuun nama furtuu konkolaachisaa gargaaraa isaatti kennuun gargaaraan isaa yakka ajjechaa dagannoo raawwate ragaan hin mirkaneessine jechuun bu'uura seera deemsa falmii yakkaa kwt 141 tiin bilisaan gaggeesse. Dhimma 11^{ffaa} irratti himatamaan 1^{ffaa} kan osoo eeyyama konkolaachisaa hin qabaatiin

¹³³ Mana hojii abbaa alangaa godian H/Lixaa Vs Ahimadoo Amiin Hussein fi Jamaal Yusuuf lakk galmee 47769 mana murtii ol'aanaa godina H/Lixaatti gaafa 28/6/2011 kan murtaa'e.

oofuun yakka ajjechaa daguu geessise irrati manni murtichaa hidhaa cimaa waggaa lamaa fi baatii jahaa yoo murteessu himatamaa 2^{ffaa} kan konkolaataa nama eeyyama konkolaataa hin qabnetti kenne ammoo bilisaan gaggeeseera. Himatamaan 1^{ffaa} ol'iyyaanoo mana murtii waliigala Oromiyaa dhaddacha dhaabbii bahaatti kan ol'iyyate yoo ta'u manni murtichaa murtii jalaa cimseera.

Dhimma 12^{ffaa}

Dhimma biraa DhIMMWF murtii kenne tokkos haa ilaallu. Dhimmi kun moojulii kana [dhimma 6^{ffaa}] irratti haala biraan kan dhimma itti bahameedha. Dhimmichi kan eegale godina Kafaa keessatti¹³⁴ yoo ta'u; konkolaachisaan konkolaachisaa Toyota hayiluuksii duubaan banaa ta'e kan oofaa ture irratti barataa fe'ee osoo deemuu,namni irra jiru yeroo bu'uuf jedhu kufee waan du'eef,manni murtii jalaa himata dhiyaate irratti hundaa'uun himatamaan ajjechaa dagannootiin kwt 543(3) jalatti balleessaa qaba jechuun murteesse jira. Komii ol'iyyataan fudhatameen, manni murtii waliigalaa saboota sablammootaa fi uummatoota kibbaa hariiroon sababaa fi bu'aa hin jiru jechuun himatamaa bilisaan gaggeesse jira. Dhaddachi ijibbaata federaalaa murti mana murtii ol'aanaa godina kafaa cimsee murteese.

Gaaffiilee Marii

- 1) Dhimma 12^{ffaa} kana irratti hariiroon sababaa fi bu'aa akkaataa seera yakka kwt 59 tiin nama himanni irratti dhiyyatee mirkaneessuun ni danda'amaa?
- 2) Dhimmota 10^{ffaa} fi 11^{ffaa} irratti namni yakka balaa tiraafikaa raawwate isa konkolaataa itti kennemoo isa eeyyama osoo hin qabaatin konkolaachisee lubbuu namaa ajjeesedha? Moo lamman isaaniitii?
- 3) Hariiroon sababaa fi bu'aa gochuma yeroo yakki raawwatame jiru moo kan isaan duraas ilaaluu barbaachisaa?
- 4) Dhimma 12^{ffaa} irratti murtii manni murtii waliigalaa saboota sablammootaa fi uummatootaa kibbaa hariiroon sababaa fi bu'aa hin jiru jedhe akkamitti ilaaltuu?

¹³⁴ Iyyataan abbaa alangaa naannoo ummatoota kibbaa Vs Mulaatuu Yaalew lakk galmee 156420 mana murtii waliigala federaalaa dhaddacha ijibbiitaa jiidii 23ffaa irratti kan maxxanfame.

- 5) Dhimma 11^{ffaa} irratti kan konkolaataa itti kenne fi balaa gahe gidduu hariiroon sababaa fi bu'aa yakkaa jiraachuu isaa irratti mari'adhaa. Manni murtii bilisa jechuun isaa hariiroo sababaa fi bu'aa waliin yoo ilaalamu maal fakkaata? Abbaan alangaa ol'iyyannoo fudhachuu dhabuun isaa hoo?

2.3. Himannaa Yakkoota Balaa Tiraafikaa Hundeessuu

Nama gocha adabsiisu raawwate ragaan dhimmicha mirkaneessuuf dandeessisu yoo walitti qabame abbaan alangaa himannaa yakkaa hundeessuun manni murtii badii raawwatameef adabbii akka itti kennu ni hojjeta. Dhimma yakka balaa tiraafikaa irrattis bifuma walfakkaatuun himata hundeessuun gochi yakkaa dagannoon raawwatamuu mirkaneessuun abbaa alangaa irraa eegama. Himatni yakkaa yeroo hundaa'u haala ifaa fi himatamaan hubachuun of irraa ittisuu danda'uun dhiyaachuu akka qabu seerri adeemsa falmii yakkaa ni tuma.¹³⁵ Tumaa yakka irra darbe jedhamee himatame haala mirkaneessuu danda'uun himati yakka dhiyaachu qaba. Keessattuu kan yakka balaa tiraafikaa ammoo haala dagannoo jedhame mirkaneessuu danda'uun kan hin dhiyaanne yoo ta'e dagannoo jedhame mirkaneessuun illee ni rakkisa waan ta'eef haalli himannaa yakkoota balaa tiraafikaa dagannoo mirkaneessuuf haalotni seera irratti tumaman tuqamanii himatamuu kan qaban ta'uu isaati. Rakkoon himata yakka balaa tiraafikaa hundeessuun walqabatee jiru himannaan gama abbaa alangaatiin dhiyaatu yeroo hedduu bifuma waliigalaan of eeggannoo irraa eegamu gochuu dhabuun dagannoon gocha kana waan raawwateef jedhamee dhiyaachuu isaati.

Gama biraatiin, yakkoota balaa tiraafikaan walqabatee hubannoo fi himannaan seera yakkaa RDFI kwt 572 irratti jiruu fi himata dhimmichaan walqabatee dhiyaataa jiru irratti himanni haala walfakkaataa dhiyaataa kan hin jirre ta'uu isaati. Tumaa seera yakkaa kwt 572waa'ee dambii tiraafikaa darbuun konkolaachisaa yookiin lafoo deemaan lubbuu, qabeenya ykn fayyaa nama biraa balaaf saaxiluu kan dubbatu ta'ee himati dhiyaatu garuu himati dhiyaatu qabeenya irratti miidhaa geessise jedhameeti. Keessattuu, lafoo deemaan dambii tiraafikaa darbuun konkolaachisaa balaaf saaxile jedhamee himanni dhiyaatu hanga hubannoo qopheessitootaatti

¹³⁵ Seera Adeemsa Falmii Yakkaa, kwt 112.

hin jiru. Rakkoowwan himannaa yakkoota balaa tiraafikaatiin walqabatan himannaawwan dhiyaatan irraa qabatama jiru agarsiisuun barbaachisaa ta'a.

Dhimma 13^{ffaa}

Himata mana murtii Ol'aanaa godina Addaa Oromiyaa Naannawaa Finfinneetti dhiyaate tokko guutuu isaa haala armaan gadiin haa ilaallu. Himataan A/A GAONF

Himatamtootni ---1^{ffaa136}

----2^{ffaa}

Himata Iffaa himatamaa Iffaa irratti

Yakkichi

Seera yakkaa bara 1996 bahe kwt 543(3) irra darbuudhaan yakka ajjeechaa dagannoo raawwachuu

Tarree Yakkichaa

Himatamaan kun of eeggannoo ogummaa isa irraa eegamu bahuu dhabuudhaan gaafa 13-1-2010 galgala keessaa tilmaamaan sa'atii 1:30 yoo ta'u konkolaataa Toyota piikaappii lakk gabatee 3-87303 AA ta'e qabatee Godina Addaa Oromiyaa Naannawaa Finfinnee aanaa Sulultaa ganda Darbaa idoo addaa naannoo warshaa darbaa simintoo darbaa jedhamee waamamutti kallattii ganda darbaa irraa gara ganda Bachoo osoo konkolaachisaa jiruu; 1^{ffaa} akkaataa dambii to'annoo nageenya tiraafikaa mootummaa naannoo Oromiyaa lakk 194/2009 kwt 12(2) fi 18(2)tiin itti fayyadamtoota daandichaa haala arguu dandeessisuu fi daddabaa irra yookiin haalawwan dandeetti arguu xiqqeessaan jiranitti ariitii konkolaataa isaa xiqqeessuun konkolaachisuu qaba kan jedhu dagachuun fi 2^{ffaa} akkataa dambii 194/2009 kwt 27 (1) tiin konkolaachisaan kamiyyuu lafoo deemtotaaf dursa kennuu qaba kan jedhu irra darbuudhaan osoo du'aan Magarsaa Yirdaaw

¹³⁶ Icciiitii eeguuf jecha maqaan hin barroofne. Kannneen itti aananis maqaa sababuma kanaan bira kan darbine ta'uun haa hubatamu.

daandii bitaa irraa gara mirgaatti qaxxaamuraa jiru fuuldura konkolaataa kanaan rukkutee asphaaltii irratti kuffisee dhiigni isaa dhangala'ee miidhaan garaa fi laphee isaarra akka gahu taasisuun waan ajjeeseef yakka ajjeechaa dagannoo lubbuu namaa raawwachuun himatameera.

Himata 2ffaa himatamaa Iffaa irratti

Yakkichi

Seera yakkaa bara 1996 bahe kwt 575(2 Afi B) irra darbuun yakka nama balaan irra gahe gargaaruu dhabuu rawwateen himannaa dhiyaate

Tarree yakkichaa

Himatamaan bakka yeroo fi haala himata Iffaa keessatti caqafamee jirutti konkolaataa himata Iffaa keessatti ibsameen du'aa Margaa Yirdaaw jedhamu erga rukutee booda nama miidhamee du'uuf gargaarsa barbaadu konkolaataa isaa dhaabee ofirratti yookiin garee sadaffa irratti haala balaa hin geessisneen gargaaruu osoo danda'uu itti yaadee osoo hin gargaariin kan achumatti dhiisee deeme waan ta'eef yakka nama balaa irratti argamu gargaaruu dhabbuu rawwateen himatameera.

Himata 3ffaa himatamaa Iffaa irratti

Yakkichi

Seera yakka bara 1996 bahe kwt 572(1) irra darbuun yakka dambii tiraafikaa darbuun qabeenya nama biroo balaaf saaxiluu rawwateef himannaa dhiyaate

Tarree yakkichaa

Himataan kun bakka, yeroo fi haala himata Iffaa keessatti caqafamee jirutti konkolaataa himata Iffaa keessatti ibsame qabeenyummaan isaa kan dhaabbata darbaa medirok simintoo ta'e kana maasigayiidhaan fuuldura, kofanii fi parawutii fuufduraa akka caccabu waan godheef

walumaagalatti qabeenya qarshii 10,000 (kuma kudhan)tti tilmaamamu waan balaaf saaxileef yakka dambii tiraafikaa darbuun qabeenya namaa balaaf saaxiluun himatameera.

Himata 4ffaa himatamaa 2ffaa irratti

Yakkichi

Seera yakkaa bara 1996 bahe kwt 575(1) irra darbuun yakka nama balaa irratti argamu gargaaruu dhabuu raawwateen himata dhiyaate.

Tarree yakkichaa

Himatamaan kun bakka yeroo fi haala himata 1ffaa keessatti caqafamee jirutti konkolaataa himata 1ffaa keessatti ibsame kana himatamaa 1ffaa (konkolaachisaa) waliin yaabbatee osoo deema jiruu du'aan Margaa Yirdaaw jedhamu erga rukutee booda nama miidhamee du'uuf gargaarsa barbaadu konkolaataa isaa dhaabee ofirratti yookiin garee sadaffa irratti haala balaa hin geessisneen gargaaruu osoo danda'uu itti yaadee osoo hin gargaariin kan achumatti dhiisee deeme waan ta'eef yakka nama balaa irratti argamu gargaaruu dhabbuu raawwateen himatameera.

Dhimma 14^{ffaa}

Guyyaa 01/07/2012

L.G.M.M 11465

Himataan –A/A Magaalaa Bishooftuu

Himatamaan –:-----

Yakkichi

Seera yakkaa bara 1996 bahe kwt 572(1) irra darbuun yakka raawwateedha.

Tarree yakkichaa

Himatamaan of eeggannoo gochuu qabu gochuu dhiisuun gaafa guyyaa 23/6/2012 galgala keessaa tilmaamaan sa'aa 2:00 yoo ta'u asuma magaalaa Bishooftuu ganda filtuu idoo suuqii Qibaatuu jedhamutti bajaajii lakk gabatee 1-37581 OR qabeenyummaan kana Masarat Gurmuu ta'e qabatee sarkilii irraa karaa sarara baabbogaayyaa yoo konkolaachisu konkolaataa L.Gabatee isaa 06263 **ah**qabeenyummaan isaa kan raayyaa ittisa biyyaa ta'e qarqara daandii dhaabbatee bakka jirutti ariitiidhaan dhufee balbala gabbiinaa karaa bitaatti buusuun dhommoksee miidhaa qabeenyaa tilmaamaan qarshii 20,000 (kuma digdama) baasu waan geessiseef yaka dagannoon miidhaa qabeenyaa geessisuun himatameera.

Himata 2ffaa

Yakkichi

Seera yakkaa bara 1996 bahe kwt 572(1) irra darbuun yakka raawwateedha

Tarree yakkichaa

Himatamaan gaafa guyyaa, ji'aa fi sa'atii himata 1ffaa keessatti tuqameen balaa geessiseen bajaajii lakk gabatee 1-375891 OR qabeenyummaan isaa kan Masarat Gurmuu ta'e ofii konkolaachisaa jiru irratti miidhaa qabeenyaa tilmaama qarshii 2000 (kuma lamaa) baasu waan geessiseef yakka dagannoon miidhaa qabeenyaa geessisuun himatameera.

Dhimma 15^{ffaa}

Guyaa 07/09/2012

L/G/M/M 11582

Himataan -----A/Alangaa M/Bishooftuu

Himatamaan ----

Yakkichi

Seera yakkaa bara 1996 bahe kwt 572(1) irra darbuu

Tarree yakkichaa

Himatamaan kun of eeggannoo ogummaa isa irraa eegamu gochuu dhabuun gaafa 05/09/2012 ganama keessaa tilmaamaan sa'aa 1:30 yoo ta'u asuma magaalaa Bishooftuu ganda Qurquraa fi danbii/01 iddoo addaa naannoo isteeshinarii jedhamee beekamu fuulduratti konkolaataa siinoo tiraakii lakk gabatee 3-48297-ET qabeenyummaan kan tajaajila elektirikii itoophiyaa ta'e kallatti daandii saffisaa (highway) keessaa bahee karaa kallattii bishooftuu seenee konkolaachisaa turetti kallattii isaa gadhiisuun itti bu'ee konkolaataa isuuzii qaama konkolaataa fuuldura irratti miidhaa qabeenyaa qarshii 50,000 (kuma shantama)tti tilmaamamu yommuu geessisu konkolaataa siinootiraakii ofii konkolaachisaa ture irratti ammoo qaama konkolaataa fuuldura karaa mirgaa jiru miidhaa qabeenyaa qar. 55,000 (kuma shantamii shan) tti tilmaamamu waan geessiseef yakka dagannoon miidhaa qabeenyaa geessisuutiin himatameera.

Gaaffilee Marii

- 1) Dhimmota lamaan olii (14^{ffa} fi 15^{ffaa}) keessaa himannaa isa kamtu haala ifaa fi dagannoon yakki raawwatamuu isaa mirkaneessuun bifa danda'amuun dhiyaatee? Maaliif?
- 2) Himannaawwan sadan armaan olii (13^{ffaa}, 14^{ffaa}, 15^{ffaa}) irraa dhimmoota dagannoo himatamaan wal-qabsiisee dogoggoroonni mul'atan kan akkamiiti? Himannaan dhihaatu haala kamiin qophaa'uu qaba jettu?

Boqonnaa Sadaffaa

Seera Yakkaa Itoophiyaa keessatti Gochoota Yakkaa Balaa Tiraafikaan Walqabatanii fi Adabbii Isaanii Murteessuu

Seensa

Seera yakkaa RFDI bara 1996 bahe kwt. 23(2) jalatti, yakki tokko raawwatame kan jedhamu firiwwan dubbii yakkicha hundeessan kutaa seeraa, kutaa gochaa fi kutaa yaadaa bakka tokkotti guutamanii yoo argaman qofa akka ta'e ni akeeka. Nama yakkoota kanneen raawwatee argame irratti himannaa gahumsa qabu dhiyeessuu, murtii balleessummaa fi adabbii sirrii ta'e kennuu keessatti qabxiileen ijoo fi murteessoo ta'an firiwwan dubbii keewwata seera yakkaa hundeessan guutamanii argamuu fi argamuu dhabuu isaa ti. Falmiiwwan dhaddacha yakkaa manneen murtii keessatti ka'an irra jireessaan firiwwan dubbii keewwatoota yakkaa irratti waan ta'eef, deensa falmii keessatti firiwwan dubbii keewwatoota jalatti argaman guutani argamuu isaanii agarsiisuun dhimma bu'uuraa ti.

Gochoonni balaa tiraafikaan wal-qabatan gochoota seerri yakkaa bara 1996 A.L.I hojiirra oole yakka taasisee tume keessaa tokko dha. Miidhaawwan balaan tiraafikaa lubbuu, fayyaa qaamaa fi qabeenya irraan gahaa jiru babal'achaa dhufuun isaa yammuu ilaalamu gochootni kunneen yakka taasifamanii tumamuun isaa sababawaa dha. Gochoonni kun balaa tiraafikaa keessatti dagannoon nama ajjeessuu irraa hanga nama biroo balaaf saaxiluutti, dagannoon miidhaa qaamaa geessisuu irraa hanga dagannoon qabeenya nama biroo irraan miidhaa qaqqabsiisuutti kan jiru hunda kan hammatu dha. Yakkoonni kunniin firiwwan dubbii yakkicha hundeessan wal-fakkaataa waliin qooddatan qabaatanis, hundi isaanii firiwwan dubbii hundeessituu of danda'e qabu. Dabalataanis, seerri yakkaa kun yakkoota kanaan mata mataatti adabbii kaa'ee kan jiru yoo ta'u, qajeelfamni murteessa adabbii yakkaa lakk. 2/2006 bahes haala kenniinsa adabbii isaanii qajeelchee jira.

Yakkoota balaa tiraafikaatiin raawwataman ilaalchisee, firiwwan dubbii keewwatoota seera yakkichaa hundeessan irratti, garaa garummaa gidduu isaanii jiru irratti (keessumattuu SYK 543(2) fi (3), SYK 572 fi 865 gidduu) fi adabbiiwwan isaanii murteessuu irratti hanqinni

hubannoo kan mul'atuu fi hojjiirra oolmaa tumaalee kanaa irratti ogeessa irraa gara ogeessaatti, bakka tokko irraa bakka biraatti garaagarummaan ni mul'ata. Kun immoo, sirna bulchiinsa haqa yakkaa keessatti wal-fakkaataanbarbaadamu akka hin jiraanne taasisuun mirga seera duratti ija wal-qixaan ilaalamuu lammiileen qaban kan cabsu ta'uun kan haalamu miti. Ejjannoon fi hubannoowalfakkaataan keewwatoota seeraa kanneen irratti dhabamuun immoo tilmaamamummaa murtiilee dhimmoota kanneen irratti manneen murtiin kennaman irrattis dhiibbaa kan qabuudha. Boqonnaan kana jalatti, firiiwwan dubbii yakkoota balaa tiraafikaan raawwataman, garaagarummaa gidduu isaanii jiruu fi haala murteessa adabbii isaanii, akkasumas adeemsa murtii keessatti madaallii ragaa irratti qabxiiwwan jiran kan ilaalaman ta'a.

Kanaafuu, xumura boqonnaa kanaatti leenjifamtoonni:

- Firiiwwan dubbii yakkoota balaa biraafikaan raawwataman hundeesan ni hubatu.
- Tokkummaa fi garaagarummaa firiiwwan dubbii yakkoota balaa tiraafikaan raawwatamanii gidduu jiru ni ibsu.
- Dhimmoota dhagahaa fi madaallii ragaa yakkotaa balaa tiraafikaa irratti hubannoo kanaan dura qaban irratti ni dabalatu.
- Sirna murteessaadabbiiyakkoota balaa tiraafikaa irratti haala adabbiin sirrii fi tilmaamawaata'e murtaa'uu danda'u irratti hubannoo ni gabbifatu.

3.1. Yakka Dagannoon Nama Ajjeesuu (SY kwt. 543)

Namni kamiyyuu itti yaadee yookiin dagannoon meeshaa yookiin tooftaa akaakuu kamiiniyyuu nama biroo kan ajjeese yoo ta'e, ajjeesaa lubbuu akka ta'ee fi adabbiin nama itti yaadee yookiin dagannoon nama ajjeesuun balleessaa ta'e irratti murtaa'u, akka salphinaafi cimina ajjeechaa sanaatti bu'uura tumaalee seera yakkichaatiin kan murtaa'u ta'uu seera yakkaatiin tumamee jira.¹³⁷ Namootni yakkoota dagannoon nama ajjeessuun himataman irratti murtiin balleessummaa fi adabbiin rogummaa qabu kan kennamu, firiiwwan dubbii yakkoota kan hundeesuuf seera

¹³⁷Seera Yakkaa Ripaabiliika Dimokraatawaa Federaalawaa Itoophiyaa bara 1996, kwt 538(1).

yakkaa kwt 543 (keewwatoota xiqqaa 1-3 jiran) jalatti ka'aman irratti hundaa'uun ta'a. Keewwatootni xiqqaan seera yakkaa kwt 543 jala jiran firiiwwan dubbii wal-fakkaataa waliin qooddatan kan qabanis ta'u, firiiwwan yakkoota kan hundeessan biroo irratti garaagarummaa ni qabu. Namni yakka dagannoon nama ajjeesuun shakkame tokko keewwatoota kanneen keessaa isa tokko jalatti himatamuu fi adabamuuf kan qabu firiiwwan dubbii guutamuu qaban maal akka ta'e adda baasanii beekuun dhimma murteessaa dha.

Yakkoota dagannoon nama ajjeessuu raawwatamuu danda'an keessaa tokko ajjeechaa balaa tiraafikaa keessatti raawwatamu dha. Yakkoota dagannoon nama ajjeesuu balaa tiraafikaatiin raawwataman ilaalchisee keewwatootni himannaaf ka'umsa ta'an SY kwt 543(1) fi (3) yoo ta'u, keewwatootni lachuu firiiwwan dubbii himannicha hundeessan waliin qooddatan hedduu kan qaban yoo ta'u, firiin dubbii keewwatootni lamaan gargar baasu ni jira. Namni kamuu yakka raawwateef keewwata yakkaa gochicha madaalu jalatti himatamuu fi adabamuu kan qabu yoo ta'u, qabatama hojii keessatti garaagarummaan ogeessaa fi ogeessa gidduutti kan mul'atuuf raawwii keewwatoota kana lameenii irratti wal-fakkiin kan hin jirre ta'uun ni hubatama. Kanaafuu, hubannaa fi beekumsa ogeessotni dhimma kana irratti qaban akka gabbatuuf firiiwwan dubbii keewwatoota kanaa adda baasuun, qabatama hojii keessa jiru waliin wal bira qabuun haala armaan gadiin ibsuuf yaalla.

Seerri yakkaa kwt 543 guutummaatti gocha dagannoon nama ajjeesuuf bituuf kan tumame yammuu ta'u, keewwatoota firiiwwan adda addaa irratti hundaa'an qaba. Guutummaan keewwatichaa haala armaan gadiin dubbifama:

(1) Namni kamiyyuu keewwata kana keewwata xiqqaa (2) fi (3) jalatti haalawwan tumamaniin ala dagannoon nama kan ajjeese yoo ta'e; hidhaa salphaa ji'a jahaa hanga waggaa sadii gahuu danda'uun yookiin adabbii maallaqaa qarshii kuma lamaa hanga kuma afurii gahuu danda'uun ni adabama.

(2) Lubbuu, fayyaa yookiin nageenya nama biroo eeguuf dirqama ogummaa yookiin kan biroo kan qabu kan akka ogeessa yaalaa yookiin konkolaachisaa kan ta'e dagannoon nama kan ajjeese yoo ta'e; adabbichi hidhaa salphaa waggaa tokkoo hanga waggaa

shanii gahuu danda'uufi adabbii maallaqaa qarshii kuma sadii hanga kuma jahaa gahuu danda'u ni ta'a.

(3) Balleessichi namoota lama yookiin isaa ol kan ajjeese yookiin yakkicha kan raawwate dambii yookiin qajeelfama ifa ta'e darbuun yoo ta'e, yookiin wahiyyoota yookiin dhugaatiwwan nama macheessan yookiin fajajeessan fudhachuun haala itti gaafatamummaa irraa bilisa isa taasisu keessa erga of galchee booda yoo ta'ellee; adabbichi hidhaa cimaa waggaa shanii hanga waggaa kudha shanii gahuu danda'uufi adabbii maallaqaa qarshii kuma kudhanii hanga kuma kudha shanii gahu ni ta'a.

Keewwattootni kunniin, firiiwwan dubbii adda addaa irratti hundaa'uun kan tumamanii ta'an yammuu ta'u, keewwattoota sadeenuu irratti nama ajjeesuu fi dagannoon jiraachuu firiiwwan dubbii isaan waliin qooddatani dha. Tumaaleen keewwata xiqqaa 1 fi 2 jala jiran seera adaba yakkaa Itoophiyaa bara 1949 bahe keessattis kwt 526 jalatti tumamee kan ture yammuu ta'u, keewwatni 543(3) garuu tumaa haaraa seera yakkaa bara 1996 dabalamee dhufe dha.

Firiiwwan dubbii yakkoota kana hundeessuuf seerichaan ka'amani jiran, falmii gara garaa ogeessota seeraa biratti firiiwwan dubbii yakkoota kanaa irratti calaqqisan dhimmoota qabatamaadhaan deeggaruun dursa firiiwwan dubbii keewwattoonni sadan waliin qooddatan bakka tokkotti, itti aansuun immoo firiiwwan dubbii keewwattoota yakkoota dagannoon nama ajjeessuu balaa tiraafikaan uumaman tumuuf ta'an adda addaan ilaalla.

A. Nama Ajjeesuu

Firiiwwan dubbii yakkootni ajjeechaa dagannoo waliin qaban keessaa inni tokko; nama ajjeesuu dha. Yakkoota SY kwt 543 keewwattoota xiqqaa 1-3 jalatti tarreeffaman jalatti nama himachuuf firiin dubbii jalqabaa mirkanaa'uu qabu ajjeefamuu ykn du'uu namaati. Yakkootni dagannoon himachiisan gocha sadarkaa yaaliitti hafee fi yakkoota itti yaadamanii raaawwataman keessatti hojiirra ooluu danda'u waan hin qabneef,¹³⁸ bu'aan yakkaa argame jechuunis namni gochichaan kan ajjeefame ykn du'e ta'uu ragaan mirkanaa'uu qaba. Kanaafuu, namni yakka dagannoon

¹³⁸Dubbisa fuggisoo SY kwt 27(1).

nama ajjeesuun shakkame tokko irratti qorannaa eegaluufis ta'ee himannaa hundeessuuf gocha sanaan namni kan ajjeefame ta'uu sadarkaa jalqabaatti adda bahee beekamuu qaba.

B. Dagannoo

Akkuma boqonnaa 2^{ffaa} moojuuliikanaa keessatti tuquuf yaalame, yakki tokko raawwateera kan jedhamu firiiwwan dubbii yakkicha hundeessan kan kutaa seeraa, kutaa gochaa fi kutaan yaadaa bakka tokkotti guutamee yoo argame qofa dha.¹³⁹ Kutaa yaadaa yakkaa ilaalchisee gochi yakkaa itti yaadamee ykn dagannoodhaan raawwatamuu danda'a. Gochi balaa tasaatiin (accident) raawwatame itti gaafatamummaa yakkaa hordofsiisuu akka hin dandeenye seerri yakkaa biyya keenyaa ifaan tumee jira. Balaan tiraafikaa balaa tasaa humnaan oliin ykn dagannoo konkolaachistootaan dhaqqabuu danda'a. Balaa tiraafikaa dhaqqabeen lubbuu namaa kan darbe yoo ta'e, konkolaachisaa konkolaataa balaa qaqqabsiisee konkolaachisaa ture yakka ajjeechaa namaatiin gaafachuuf balaa qaqqabeef gahee dagannoon konkolaachisaa qabu sirriitti adda bahee ragaan mirkanaa'uu qaba. Amala isaanii irraan kan ka'e balaan tasa haala humnaan ol ta'een uumamuu fi dagannoon walitti dhiheenya kan qaban waan ta'eef, konkolaachisaan yakka dagannoon nama ajjeesuutiin himatamuu fi adabamuu kan qabu gocha raawwatame keessatti dagannoon isaas maal akka ta'e bifa ifa ta'een hubachiifamuu kan danda'u yoo ta'e qofa. Yakkoonni ajjeechaa dagannoo tumaalee xixiqqaa SY kwt 543 jalatti tarreeffaman raawwataman kan jedhamu dagannoon jiraachuun yoo mirkanaa'e qofa dha. Kanaafuu, dagannoon firrii dubbii bu'uuraa yakkootni dagannoon nama ajjeessuu keewwatoota kanaan tumaman waliin qooddatani dha.

3.1.1. Yakka Dagannoon Nama Ajjeesuu Seera Yakkaa kwt 543(2)

Namni tokko yakka dagannoon nama ajjeesuu SY kwt 543(2) jalatti tumame raawwate jedhamee himatamuuf firiiwwan dubbii armaan olitti ibsaman lamaanitti dabalataan firiiwwan dubbii yakkicha hundeessan guutamani argamuu qabu. Isaanis:- lubbuu, fayyaa ykn nageenya nama biroo eeguuf dirqama ogummaa ykn kan biroo qabaachuu fi yakkichi kan raawwatame qajeelfama ykn dambii ifa ta'e darbuun yoo ta'e dha.

¹³⁹ Seera Yakkaa RDFI, kwt 23(2).

A. Lubbuu, Fayyaa Yookiin Nageenya Nama Biroo Eeguuf Dirqama Ogummaa Yookiin Kan Biroo Qabaachuu

Firiiwwan dubbii yakka dagannoon nama ajjeesuu SY kwt 543(2) jalatti tumame keessaa tokko lubbuu, fayyaa yookiin nageenya nama biroo eeguuf dirqama ogummaa yookiin kan biroo qabaachuu dha. Haaluma kanaan, namni keewwata kana jalatti himatamuu danda’u nama dirqama ogummaa yookiin kan biroo qabu akka ta’e ifatti hubachuun ni danda’ama. Keewwatni xiqqaan kun dirqama ogummaa yookiin kan biroo isa jedhu kan hin hiikne ta’us, namoonni dirqama ogummaa yookiin kan biroo lubbuu, fayyaa yookiin nageenya nama biroo eeguuf dirqama qaban eenyufa’a akka ta’an bifa fakkeenyaan tarreessee (illustratively defined) jira. Namoota dirqama ogummaa kana qabu jedhaman keessaa tokko konkolaachistoota akka ta’e tumaa SY kwt 543(2) kana irraa ni hubatama. Kanaaf, konkolaachistoonni balaa konkolaataan dagannoonnama kan ajjeesan yoo ta’e, keewwatni xiqqaan kun dhimmichaaf rogummaa ni qabaata.

Qabxiin falmisiisaan firii dubbii kana ilaalchisee ka’u tokko konkolaachisaan eenyu kan jedhu dha. Tumaan seera yakkaa kun jecha konkolaachisaa jedhu fayyadamuun alatti konkolaachisaa jechuun maal akka ta’e hiikoo kenne hin qabu. Kana irraan kan ka’e, ogeessota seeraa naannoo keenyaa biratti namni hayyama konkolaachisaa hin qabne konkolaachisaa jedhamuu ni danda’aa? Namni gaarii beeyiladaan harkifamu yookiin biskileeta oofu konkolaachisaa jedhamuu ni danda’aa? gaaffiin jedhu irratti falmiin ni mul’ata. Falmii gama kanaan mul’atu hiikuun akka danda’amuuf jecha konkolaachisaa jedhuuf hiikoo seeraa barbaaduun dhimma murteessaadha.

Guuboon jechoota seeraa beekamaan “*Black’s law dictionary*” jedhamu jecha konkolaachisaa (driver) jedhu bifa lamaan kan hike yoo ta’u hiikoon jalqabaa “*Driver is a person who steers and propels a vehicle*” kan jedhu dha. Guuboon jechoota Oxford English Dictionary jedhamus “*Driver is a person who drives a vehicle*” jechuun hiika. Hiikoo kanneen keessatti, jechi “*vehicle*” jedhu maal jechuu akka ta’e ilaaluun barbaachisaa dha. Guuboon jechootaa “*Black’s law dictionary*” jedhamu kun jecha kana “*Any conveyance used in transporting passengers or things by land, water, or air*” jechuun hiika. Bu’uura hiikoo kanaatiin konkolaataa jechuun geejjiba imaltoota yookiin meeshaalee geejjibsiisuuf fayyadamamu kamiyyuu yoo ta’u, geejjiba

lafaa, qilleensaa fi galaana irraa hunda ni dabalata. Gama biraan, guuboon jechootaa *‘Merriam Webster’* jedhamu jecha *‘Vehicle’* jedhu *“a means of carrying or transporting something including planes, trains, and a motor vehicle and a piece of mechanized equipment”* jechuun hiika. Akkaataa hiikoo kanaatti immoo, konkolaataa jechuun mala geejjibaa waan tokko baatu yookiin geejjibsiisuuf fayyadu ta’ee xiyyaara, baabura, konkolaataa abbaa motoraa fi maashinoota mekaanikaa ni dabalata. Kanaafuu, akkaataa hiikoo guuboo jechoota seeraa *‘Black’s law dictionary’* tti konkolaachisaa jechuun nama konkolaataa kamuu bakkaa bakkatti sochoosuuf kallattii ta’e tokkotti oofu jechuu dha.

Gara seerota biyya keenyaatti yoo deebinu, labsiiwwanii fi dambiiwwan dhimma geejjibaa fi tiraafikaa bulchuuf sadarkaa mootummaa federaalaatti bahan hedduun isaanii jecha konkolaachisaa jedhuuf hiika hin kennine. Haa ta’u malee, dambiin tiraafika geejjibaa to’achuuf Mana Maree Ministeerotaatiin bahe lakk 208/2003 jecha konkolaachisaa jedhu:

“Driver means a person who has driver’s qualification certificate license” jechuun hiika.

Akkaataa hiikoo dambii kanaatti, konkolaachisaa jechuun nama ragaa hayyama gahumsa konkolaachisummaa fudhate jechuu dha. Dabalataanis, dambiin Too’annoo Nageenya Tiraafikaa Oromiyaa lakk.194/2009 gama isaatiin ‘Konkolaachisaa’ jechuun *“nama hayyama mirkanneessa gahumsa konkolaachisummaa qabu”* jechuu dha jechuun hiikee jira.

Gama biraan, labsiiwwanii fi dambiiwwan dhimma geejjibaa fi tiraafikaa bulchuuf sadarkaa mootummaa federaalaatti bahan jecha konkolaataa (vehicle) jedhuuf hiikoo wal-fakkaaataa kennanii jiru. Fakkeenyaaf, Labsiin Geejjiba To’achuuf bahe lakk 468/1997 fi Labsiin Adda baastuu, To’annoo fi Galmeessa Konkolaataa lakk 681/2002 bifa wal-fakkaataadhaan konkolaataa:

“Vehicle” means any type of wheeled vehicle, other than special military vehicles, for use on roads classified as carriage, bicycle, motor vehicle, semi-trailer and trailer” jechuun hiiku.

Bu’uura hiikoo labsiiwwan kanaatiin, konkolaataa jechuun konkolaataa gommaadhaan socho’u kamiyyuu ta’ee; gaarii harkifamu, biskileetii, konkolaataa abbaa motoraa,

konkolaataa harkifamaa fi gamiisa harkifamaa dabalata. Hiikkoo kanaan konkolaatonni raayyaa ittisa biyyaa daangaa hiikoo kanaatiin ala taasifamaniiru. Gama biraan, dambiin Too'annoo Nageenya Tiraafikaa Oromiyaa lakk.194/2009, konkolaataa jechuun: konkolaataa abbaa motoraa fi motora dhabeeyyii ta'ee konkolaataa raayyaa ittisa biyyaa fi maashinoota ariitii sa'aatiidhaan kiloomeetira diigdamaa ol hin deemne hin dabalatu jechuun hiikee jira.¹⁴⁰

Hiikkoo guuboowwan jechootaa gara garaa irraa hubachuun kan danda'amu konkolaachisaa jechuun nama konkolaataa gosa kamiyyuu konkolaachisu yookiin oofu jechuu dha. Hiikkoo kana keessatti jechi murteessaan hiikoo barbaadu biraan jecha Konkolaataa (vehicle) jedhu yoo ta'u, guuboo jechootaa afaan Ingilizii beekamoo irrattis ta'ee, seerota biyya keenyaa dhimma geejjibaa fi tiraafikaa armaan olitti ilaalle keessatti, konkolaataan mala geejjibaa meeshaa ykn namabaatu yookiin geejjibsiisuuf fayyadu ta'ee xiyyaara, baabura, konkolaataa abbaa motoraa, biskileeta mootoraa, biskileetii, gaarii fi k.k.f kan dabalatu ta'uu hubachuun ni danda'ama.

Haa ta'u malee, bu'uura dambii to'annoo tiraafika geejjibaa Mana Maree Ministeerotaatiin bahe lakk 208/2003 fi dambiin To'annoo Nageenya Tiraafikaa Oromiyaa lakk.194/2009 tti konkolaachisaa jedhamuu kan danda'u nama hayyama mirkanneessa gahumsa konkolaachisummaa qabu dha. Akkaataa Labsii Geejjiba To'achuuf bahe lakk 468/1997 fi dambiin to'annoo tiraafikaa geejjibaa Mana Maree Ministeerotaatiin bahe lakk 208/2003 hayyamni mirkanneessa gahumsa konkolaachisummaa kan kennamu namoota konkolaataa abbaa mootoraa konkolaachisan qofaafi dha.¹⁴¹ Dambii Too'annoo Nageenya Tiraafikaa Oromiyaa lakk.194/2009 keessatti, namni kamiyyuu hayyama gahumsaa konkolaachisummaa haaromfame osoo hin qabaatiin konkolaataa konkolaachisuu kan hin dandeenye ta'uu tumamee jira. Dambiin kun hiikkoo keessatti konkolaataan konkolaataa abbaa motoraa fi motora dhabeeyyii akka ta'e kan akeeke yoo ta'u, namootni konkolaataa mootora dhabeeyyii konkolaachisan hayyama konkolaataa baafachuu qabu ergaa jedhu dabarsa. Ta'us, qabatama jiru irraa kan hubatamu

¹⁴⁰Dambiin Too'annoo Nageenya Tiraafikaa Oromiyaa lakk.194/2009, kwt 2(5).

¹⁴¹Labsii Geejjiba To'achuuf bahe lakk 468/1997, kwt 2(8).

konkolaataa mootora dhabeeyyii kanneen akka gaarii fi biskileetaa konkolaachisuuf hayyamni mirkaneessa gahumsa konkolaachisummaa hin kennamu. Falmii mul'atu kana irraa kan ka'e, qabatama hojii keessa jiruun namoonni gocha walfakkaataa raawwatan keewwata seera yakkaa garagaraa jalatti dhimmi isaanii ilaalamaa akka jiru galmeewwan manneen murtii ilaalaman irraa hubachuun danda'amee jira.

Gaaffiilee Marii

1. Seera yakkaa bara 1996 bahe kwt 543(2) jalatti jechi 'konkolaachisaa' jedhamee ibsame hiikkoo akkamii qabaata? Hiikkoon dambiiwwan tiraafikaa armaan olitti ibsameen jechichaaf kenname tumaa seera yakkaa kana keessatti jecha "konkolaachisaa" kan jedhu hiikuuf hangam rogummaa qabaata? Namoonni konkolaataawwan mootora dhabeeyyii kanneen akka Biskileetaa fi Gaarii fardaa oofan konkolaachisaa jedhamuu ni danda'uu? Namootni konkolaataa mootora dhabeeyyi konkolaachisan ykn oofan balaa kan qaqqabsiisuun lubbuu ykn fayyaa namaa irraan miidhaa yoo geessisan itti gaafatamummaa yakkaa akkamii qabaatu?
2. Namni konkolaataa heyyama mirkaneessa ga'umsa konkolaachisaa osoo hin qabaatin konkolaachisuun hin danda'amne tokko heyyama mirkaneessa ga'uumsa konkolaachisaa osoo hin qabaatiin osoo konkolaachisuu balaa qaqqabsiisuun namaajjeesee yoo argame itti gaafatamummaa yakkaa akkamii qabaata? Namoota akkanaa irratti tumaan SY keewwatni 543(2) raawwatiinsa ni qabaataa?
3. Bu'uura Dambii To'annoo Tiraafika Geejjibaa Mana Maree Ministeerotaatiin bahe lakk 208/2003 fi Dambiin To'annoo Nageenya Tiraafikaa Oromiyaa lakk.194/2009 tiin konkolaataawwan raayyaa ittisa biyyaa fi maashinootni ariitii sa'aatiidhaan kiloomeetira diigdamaa ol hin deemne hiikkoo konkolaataatiin ala ta'anii jiru. Kana jechuun dambiiwwan kun konkolaataawwan gosa kanneenii irratti raawwatiinsa hin qabaatu. Haa ta'u malee, konkolaataawan kunneen balaa qaqqabsiisuun lubbuu ykn fayyaa namaa irratti miidhaa kan geessisan yoo ta'e, namoonni konkolaataawwan kanneen konkolaachisan itti gaafatamummaa yakkaa akkamii qabaatu? Konkolaattoonni kunneen isaan kam fa'a jechuudha? Seerri dhimma kanaaf rogummaa

qabu hoo isa kami? Hiikkoon dambiiwwan kanaan kennaman tumaa seera yakkaa kwt 543(2) hiikuudhaaf dhimma kana irratti hangam rogummaa qabaatu?

Dhimma 16^{ffaa}

Himatamaan seera yakkaa keewwata 543(3) irra darbuun heeyyama konkolaachisummaa osoo hin qabaatiin, mootarsaaykili ariitii cimaadhaan osoo konkolaachiisuu lafoo deema rukutuun waan ajjeesseef himatameera. Manni Murtii Ol'aanaa dhimmicha ilaale¹⁴² “keewwatni abbaan alangaa caqasan seera yakkaa kwt 543(3), kwt 543(2) waliin kan walqabatuu fi waliin kan dubbifamuu qabuu fi bu'uura kwt 543(2) tiin ogeessa kan jedhamu konkolaachiisaa yoo ta'u, konkolaachisaan ammoo akkaataa dambii Geejjiba Naannoo Oromiyaa tiin nama heeyyama konkolaachisummaa qabu dha. Kanaaf, namni akkaataa kwt 543(3) tiin himatamu nama heeyyama konkolaachisummaa qabuu fi dambii ifa ta'e darbuun balaa geessise waan ta'eef, himatamaan ammaa immoo nama hayyama konkolaachisummaa qabu waan hintaaneef, gochi himatamaan raawwate Seera Yakkaa kwt 543(3) jalatti kan kufu miti” jechuun himannaa dhiyaate bu'uura Seera Deemsa Falmii Yakkaa kwt 113(2) tiin gara tumaa seera yakkaa kwt 543(1) tti jijjiruun murtii balleessummaa kenneera.

Dhimma 17^{ffaa}

M/M/Olaanaa Go/A/Adaamaatti ilaalamee xumura argate tokko keessatti¹⁴³ A/A Go/A/Adaamaa himatamtoota lama irratti himata dhiheesseen, himatamaa 2ffaan S/Y kwt. 543(3) irra darbuun hayyama gahumsa konkolaachistummaa osoo hin qabaatin, konkolaataa ariitiin konkolaachisee lubbuu nama 3 balleessee jira jechuun himate. Manni murtii falmii bitaaf mirgaa erga dhagaheen booda himatamaa 2^{ffaa}n hayyama konkolaachisaa kan hin qabne waan ta'eef, keewwatni 543(3) isa hin ilaallatu jechuun keewwata jijjiiree S.Y kwt 543(1) jalatti balleessaadha jedhee jira.

¹⁴² Abbaa alangaa fi Anuwar Badiruu, Mana Murtii Ol'aanaa G/Jimmaa L.G 26819.

¹⁴³ A/A/Go/A/Adaamaa fi Isheetuu Shuumiifaa N-2, M/M/O/Go/A/Adaamaa L.G 30609 gaafa 30/02/2011 murtaa'e.

Dhimma 18^{ffaa}

Dhimma biraa Mana Murtii A/Lumeetti ilaalamaa tureen¹⁴⁴ A/Alangaa “himatamaan S.Y kwt 543(3) darbuun heeyyama konkolaachisummaa osoo hin qabaatin, doqdoqqee ykn mootorsaayikila osoo konkolaachisuu dursa kennuu dhabuun konkolaataa loobeedii jedhamutti bu’uun namni inni mootorsaayikii irratti fe’ee jiru kufuun gommaan konkolaatichaa irra bahuun kan ajjeese waan ta’eef, yakka ajjeechaa dagannoo raawwateef himatameera” jechuun himannaa dhiheesseera. Manni murtii aanichaas, falmii bitaa fi mirgaa dhagahee keewwatuma himannaa jalatti murtii balleessummaa kan kenne yammuu ta’u, Manni Murtii Olaanaa Go/Sh/Bahaa fi MMWGO Dhaddachi Dhaabbii Bahaa ol-iiyannoon dhimmicha ilaalanii murtii mana murtii jalaa cimsanii jiru.

Dhimma 19^{ffaa}

Dhimma M/M/Olaanaa Go/H/Lixaatti murtii argate tokkoon¹⁴⁵ A/Alangaa himatamtoota lama irratti S.Y kwt 543(3) jalatti himannaa hundeesseen himatamaa 2^{ffaa}n hayyama konkolaachisummaa osoo hin qabaatin, saffina olaanaa fi maal na dhibdeedhaan konkolaataa osoo konkolaachisuu karaa konkolaataa irraa maqee daandii lafoo deemtotaa irratti nama rukutuun kan ajjeese waan ta’eef himateera. M/Murtii falmii bitaa fi mirgaa dhagahuun keewwatuma himataman kun jalatti himatameen murtii balleessummaa kennee jira. MMWGDhDhB dhimmicha ol-iiyannoon ilaalee murtii mana murtii gadii cimsee jira.

¹⁴⁴A/Alangaa fi himatamaa Kaasahun Hayiluu, M/M/A/Lumee lakk galmee 115151, gaafa 20/02/2013 murtaa’e.

¹⁴⁵A/Alangaa Go/H/Lixaa fi Ahimadoo Amiin, M/M/O/G/H/Lixaa L.G 47769, gaafa 03/07/2011 murtaa’e.

- a. **GaaffiileeMarii**Dhimmoota 16^{ffaa} hanga 19^{ffaatti} jiran armaan olii keessatti abbaan alangaa himatamtoota heeyyama konkolaachisummaa osoo hin qabaatin dagannoon nama ajjeesan seera yakkaa kwt 543(3) jalatti himachuu isaa akkamiin ilaatu?
- b. Dhimmoota 16^{ffaa} fi 17^{ffaa} irratti manneen murtii dhimmicha ilaalaa turan keewwata himatamtoonni heeyyama konkolaachisummaa hin qabne dagannoon nama ajjeesan jalatti himataman jijjiiruun S.Y kwt 543(1) jalatti murtii balleessummaa kennuun isaanii sirriidha jettuu? Dhimmoota 18^{ffaa} fi 19^{ffaa} irratti manneen murtii dhimmicha ilaalan himatamtootni heeyyama konkolaachisummaa osoo hin qabaatin dagannoon nama ajjeesan keewwatuma himannaa abbaa alangaa ittiin himate jalatti murtii balleessummaa kennuun isaaniihoo sirriidhaa? Murtiiwwan manneen murtii dhimma kana irratti kennan keessaa kamtu dhama-qabeessa?

3.1.2. Yakka Dagannoonnama Ajjeesuu Seera Yakkaa kwt 543(3)

Tumaan seera yakkaa kwt 543(3) itti fufiinsa tumaa seerichaa kwt 543(2) yoo ta’u akkaataa dubbisa kwt 543(2) tti namni dirqama ogummaa lubbuu, fayyaa ykn nageenya nama biroo eeguu qabu, addatti immoo konkolaachistoonni, dagannoon nama kan ajjeesan yoo ta’e, itti gaafatamummaa yakkaa kan qaban ta’a. Seerri yakkaa kwt 543(3) immoo firiiwwan dubbii kwt 543(2) jalatti tarreeffamanitti dabalataan firiiwwan dubbii dabalataa biroo dabalachuun kan taa’e dha. Keewwatichi:

“Balleessichi namoota lama yookiin isaa ol kan ajjeese yookiin yakkicha kan raawwate dambii yookiin qajeelfama ifa ta’e darbuun yoo ta’e, yookiin wahiyyoota yookiin dhugaatiwwan nama macheessan yookiin fajajeessan fudhachuun haala itti gaafatamummaa irraa bilisa isa taasisu keessa erga of galchee booda yoo ta’ellee; adabbichi hidhaa cimaa waggaa shanii hanga waggaa kudha shanii gahuu danda’uufi adabbii maallaqaa qarshii kuma kudhanii hanga kuma kudha shanii gahu ni ta’a” jechuun tumame.

Firiiwwan dubbii dabalataa keewwata xiqqaa kanaan ta’an qabxii gurguddoo sadii yoo ta’an isaanis:

- a. Balleessichi gocha dagannoodhaan namoota lamaa fi isaa ol kan ajjeese; ykn
- b. Balleessichi yakkicha kan raawwate dambii yookiin qajeelfama ifa ta'e darbuun yoo ta'e; ykn
- c. Balleessichi wahiyyoota yookiin dhugaatiiwwan nama macheessan yookiin fajajeessan fudhachuun haala itti gaafatamummaa irraa bilisa isa taasisu keessa erga of galchee booda yoo ta'e dha.

Bifa waliigalaatiin raawwatiinsa tumaa seera yakkaa 543(3) ilaalchisee falmiin jiru, keewwatni kun hojiirra kan oolu namoota seera yakkaa kwt 543(2) jalatti "...lubbuu, fayyaa ykn nageenya nama biroo eeguuf dirqama ogummaa ykn biroo kan qabu kan akka ogeessa yaalaa yookiin konkolaachisaa kan ta'e..." qofa irratti moo, namoota biroo kanaan ala jiraniif fi dagannoon namoota lamaa fi isaa ol ajjeesan ni dabalata? kan jedhu dha.¹⁴⁶ Ogeessotni seeraa tokko tokko seerri yakkaa keewwatni 543(3) namoota biroo kwt 543(2) ala jiraniif fi dagannoon nama lamaa fi isaa ol ajjeessan irrattis raawwatiinsa qaba jechuun falmu. Sababni isaan kaasanis keewwatichi baay'ina namoota dagannoon ajjeefamanii akka ulaagaa of danda'e tokkootti kaa'ee kan jiru waan ta'eef, namoota dirqama ogummaa ykn kan biroo hin qabneefis raawwatiinsa ni qabaata kan jedhu dha.

Gama biraan, ogeessotni biroon yaadni olii kaayyoo seerichaa waliin kan hin deemne waan ta'eef fudhatama hin qabu jechuun falmu. Akka ogeessota kanaatti, seerri yakkaa keewwatni 543(3) tumaa kwt 543(1) waliin kan hin deemne fi kan inni dhaabbates gocha keewwata 543(2) jalatti ibsame qofa irratti hundaa'eeti. Sababoonni isaan kaasanis, tumaan kun seera adaba yakkaa Itoophiyaa kan duraa irra kan hin turree fi seera yakkaa bara 1996 bifa haaraan kan itti dabalame dha. Wixineessitootni seera yakkaa bara 1996 babal'achuu fi hammaachaa dhufuu balaa tiraafikaan irraan kan ka'e, namoonni hedduun lubbuu isaanii dhabaa waan jiraniif balaa tiraafikaa kana xiqqeessuun miidhaa lubbuu lammiilee du'a irraa baraaruuuf yaadamee akka ta'e ibsamee jira. Keewwatni 543(3) firiiwwan dubbii kwt 543(2) jalatti kaa'ame guutee yoo argame dabalataan hojiirra akka ooluuf kan tumamedha malee, yaada kwt 543(1) jalatti argamuuf yaadamee kan tumame akka hin taane kan agarsiisu dha jechuun falmu. Dabalamuu keewwata

kanaa ilaalchisee sababa ka'umsa wixinee seerchaa "Hatataa Zamikiniyaat" keessatti ibsi taa'e akka agarsiisutti keewwata xiqqaa 3^{ffaa} keewwata 543 galchuun kan barbaachise baay'ina balaa geejjibaa uumamaa jiru xiqqeessuun miidhaa lubbuu namoota irratti dhufu salphiisuuf yaadamee ta'uun caqafameera.¹⁴⁷

Dabalataanis, dhaddachi Ijibbaataa Mana Murtii Waliigala Federaalaa murtii falmii yakkaa dhimma ajjechaa dagannoo tokko irratti kenne keessatti yaada lammaffaa irratti ka'e kan cimse fakkaata. Manni murtichaa murtii isaa keessatti haala armaan gadii firiiwwan dubbii kwt 543(3) ibsee jira:

*"በዚህምግድንጋጌ543(3))
አንድሰውተጠያቂነትምዘተልበትሌላሰውንህይወት፣ጤንነትወይምደህንነትምጠበቅምደይምሌላግዳታያለበትእንደህክምና ገለጹያ
ወይምአሽከርካሪያለሰውሁለትወይምከዚያበላይሆኑሰዎችንግደለእንደሆነ፣ወይምወንጀሉንግደፀመውግልፅሆነደንገ/መመሪያን/
ተላልፎእንደሆነወይምምደሰክሩወይምምደያፈዙንጥረገገሮችንወይምመጠጦችንበመውሰድእራሱንከታላፈነትነጻበሚያወጣሁኔታውስጥካስገበበኋላበቸልተኝነትሰውግደለእንደሆነስለመሆኑበህጉተመልክቷል።የወንጀሉማቋቋሚያነጥቦችከላይየተመለከቱትሲሆኑ..."¹⁴⁸*

Yaada murtii kana keessatti ibsame irraa kan hubannu ejjennoon dhaddacha ijibbaataa MMWF tumaan seera yakkaa keewwatni 543(3) namoota lubbuu, fayyaa yookiin nageenya nama biroo eeguuf dirqama ogummaa yookiin kan biroo qaban qofa irratti raawwatiinsa qaba kan jedhu dha. Haa ta'u malee, murtii kana keessatti dhimmi ijoo falmii dhimma kana osoo hin taane, ijoon dubbii dhaddachichaan qabamee fi murtiin irratti kenname dhimmi biraati. Dhaddachichi dhimma firiiwwan dubbii tumaa SY kwt 543(3) kan kaase ka'umsumaaf yammuu ta'u, ibsi olii kun sababa murtii ta'ee (Ratio decidendi) kan ibsamu osoo hin taane, himni olii kun waa'ee

¹⁴⁷ Sababa ka'umsaa wixinee (*Hatata Zamikniyat*) Seera yakkaa RDFI, kan hin maxxanfame, fuula 258.
¹⁴⁸ Eliyaas Diggaa fi Abbaa Alangaa Federaalaa, Jiildii.12^{ffaa}, Murtiwwan Dh/Ij MMWF(kanmaxxfaname) F.286-290, Lakk-Galmee 55649.

seerichaa irratti bifa waliigalaan yaada ka'umsaa tasaa (obiter dictum)¹⁴⁹ ka'uu dha. Dabalataanis, yaadni kun murtii mana murtichaan kenname keessatti sababa murtii taasissee kan hin eerre, murtii kennameef yaada baay'ee barbaachisaa hin taane (not essential to the decision) fi qaama murtii kennamee miti.

Gaaffii Marii

- *Yaadota garee lamaaniin ka'an keessaa isa kamtu dhama-qabeessa? Sababni isaahoo? Murtii dhaddacha ijibbaataa MMWF n kennamu keessatti yaadotni seeraa murtii kennamu keessatti tasa ka'an (obiter dictum) dirqisiisoo dhaa? Maaliif? Seera rogummaa qabu waliin kaasaatii irratti mari'adhaa!*

Firiiwwan dubbii keewwata xiqqaa kana jalatti ibsaman ilaalchisee, qabxiiwwan ykn dhimmoota ilaalamuu qabaniif fi falmiiwwanii fi hanqinoota hiikkoo seeraa qabatama hojii keessatti mul'atan immoo haala armaan gadiitiin ilaaluuf yaalla.

a. Gocha dagannoo tokkoon namoota lamaa fi isaa ol ajjeesuu

Firiiwwan dubbii S.Y kwt 543(3) hundeessuu danda'an keessaa tokko raawwatichi gocha dagannoo tokkoon (jechuunis balaa tiraafikaa qaqqabsise tokkoon) namoonni lamaa fi isaa ol ta'an kan ajjeefaman yoo ta'e dha. Firiiwwan dubbii keewwata xiqqaa kanaan ibsaman adda baafamanii of danda'anii yakkicha kan hundeessuu danda'an ta'uu dubbisa keewwatichaa irraa hubachuun ni danda'ama. Haaluma kanaan, konkolaachisaan tokko balaa dagannoo isaatiin qaqqabsiiseen lubbuun namoota lamaa fi isaa olii balichaan kan darbe yoo ta'e, keewwata xiqqaa kana jalatti kan himatamu ta'a.

¹⁴⁹According to Black's Law Dictionary (8th ed. 2004), Obiter Dictum is a judicial comment made while delivering a judicial opinion, but one that is unnecessary to the decision in the case and therefore not precedential (although it may be considered persuasive).

Gaaffii Marii

- ❖ Bu'uura SY kwt 60 (c) tiin yaada yakkaa tokkoon yakki inni raawwate tumaa seeraa tokko kan darbu ta'ee mirga yookiin faayidaa namoota lakkoofsi isaanii lamaa ol ta'e irratti miidhaa akaakuu tokko qabu kan hordofsiise yoo ta'e,raawwatichi yakkoota dachaa raawwateera jedhamuu danda'a. Kanaaf, konkolaachisaan gochaa dagannoo tokkoon balaa qaqqabsiisee, balaa qaqqabe kanaanis namoonni lamaa fi isaa ol ta'an kan ajjeefaman yoo ta'e, konkolaachisichi yakkoota daddabalamaa moo yakka qeenxee raawwachuun himatama? Sababni isaahoo?

b. Yakkichi kan raawwatame dambii yookiin qajeelfama ifa ta'e darbuun yoo ta'e

Firiiwwan dubbii tumaa seera yakkaa kwt 543(3) hundeessan keessaa inni biraan yakki dagannoon nama ajjeessuu kan raawwatame dambii ykn qajeelfama ifa ta'e darbuun akka ta'e dubbisa keewwata xiqqaa kanaa irraa ni hubatama. Konkolaachisaan tokko dambii yookiin qajeelfama ifa ta'e darbuun balaa qaqqabsiisee dagannoon nama ajjeese kan jedhamu ulaagaa akkamii yoo guutedha kan jedhu irratti falmiiwwan gara garaa ni mul'ata.

Gama tokkoon, gaaleen “yakkichi kan raawwatame dambii ykn qajeelfama ifa ta'e darbuun dambii tiraafikaa cabsuun yoo ta'e” kan jedhu konkolaachistoonni balaa tiraafikaa qaqqabsiisuun dagannoon nama kan ajjeesan, gochoota Dambii Too'annoo Nageenya Tiraafikaa Oromiyaa lakk.194/2009 tiin balleessaa ta'uun isaa tumame bira darbuun ykn cabsuun taanaan himannaan hundaa'uu kan qabu keewwata kana jalatti ta'uu qaba kan jedhu dha. Akka yaada kanaatti, konkolaachistoonni dirqama dambii tiraafikaan irra ka'ame kamiyyuu bira darbuun balaa kan qaqqabsiisan yoo ta'e, himannaan hundaa'uu kan qabu keewwata xiqqaa 3 jalatti dha kan jedhu dha. Sababni ogeeyyiin kun kaasanis yaadni keewwata xiqqaa kanaa ifaa waan ta'eef hiikoo kan barbaadu miti; keewwatni xiqqaan 2 kan ba'e dagannoowwan dambiiwwan tiraafikaan ala jiran ilaalchisuun kan ba'e dha. Seerri kan ba'u haalota gara fuula duraa tilmaama keessaa galchuun (forward looking) yammuu ta'u, gochoonni ykn badiiwwan dambii tiraafikaan hin hammatamne uumamuu waan malaniif sanaaf jecha keewwatni xiqqaan 2 taa'e malee dagannoo gochoota dambii tiraafikaa irra darbuun uumaman kan ilaalu miti kan jedhu dha. Dabalataanis, aangoo

dambii ykn qajeelfama ifaan jiru kanneen kam akka ta'e addaan baasuun himachuun ogeessaaf kan kennamu yoo ta'e, loogii fi aangootti garmalee fayyadamuu hordofsiisuu kan danda'u waan ta'eef, dagannoon tumaalee dambii tiraafikaa kamiyyuu bira darbuun uumamu kamiyyuu keewwata xiqqaa 3 jalatti keessummaa'uu qaba jechuun falmu.

Gama biraan, gochootni dambii to'annoo nageenya tiraafikaa keessatti ta'an hunda bira darbuun qofti keewwata kana jalatti kan himachiisu hin ta'u; jalqabamaayyuu dagannoon konkolaachisaan balaa qaqqabe keessatti qabu kan ittiin beekamu dambiiwwan tiraafikaa rogummaa qaban bu'uura godhachuuni jechuun ogeeyyiin falman ni jiru. Akka yaada ogeeyyii kanaatti, gaaleen "dambii ykn qajeelfama ifa ta'e irra darbuun" jedhu ifa waan hin taaneef, hiikoo barbaada. Yaadamni seerichaa namootni dambii ykn qajeelfama tiraafikaa kamiyyuu bira darbuun dagannoon nama ajjeesan bakka tokkotti akka gaafataman kan barbaade osoo ta'ee jechi "ifa" jettu hin barbaachistu ture. Jechi "ifa" jettu akkasumaan kan itti dabalante osoo hin taane, firii dubbii keewwata xiqqaa 2 jala taa'e irraa garagarummaan akka jiraatu barbadameeti. Kana jechuun keewwattoonni xixiqqaan kun lamaan bifa kanaan taa'uun isaanii konkolaachistoonni akkaatuma gosa badii isaaniitiin keewwata xiqqaa 2 ykn 3 jalatti himatamuu kan danda'an akka ta'e nutti agarsiisa.

Akka ogeeyyii yaada kana tarkaanfachiisaniitti, waraabbiin Afaan Ingiliffaa keewwatichaa gaalee "dambii ykn qajeelfama ifa ta'e irra darbuun" jedhu kana caalaatti hubachuuf gargaara. Waraabbiin Afaan Ingiliffaa keessatti tumaan kun haala armaan gadiin tumamee jira.

*"...Where the Criminal has negligently caused the death of two or more persons or where he has **deliberately infringed express rules and regulations** disregarding that such Consequence may follow or where he has put himself in a state of irresponsibility by taking drugs or alcohol."*

Waraabbiin Afaan Ingiliffaa kana irraa hubachuun kan danda'amu, tumaan kun raawwatiinsa kan qabaatu konkolaachisichi dambii ykn qajeelfama tiraafikaa itti yaadee cabsuun, bu'aa sana hordofee dhufuu malu cinaatti dhiisee balaa kan qaqqabsiise yoo ta'e, qofa keewwata xiqqaa kana jalatti himatama. Sababni isaas jechi "*delibaretely*" jettu konkolaachisichi itti yaadee dambii ykn qajeelfama tiraafikaa cabsuu kan agarsiistu yoo ta'u, gaaleen "*disregarding that such*

consequence may follow” jettu immoo bu’aasana boodaan dhufuu malu cinaatti kan dhiise ta’uu agarsiisa. Kun kan agarsiisu sadarkaan dagannoo keewwata xiqqaa kana jalatti ibsame dagannoo cimaa (gross negligence ykn recklessness) konkolaachisichaa ta’uu isaati.

Hima biraan, bu’uura irraa seera yakkaa keewwata dagannoon konkolaachisaan balaa dhaaqqabe keessatti qabu kan beekamuu fi hundaa’uu danda’u dirqamoota inni dambiiwwan tiraafikaatiin qabu irraa kan maddu waan ta’eef gaaleen *“dambii ykn qajeelfama ifaan jiru cabsuun”* jedhu dagannoon konkolaataa hundi as keessatti kan hin hammatamne ta’uu agarsiisa. Dambiiwwan ykn qajeelfamoonni tiraafikaa hundi ifaadha bifa jedhuun duuchaan konkolaachistoonni dambii tiraafikaa cabsan hundi keewwata 543(3) jalatti haa himataman jechuun tumaa keewwata 543(2) jalatti itti gaafatamummaa yakkaa konkolaachistootaaf kaa’e dhimma yakkoota balaa tiraafikaa irratti raawwatiinsa akka hin qabaanne taasisuu dha. Kun immoo, qajeeltoo bu’uuraa hiikkoo seeraa, seerri bifa hojiirra ooluu danda’uun (positive interpretation) hiikamuu qaba jedhu kan faallessu dha jechuun yaada isaanii cimsu. Dabalataanis, seerri yakka kun yammuu dambii fi qajeelfamoonni tiraafikaa amma hojiirra jiran bahuu isaaniin dura waan ta’eef seerri yakkaa keewwata 543(3) jalatti *“dambii ykn qajeelfama tiraafikaa ifa ta’e cabsuun”* jechuun gaaleen taa’e sadarkaa dagannoo adda baasuuf (advertent negligence) malee waa’ee dambiiwwan ykn qajeelfamoota tiraafikaa kana agarsisiisuu barbaadee miti yaada jedhu kaasu.

Yaada wixineessitoota seerichaa beekuuf sababa ka’umsa wixinee seerichaa (Hateta Lemikniat) ilaaluu gaariidha. Haaluma kanaan, barruu sababa ka’umsa wixinee seerichaa irratti seerri yakkaa keewwatni 543(3) keewwata xiqqaa haaraa seera adaba yakkaa duraa keessa hin turre ta’uu akeekuun sababa keewwatni xiqqaan kun dabalameef yoo ibsu *“balaan konkolaataa yeroo hedduu kan dhaqqabu of-eeggannoo malee konkolaachisuun addatti immoo humnaan ol konkolaataatti namoota fe’uun konkolaachisuu, saffisaan konkolaachisuu, wantoota nama fajachiisu ykn macheessu fudhachuun konkolaachisuun waan ta’eef, balaawwan akkanaa hir’isuuf gochoota akkanaa bal’inaan tarreessuun tumuu, beeksisuu fi barsiisuuf barbaachisaa ta’ee waan argameef”* jechuun kaa’a. Kana irraa ka’uun ogeessotni yaada kana tarkaanfachiisan, balaa tiraafikaa keessatti dhimmootni dambii ykn qajeelfama ifa ta’e cabsuu jedhamuu danda’an heeyyama gahumsa konkolaachisummaa osoo hin qabaatin konkolaachisuu, seera ibsaa daandii tiraafikaa cabsuu, karaa faallaa irra konkolaachisuun, daandii qaxxaamura lafa deemtotaa (zebra)

irratti lafoo deemaaf dursa kennuu dhabuu, daandii lafoo deemtootaa irra konkolaachisuu, daangaa saffinaa ka'ame olitti konkolaachisuu qofa ilaallata jechuun falmu.

Gaaffii Marii

- *Hiikkoo seera yakkaa keewwata 543(3) ilaalchisee ejjennoowwan lamaan armaan olii keessaa isa kamtu dhama qabeessaa fi qajeeltoo hiikkoo seeraa hordofa jettanii amanti? Sababni isaahoo? Yaadota armaan olitti ibsamaniin ala yaadni kan biraa ni jira yoo ta'e maali?*

Dhimma 20^{ffaa}

Dhimma Mana Murtii A/M/Bishooftuutti ilaalamaa ture tokkoon ¹⁵⁰ A/Alangaa himata konkolaachisaa fi gargaaraa konkolaachisaa irratti dhiheesseen “himatamtoonni S.Y kew 32/1/A fi 543(3) darbuun of-eeggannoo gochuu qaban gochuu dhiisuun konkolaataa uummataa irratti nama humnaa ol fe'uudhaan fi of-eeggannoo balbala konkolaataa to'achuu dhiisuun balballi konkolaataa banamee miidhamaan kun konkolaataa irraa kufuun konkolaataan irra bahee lubbuun akka darbu waan godhaniif yakka dagannoon ajjechaa lubbuu namaa geessisaniif himatamaniiru” jechuun himate.

Gaaffii Marii

- *Himannaa A/Alangaa dhiyeesse kana isin akkamiin ilaaltu? Gocha uumame kana keessatti gargaaraan konkolaachisaa itti-gaafatamummaa yakkaa ni qabaa? Ni qaba yoo ta'e immoo himatamuu kan qabu keewwata kam jalatti ta'uu qaba? (gargaaraan konkolaachisaa lubbuu, fayyaa ykn nageenya nama biroo eeguuf dirqama ogummaa qabu warreen jedhaman keessatti ni ramadamaa)?*

¹⁵⁰Falmii yakkaa A/A/M/Bishooftuu fi Warqinaa Taayyeefaa N-2, M/M/A/M/Bishooftuu, lakk galmee 10588, sababa ragaan dhabamuun yeroof gaafa 05/03/2012 cufame.

Dhimma 21^{ffaa}

Dhimma Mana Murtii Olaanaa Go/A/N/Finfinneetti ilaalamaa tureen,¹⁵¹ A/Alangaa himannaa isaatiin “himatamaan S.Y.Kew 543(3) darbuun of-eeggannoo ogummaa isa irraa eegamu bahuu dhabuun tumaa Dambii Tiraafikaa Oromiyaa lak 194/2009 kew 12(2) fi 18(2) konkolaachisaan itti fayyadamtoota daandichaa haala arguu dandeessisan ykn daddabaa irra ykn haalawwan dandeettii arguu xiqqeessan jiranitti ariitii konkolaataa isaa xiqqeessuun konkolaachisuu qaba jedhuu fi konkolaachisaan lafoo deemtotaaf dursa kennuu qaba jedhu dagachuun du’aan osoo daandii qaxxaamuraa jiruu fuuldura konkolaataan rukutee kuffisuun waan ajjeeseef yakka ajjeechaa dagannoo lubbuu namaa raawwateef himatameera” jechuun himate. Wixineen iddoo balaa kan agarsiisu konkolaachisaan of-eeggannoo gochuu qabu gochuu dhabuun daandii marfataa ykn daddabaa irraa gara daandii sirriitti yammuu bahu ariitii isaa hir’isee deemuu osoo qabuu, ariitii hir’isuu dhabuu isaatiin balaa kun kana kan geessise ta’uu agarsiisa. Ragaan namaa dhiyaatan du’aan daandii gubbaa dhaabbachaa turuu isaa malee daandii kan qaxxaamuraa ture ta’uu isaa waan mirkaneessan hin qabani. Manni murtii dhimmicha ilaalaa ture du’aan yeroo rukutamu daandii qaxxaamuraa kan ture ta’uun kan hin mirkanoofne waan ta’eef firiin lafoo deemaaf dursa kennuu dhabuu jedhu kan hin mirkanoofnee fi daandii balaan irratti qaqqabe daddabaa fi maramaa ta’uunii fi sababuma kanaan daandii daddabaa/maramaa irratti ariitiin waan konkolaachiseef balaan kan gahe ta’uun firii dubbii mirkanaa’e ta’uu murtii isaa keessatti ibsee jira. Kana irratti hundaa’uun, manni murtichaa ijoo dubbii ariitii himatamaan ittiin konkolaachisee balaa qaqqabsiise ariitii dambii tiraafikaan taa’e darbuun moo miti kan jedhu qabachuun bakki balaan kun itti qaqqabe ariitii dambii tiraafikaan daanga’e kan hin qabne waan ta’eef himatamaan **dambii ykn qajeelfama ifa ta’e beekke darbuun** gocha kan raawwatedha jechuun hin danda’amu jechuun bu’uura SDFY kew 113 tiin keewwata jijjiiruun S.Y.Kew 543(2) jalatti murtii balleessummaa kenne.

Gaaffiilee Marii

¹⁵¹Falmii yakkaa A/Alangaa Go/A/N/Finfinnee fi Ayyalaa Abdiisaafaa N-2, M/M/O/G/A/N/Finfinnee lakk galmee 16934, gaafa 01/11/2011 murtaa’e.

1. Murtii manni murtii kun kenne akkamitti ilaaltu? Manni murtii keewwata jijjiiruun murtii balleessummaa kennuun isaa sirridha jettuu? Daandii daddabaa ykn maramaa irratti ariitii hir'isuu dhabuun dambii tiraafikaa ifa ta'e cabsuu jedhamuu ni danda'aa?
2. Manni murtichaa "...bakki balaan kun itti qaqqabe ariitii dambii tiraafikaan daanga'e kan hin qabne waan ta'eef..." gaalee jedhu akka sababaatti dhiyaachuun isaa sirriidha jettuu? Maaliif? Daangaawwan ariitii sadarkaa daandii fi daandii magaalaa fi baadiyyaa bu'uura godhachuun bifa waliigalaan beekamu ilaalamuu hin qabuu?

Dhimma 22^{ffaa}

Dhimma M/Murtii A/Hexoosaatti murtii argateen¹⁵² himatamaan S.Y kwt 543(3) fi Dambii Tiraafikaa Oromiyaa kwt 23(3) fi 29 bira darbuun konkolaataa osoo konkolaachisuu, nama karaa irra geejjiba eeggatu fe'uuf jedhee duubatti osoo konkolaachisaa jiruu lafoo deemaa harkaa isaa bitaa qabatee deemaa turetti bu'uun kan ajjeese waan ta'eef himatame. Ragaan A/Alangaa himatamaan konkolaaticha duubatti suuta konkolaachisaa turuu isaa mirkaneessaniiru. M/Murtii A/Heexosaa dambiin tiraafikaa ifatti cabe hin jiru jechuun keewwata himatamaan jalatti himatame jijjiiruun himatamaan kwt 543(2) jalatti ofirraa akka faccisuu ajajuun R/Faccisaa erga dhagaheen booda murtii balleessummaa kennee jira. Dhimmicha ol-iyyannoon kan ilaale M/M/Olaanaa Go/Arsii¹⁵³ dambiin tiraafikaa kwt 23(3) jalatti konkolaachisaan kamiyyuu duubatti konkolaachisuu kan danda'u, yoo wanti isa dirqisiisu jiraate qofa of-eeggannoon konkolaachisuu akka qabu waan tumee jiruuf himatamaan immoo duubatti konkolaachisuu isaaf wanti isa dirqisiise maal akka ta'e waan hubachiifneef jechuun murtii mana murtii aanaa diigee himatamaa irratti kwt 543(3) jalatti murtii balleessummaa kennee jira.

¹⁵²A/Alangaa A/Hexosaa fi Siisay Biraanuu, M/M/A/Hexoosaa L.G 29473, gaafa 26/03/2012 murtaa'e.

¹⁵³A/Alangaa Go/Arsii fi Siisay Biraanuu, M/M/O/G/Arsii L.G 86866, gaafa 25/05/2012 murtaa'e.

Gaaffii Marii

- Dhimma kana irratti murtiiwwan manneen murtii kun lamaan kennan akkamitti ilaaltu? Murtii isa kamtu sirriidha jettanii amantu? Duubatti konkolaachisaa turuun himatamaa dambii ifa ta'e cabseera jechuun ni dandeessisaa?

Dhimma 22^{ffaa}

Dhimma M/M/Olaanaa Go/A/Adaamaatti ilaalamee xumura argate tokko keessatti ¹⁵⁴ A/A Go/A/Adaamaa himatamtoota lama irratti himata dhiheesseen, himatamtootni dambii tiraafikaa naannoon oromiyaa lakk 194/2009 kwt 10(1)(2) fi S/Y kwt. 543(3) irra darbuun himatamaa 1ffaan konkolataa qabeenya dhuunfaa isaa ta'e oofaa osoo jiruu himatamaa 2ffaa cinaa isaa ta'aa ture kan gahumsaa fi hayyama konkolaachisummaa hin qabnetti kennuun dambii ifa ta'e cabsuun dagannoo ogummaa yeroo raawwatutti, himatamaa 2ffaan immoo konkolaataa kana ariitiin konkolaachisee lubbuu nama 3 balleessee jira jechuun himate. Manni murtii kunis dhimmicha ilaaluun himatamaa 1^{ffaan} konkolaataa isaa kan nama gahumsaa fi hayyama konkolaachisummaa hin qabnetti kennuu hin qabu ture, akkasumas yeroo balaan kun uumamus himatamaa 2^{ffaa} gargaaree luugama qabuun konkolaataa kana to'achuu ni danda'a ture jechuun keewwatuma himannaa dhihaate jalatti murtii balleessummaa kan kenne yammuu ta'u, himatamaa 2^{ffaan} immoo hayyama konkolaachisaa kan hin qabne waan ta'eef, keewwatni 543(3) isa hin ilaallatu jechuun keewwata jijjiiree S.Y kwt 543(1) jalatti balleessaadha jedhee jira. Manni Murtii W/G/Oromiyaa Dh/Dh/Bahaa dhimma himatamaa 1^{ffaa} ol-iiyannoon ilaaluun ¹⁵⁵ sagalee caalmaan murticha kan cimse yammuu ta'u, yaada addaa A/Seeraa tokko qabataniin "himatamaa 1^{ffaan} konkolaataa isaa nama gahumsaa fi hayyama konkolaachisummaa hin qabnetti kennuu isaa qofaaf yakkaan itti gaafatamuu hin qabu, seerri yakkaa keewwatni 543 nama kallattiin dagannoon nama ajjeese ilaallata waan ta'eef, abbaa qabeenya konkolaataa balaa geessise kanaa

¹⁵⁴ A/A/Go/A/Adaamaa fi Isheetuu Shuumiifaa N-2, M/M/O/Go/A/Adaamaa L.G 30609 gaafa 30/02/2011 murtaa'e.

¹⁵⁵ A/A/Oromiyaa fi Isheetuu Shuumii, M/M/O/Go/A/Adaamaa L.G 301590 gaafa 30/02/2011 murtaa'e.

kan ta'e himatamaa 1^{ffaan} itti-gaafatamummaa bulchiinsaa qofa qaba waan ta'eef, himatamaa 1^{ffaan} bilisaan gaggeeffamuu qaba” jechuun yaada isaanii kaa'anii jiru.

Dhimma 23^{ffaa}

Dhimma M/M/Olaanaa Go/H/Lixaatti murtii argate tokkoon¹⁵⁶ A/Alangaa himatamtoota lama irratti himata dhiyeesseen himatamtoonni S.Y kwt 543(3) fi Dambii Geejjiba N/Oromiyaa lakk 143/2004 kwt 54(1) fi 103 (1) fi Dambii Geejjiba N/Oromiyaa lakk 194/2009 kwt 10/2 fi 18/2 bira darbuun himatamaa 2^{ffaa}n konkolataa qabeenyummaan isaa kan nama KHN jedhamtuu tahee fi ofii konkolaachisu himatamaa 1^{ffaa} hayyama gahuumsa konkolaachisummaa hin qabnetti dabarsee kennuun, himatamaa 1^{ffaan} immoo hayyama gahuumsa konkolaachistummaa osoo hin qabaatin saffina olaanaa fi maal na dhibdeedhaan konkolaaticha osoo konkolaachisuu karaa konkolaataa irraa maqee daandii lafoo deemtotaa irraatti nama rukutuun kan ajjeese waan ta'eef himatameera. M/Murtii falmii bitaa fi mirgaa dhagahuun himatamaa 1^{ffaan} keewwatuma jalatti himatame S.Y 543(3) jalatti balleessaadha yoo jedhu, himatamaa 2^{ffaan} gocha raawwatame keessaa hirmaannaa waan hin qabneef, itti gaafatamummaa yakkaa hin qabu jechuun bu'uura SDFY kwt 141 bilisaan gaggeesseera. MMWODhDhB dhimma himatamaa 1^{ffaa} ol-iyyannoon ilaalee murtii mana murtii jalaa cimsee jira.

Gaaffiilee Marii

- Dambiin To'annoo Nageenya Tiraafikaa N/Oromiyaa lakk 194/2009 kwt 10(2) **“Abbaan qabeenyaa konkolaataa kamiyyuu nama hayyama konkolaachisummaa hin qabne konkolaataa isaa akka konkolaachisu hayyamuufii hin qabu”** jechuun tuma. Tuma kana irratti hundaa'uun:-
 - a. Dhimma 22^{ffaa} irratti himatamaa 1^{ffaa}n (dagannoo ni qaba, gochaa isaa fi bu'aa dhaqqabe gidduus hariiroon jira jedhamee yoo yaadame) S.Y kew 543(3) jalatti balleessaadha jedhamuu isaa sirriidha jettanii amantuu?

¹⁵⁶A/Alangaa Go/H/Lixaa fi Ahimadoo Amiin, M/M/O/G/H/Lixaa L.G 47769, gaafa 03/07/2011 murtaa'e.

- b. Dhimma 23^{ffaa} irrattis himatamaa 2^{ffaa}n S.Y kwt 543(3) jalatti himatamuun isaa sirriidhaa? Dhimma 2^{ffaa} kana irratti ol-iiyannoon yoo dhihaate murtiin kennamuu qabu maal ta'uu qaba? Murtiin balleessummaa kan kennamu qabu yoo tahe keewwata kam jalatti kennamuu qaba jettu?
- c. Dhimma 23^{ffaa} irratti A/Alangaa Dambii To'annoo Nageenya Tiraafikaa Oromiyaa lakk 143/2004 irratti hundaa'uun himata dhiheessuun isaa sirriidhaa? (Hub: guyyaa yakki raawwate gaafa 20/07/2010 dha)

3.2. Yakka Dagannoon Miidhaa Qaamaa Dhaqqabsiisuu (SY kwt. 559)

Gochoota yakkaa balaa tiraafikaa uumamuun raawwatamuu fi Ittigaafatamummaa yakkaa hordofsiisan keessaa tokko yakka miidhaa qaamaa ykn fayyaa nama biroo irratti dagannoon raawwatamu dha. Kunis seera yakkaa bara 1996 bahe keewwata 559 jalatti kan tumamee jiru yoo ta'u, keewwatichi haala armaan gadiin tumamee kan jiru dha.

1. *Namni kamiyyuu dagannoon qaama yookiin fayyaa nama biroo irratti miidhaa salphaa kan qaqqabsiise yoo ta'e; hidhaa salphaa ji'a jaha hin caalleen yookiin adabbii maallaqaa qarshii kuma tokko hin caalleen ni adabama*
2. *Miidhaan qaqqabe akka isa keewwata 555 jalatti ibsamee yoo ta'e yookiin kan miidhaa qaqqabsiise dirqama ogummaa yookiin kan biroo qaama yookiin fayyaa nama biroo eeguu kan qabu kan akka nama ogeessa yaalaa yookiin konkolaachisaa yoo ta'e, adabbichi hidhaa salphaa ji'a jahaa gadi hin taaneefi adabbii maallaqaa qarshii kuma tokkoo gadi hin taane ni ta'a.*
3. *Yakkichi kan adabsiisu miidhichi ulfaataa yoo ta'e, himata yakkaa dhiyeessuun, miidhichi salphaa yoo ta'e iyyannoo dhuunfaa dhiyeessuun ta'a. Hangi miidhichaa kan murtaa'u keewwata 555 fi 556 jalatti kan tumame bu'uureffachuun ta'a.*

Bu'uura tumaa seera yakkaa kana jalatti tumamee jiruun, keewwatni xiqqaan tokko gocha yakkaa nama kamiinuu raawwatamuu danda'u ta'ee miidhaan qaamaa ykn fayyaa namaa irratti dagannoon gahe salphaa yoo ta'e kan hojiirra ooludha. Keewwatni xiqqaan lama miidhaan gahe

haala seera yakkaa keewwata 555 jalatti ibsameen miidhaa cimaa yoo ta'e ykn miidhaan qaqqabes salphaas ta'u namni miidhaa qaqqabsiise dirqama ogummaa yookiin kan biroo qaama yookiin fayyaa nama biroo eeguu kan qabu kan akka nama ogeessa yaalaa yookiin konkolaachisaa yoo ta'e kan hojiirra oolu ta'a. Haaluma kanaan, balaa tiraafikaan wal-qabatee miidhaan qaamaa ykn fayyaa dagannoon qaqqabe salphaas ta'u cimaa namni gocha sanaraawwate konkolaachisaa yoo ta'e, gaafatamummaan yakkaa kan mirkanaa'u tumaa kana jalatti ta'a.

Yakka miidhaa qaamaa dagannoo gocha balaa konkolaataan raawwaatamu ilaalchisee qabatama hojii keessatti dhimmootni falmiif sababa ta'an muraasni ni jiru. Inni jalqabaa, konkolaachisaan dagannoon miidhaa qaamaa kan dhaqqabsiise yoo ta'ee fi miidhaan qaamaa dhaqqabe akkaataa seera yakkaa 556 tiin miidhaa qaamaa salphaa kan jedhamu yoo ta'e, himannaan kan dhiyaatu iyyata dhuunfaatiin ta'a moo himata yakkaa dhiyeessuun (accusation) ta'a gaaffii jedhu irratti. Hojimaatni Manneen Hojii A/Alangaa hedduu biratti baratamee fi bal'inaan hojiirra oolaa jiru, miidhaan qaamaa ykn fayyaa qaqqabe salphaas ta'u raawwataan gochichaa nama dirqama ogummaa qabu kan akka konkolaachisaati taanaan, yakkichi kan adabsiisu himata yakkaa dhiyeessun taha malee iyyata dhuunfaatiin miti kan jedhu dha. Sababni ogeessotaan ka'us seerri yakkaa keewwatni 559(3) *“yakkichi kan adabsiisu miidhichi ulfaataa yoo ta'e himata yakkaa dhiyeessuun, miidhichi salphaa yoo ta'e iyyannoo dhuunfaa dhiyeessuun ta'a”* jechuun kan tumamekeewwattoota xiqqaa 1 fi 2 bakka lamatti qooduun, yakkichi keewwata 559(1) jalatti kan kufu yoo ta'e iyyata dhuunfaan; keewwata 559(2) jalatti kan kufu yoo ta'e immoo himata yakkaa dhiyeessuun kan adabsiisu ta'a. Konkolaachistoonni dagannoon miidhaa qaamaa geessisan sadarkaan miidhaa qaqqabee salphaas ta'u cimaa, itti gaafatamummaan yakkaa fi adabbiin seerichaan ka'ame tokkuma waan ta'eef, yakkichi kan adabsiisu himata yakkaa dhiyeessuuni jechuun falmu.

Gama biraan ogeeyyiin biroon, yaadni seera yakkaa keewwata 559(3) keewwattoota xiqqaa 1 fi 2 gargar qooduu osoo hin ta'in sadarkaa miidhaa qaqqabee irratti hunda'uun miidhaa qaamaa salphaa dagannoon raawwatame kan adabsiisu iyyata dhuunfaan; miidhaa qaamaa cimaan dagannoon raawwatame immoo himata yakkaa dhiyaaatuun akka ta'e kan agarsiisu dha jechuun falmu. Kunis, konkolaachisaan dagannoon miidhaa qaamaa salphaa geessise kan gaafatamu

bu'ura seera yakkaa keewwata 559(2) tiin ta'us, ulaagaan miidhaa qaamaa salphaa jettu waan jirtuuf yakki isaa kan adabsiisu iyyata dhuunfaa dhiyaatuun ta'uu qaba kan jedhu dha. Akka yaada ogeeyyii kanaatti, yaadni seerichaa keewwatoota xiqqaa lamaan qooduun keewwatni xiqqaan (1) iyyata dhuunfaan keewwatni xiqqaan (2) immoo himata yakkaa dhiyaatuun kan adabsiisudha osoo ta'ee, keewwatni xiqqaan (3) addatti tumamuu osoo hin barbaachisin akkuma keewwatoota seera yakkichaa kan biroo (fakkeenyaaf seera yakkaa keewwata 556(1) fi [2]) achuma keewwatoota xiqqaa sana jalatti kan akeekamu taha ture.

Gaaffii Marii

- *Yakkoota miidhaa qaamaa salphaa dagannoon konkolaachistootaan raawwatamu ilaalchisee himannaan isaa dhiyaachuu kan qabu iyyata dhuunfaa miidhamaan dhiyaatu (up on complaint) bu'ura godhatee moo himata yakkaa (accusation) tiin ta'uu qaba jettu? Yaadota ogeessota biratti calaqqisan armaan olii keessaa kamtu dhamaqabeessa?*

Qabxiin falmisiisaa ta'e kan biroo, akkuma yakka ajjeechaa dagannoo seera yakkaa keewwata 543(2) fi (3) jalatti ilaalle, itti-gaafatamummaa namoota heeyyama gahumsa konkolaachistummaa hin qabnee ilaalchisee yakka miidhaa qaamaa dagannoo irratti keewwatni roggummaa qabu kami kan jedhu irratti hojimaatni jiru walfakkaataa miti. Manneen murtii tokko tokko namootni hayyama gahumsa konkolaachistummaa osoo hin qabaatin osoo konkolaachisaanii dagannoon miidhaa qaamaa salphaa geessisan konkolaachisaa jedhamuu waan hin dandeenyeef kan gaafatamuu qaban S.Y kwt 559(1) jalatti ta'uu qaba jechuun murtii kennu. Manneen murtii biroon immoo, namoota heeyyama gahumsa konkolaachistummaa hin qabnee fi dagannoon miidhaa qaamaa salphaa geessisan S.Y kwt 559(2) jalatti murtii balleessummaa kennu.

Dhimma 24^{ffaa}

Dhimma 2^{ffaa} armaan olitti ibsame keessatti, Abbaan Alangaa himata 2^{ffaa} jalatti himatamaa 2^{ffaa} qofa irratti himata dhiheesseen himatamaa 2^{ffaa}n S.Y kwt 559(2) darbuun haaluma himata 1ffaa keessatti ibsameen konkolaataa osoo konkolaachisuu miidhamaa dhuunfaa MA jedhamu rukutuun miidhaa qaamaa waan geessiseef yakka miidhaa qaamaa dagannoo raawwateef himate. Manni murtii kunis dhimmicha ilaaluun himata 2^{ffaa} ilaalchisee himatamaa 2ffaan hayyama gahumsa konkolaachisummaa waan hin qabnee fi S.Yakkaa keewwatni 559(2) immoo nama ogummaa konkolaachisummaa qabu qofa kan ilaallatudha jechuun keewwata jijjiiree S.Y kwt 559(1) jalatti balleessaadha jedhee jira.

GaaffileeMarii

1. A/Alangaa himata 1^{ffaa} jalatti himatamaa 1^{ffaa} himatee himannaa 2^{ffaa} jalatti himatamaa 1^{ffaa}himachuu dhabuu isaa akkamiin ilaaltu?
2. Murtii manni murtii himata 2^{ffaa} himatamaa 2^{ffaa} irratti dhihaate ilaalchiseeKkwt himannaan jalatti dhihaate kwt 559(2) irraa gara kwt 559(1) jijjiiruun murtii balleessummaa kennuun isaa sirriidha jettanii ni amantuu?

Dhimmi biraan seera yakkaa keewwata 559(2) ilaalchisee ka'u konkolaachisaan gocha dagannoo tokkoon namoota lamaa fi isaa ol irratti miidhaa qaamaa kan qaqqabsiise yoo ta'e, himannaan dhiyaatu bu'ura seera yakkaa keewwata 60(c) tiin yakkoota dachaan (dabbalamaan) ta'a moo himannaa tokko qofatu dhiyaachuu qaba kan jedhu dha. Bu'uura seera yakkaa keewwata 60(c) tiin dagannoon gochi raawwatame tokko tumaa seeraa tokko kan darbu ta'ee mirga yookiin faayidaa namoota lakkoofsi isaanii lamaa ol ta'erratti miidhaa akaakuu tokko qabu kan hordofsiise yoo ta'e balleessichi yakka dachaan kan himatamu ta'a.

Haa ta'u malee, seerri yakkaa keewwatni 543(3) ajjeechaa dagannoo jalatti konkolaachisaan balaa konkolaataa geessisuun dagannoon namoota lamaa if isaa ol kan ajjeese yoo ta'e, yakkuma tokkoon kan himatamu ta'uu akeeka. Bu'uura tumaa kanaatiin gochaa dagannoo tokkoon dantaan ykn faayidaan nama lamaa fi isaa olii kan miidhame ta'us, gocha dagannoo tokkoon namni lamaa fi isaa ol ajjeefamuun firii dubbii keewwatichaa ta'ee waan jiruu fi gochoonni kun

hundi tumaa seeraa tokkoon kan hammataman waan ta'eef bu'uura seera yakkaa keewwata 61(1) tiin yakka dachaa hin ta'u. Kanarraa ka'uudhaan ogeessoonni seeraa tokko tokko, ulfaatina olaanaa kan qabu yakka ajjeechaa dagannoo keessatti gocha dagannoo tokkoon namni lamaa fi isaa ol ajjeefamus himannaan tokko qofti osoo dhiyaatuu ulfaatinaa fi cimina yakka ajjeechaa dagannoon gadi kan ta'e yakka miidhaa qaamaa dagannoo irratti gocha dagannoo tokkoon namni lamaa fi isaa ol yammuu miidhamu balleessicha yakka dachaan himachuun qajeeltoo seera duratti walqixa ilaalamuu kan cabsuu fi burjaajii (absurd consequence) kan hordofsiisu waan ta'eef, himanni dhiyaachuu qabu himata dacha ta'uu hin qabu jechuun falmu. Gama biraan, seerri yakkaa keewwatni 559(2) akka tumaa seera yakkaa keewwata 543(3) gochaa dagannoo tokkoon miidhaan nama lamaa fi isaa ol irratti qaqqabsiisuu akka firii dubbii keewwatichaatti kan hin hammachiisnee fi kanuma bu'uura godhatee adabbii addaa ulfaatina qabu tumuun kan hin keenye waan ta'eef, seerichi ifaa waan ta'eef gochaa dagannoo tokkoon miidhaa qaamaa namoota lamaa fi isaa ol irratti kan qaqqabe yoo ta'e balleessichi yakkoota dachaan himatamuu qaba jechuun ogeeyyiin seeraa falman jiru.

Dhimma 25^{ffaa}

Dhimma Dhaddacha Ijibbaataa Mana Murtii Waliigala Federaalaan ilaalamee murtiin itti kenname tokko irratti¹⁵⁷ himatamaan konkolaataa konkolaachisaa ture kan humni fe'umsa isaa nama 12 qofa ta'e irratti nama 16 fe'uun osoo socho'uu daandii irraa ba'ee konkolaataa galagalchuun nama lama ajjeesuun namoota torba irratti immoo miidhaa qaamaa geessise jechuun A/Alangaa yakka ajjeechaa dagannoof himannaa tokko, yakka miidhaa qaama dagannoo qaqqabsiiseef immoo tokkoon tokkoo miidhamaa dhuunfaa caqasuun himannaa torba dhiyeesse. Dhimmicha sadarkaa jalqabaatti kan ilaalaa ture Manni Murtii Olaanaa Go/Sh/Kaabaa (N/Amaaraa) ragaa bitaa fi mirgaa erga dhagaheen booda himannaawwan yakkaa saddeettan himatamaa irratti dhihaatanjalatti balleessaadha jechuun hidhaa cimaa waggaa 10 fi adabbii maallaqaa qarshii 5000n adabee jira. Manni Murtii Waliigala naannichaas, dhimmicha oliyyannoon ilaaluun murtii balleessummaa manni murtii olaanaa kenne cimsuun adabbii

¹⁵⁷ Falmii yakkaa Obbo Addisuu Gammachuu fi A/Alangaa M/N/Amaaraa gidduutti Mana Murtii Waliigala Federaalaa Dhaddacha Ijibbaataa, lakk galmee 123046, gaafa guyyaa 29/06/2009 murtaa'e, Jiildii 21ffaa.

kenname qofa fooyyessuun himatamaan hidhaa cimaa waggaa 9 akka adabamu murteesse. Dhaddachi Ijibbaataa Mana Murtii Waliigala naannichaas dhimmicha ol-iiyyata dhiyaateef ilaaluun murtii Mana Murtii waliigalaa dhaddcha ol-iiyyannoon ilaalame cimsee jira.

Dhimmichi Dhaddacha Ijibbaataa Mana Murtii waliigala Federaalaa ol-iiyyannoon erga qaqqabeen booda dhaddachi kun ijoo dubbii “himatamaan himata yakka miidhaa qaamaa dagannoo dachaa torba jalatti balleessaa jedhamuun isaa seera yakkaa keessatti yaada yakkaa tokkoo fi gocha yakkaa tokkoon miidhaan namoota gara garaa irraan kan dhaqqabe yoo ta’e haala himannaa dachaan himataamaan gaafatamuu qabu haalota biroo waliin haala kamiin ilaalamuu qaba”

(እኛ በኩል በዚህ ሰበር ችሎት መታየት ያለበት አመልካች ጥሬ ተኛ ነው የተባለባቸው ሰባት በችሎት ተኛ ነው የአካል ላይ ጉዳት የማድረስ የወንጀል ድርጊቶች በወንጀል ሀገራዊ መለኮተኛነት የወንጀል ሀሳብ የባሰ አንድ የወንጀል ሀሳብ የባሰ አንድ የወንጀል ድርጊት በተለያዩ ሰዎች ላይ ከደረሰ ጉዳትና ተደራራቢ ወንጀሎች ተከላክተጠያቂ ከሚሆንባቸው ሌሎች ሁኔታዎች አንጻር እንዴት ይታያል?) kan jedhu qabachuun murtii kennee jira.

Haaluma kanaan dhaddachi kun murtii kenneen “tumaan seera yakkaa keewwatni 60(c) keewwatoota seera yakkaa biroo waliin bifa walsimuun hojiirra oolchuu irratti iftoominni kan itti hir’atuu fi rakkoo irraa bilisa kan hin taane dha. Keessumaa tumaan kun tumaa seera yakkaa keewwata 61 waliin haala walsimuu danda’uun hojiirra oolchuuf gaaffiin guddaan kan irratti ka’u dha. Namni tokko dagannoo gocha raawwateen akka tasaa namoonni lamaa fi isaa ol yoo miidhaman, balleessichi himatamuu fi adabamuu kan qabu himannaa dachaan moo himannaa qeenxee dhaan ta’uu qaba kan jedhu hiikoo seeraa barbaada. Kana hiikuu fi hubachuuf yaadni seera baaftuu maali kan jedhu beekuuf tumaa seera yakkaa keewwata 543(3) ilaaluun barbaachisaa dha. Seera baaftuun tumaa seera yakkaa keewwata 543(3) jalatti gocha dagannoo tokkoon konkolaachisaan namoota lamaa fi isaa ol kan ajjeese yoo ta’e, yakkuma tokkoon kan gaafatamu malee haala seera yakkaa keewwata 60(c) jalatti tumameen yakka dachaan kan himatamu hin ta’u. Seerichi gocha dagannoo tokkoon namni lamaa fi isaa ol kan ajjeefaman yoo ta’e akka yakka cimaatti fudhachuun adabbii isaa cimsuu tume. Kun ta’ee bakka jirutti, himatamaa gochaa dagannoo tokkoon namoota lamaa fi isaa ol ta’an irratti miidhaa qaqqabsiise bu’uura seera yakkaa keewwata 60(c) tiin himata dachaan himachuu fi adabuun qajeeltoo bu’uuraa “badii tokkoo fi adabbii tokko” seera yakkaa keewwata 61 jalatti tumame kan cabsuu fi

yaada tumaalee seera yakkaa karaa haqa-qabeessa, wal-fakkaataa fi tilmaamamaa ta'een hiikuu jedhu waliin yammuu ilaalamu fudhatama kan hin qabne dha.

Dabalataanis, himatamaa gochaa dagannoo tokkoon namoota lamaa fi isaa ol irratti miidhaa qaqqabsiise seera yakkaa keewwata 60(c) qofa gargaaramuun himachuu fi adabbii kennuun yaada seera baaftuu seera yakkaa keewwata 61 fi keewwata 543(3) jalatti tarkanfachiisu waliin kan wal hin simnee fi kaayyoo seera yakkaa kan galmaan hin geenye dha. Kanaafuu, himatamaan gocha dagannoo tokkoon miidhamtoota dhuunfaa torba irraan miidhaa geessiseera jechuun himata dacha torba jalatti murtii balleessummaa kennuu fi adabuun sirrii waan hin ta'iniif, himatamaan gocha kanaaf yakka miidhaa qaamaa dagannoo ilaalchisee yakka tokko qofaan gaafatamuu qaba

(የአሁንአመልካችምንምእንኳንበሰባትሰዎችላይበተሸከርካሪውየአካልጉዳትያደረሰቢሆንምእንደአንድየወንጀልድርጊትእንደፈጸመ እንጂበአንደችለተኝነትተግባርምከንያትበደረሰውመኪናመገልበጥአደጋበአጋጣሚጉዳትያደረሰባቸውሰዎችቁጥርሰባትበመሆናቸውሰባትተደራራቢበችለተኝነትአካልጉዳትየማድረስወንጀሎችእንደተፈጸሙተደርገውወንጀልከስለቀርብበትምሆነጥፋተኛተብሎቅ ጣትልወሰንበትአይገባም)“jechuun murtii manneen murtii jalaa kennan hunda diigee jira.

Gaaffii Marii

- Dhimma kana irratti murtii manneen murtii sadarkaan jiran kennan kana akkamitti ilaatu? Murtii dhaddacha ijibbaataa mana murtii waliigala Federaalaa kenne hangam qajeeltoowwan hiikkoo seeraa bu'uuraa kan hordofedha jettanii amantu?

Dhimma 26^{ffaa}

Dhimma M/M/A/Lumeetti ilaalamee murtii argateen¹⁵⁸ A/Alangaa himatamaa irratti dhiyeesseen himata 1^{ffaa} jalatti himatamaan S.Y kwt 543(3) darbuun konkolaataa osoo konkolaachisuu daandii mirgaa isaa gadhiisuunii fi ibsaa sirrii ta'e fayyadamuu dhabuudhaan sarara biraatti ce'ee

¹⁵⁸A/Alangaa A/Lumeetti fi Abbuu Tasammaa, M/M/A/Lumeetti L.G 69372, gaafa 12/06/2012 murtaa'e.

bajaajii rukuchuun namoota sadii dagannoon waan ajjeeseef yakka ajjeechaa dagannoon, himata 2^{ffaa} jalatti S.Y kwt 559(2) darbuun haaluma himata 1^{ffaa} keessatti ibsameen miidhamtuu dhuunfaa YY jedhamtu irraan miidhaa qaamaa cimaa waan geessiseef, yakka miidhaa qaamaa dagannoon fi himata 3^{ffaa} jalatti S.Y kwt 559(2) darbuun haaluma himata 1^{ffaa} keessatti ibsameen miidhamtuu dhuunfaa BH jedhamtu irraan miidhaa qaamaa cimaa waan geessiseef yakka miidhaa qaaam dagannoo raawwachuun himate. Abukaatoon himatamaa himannaa A/Alangaa 2^{ffaa} fi 3^{ffaa} irratti mormii sadarkaa duraa dhiheesseen himannaan miidhaa qaamaa ilaalchisuun dhihaate himatannaa dachaa ta'uu hin qabu jechuun kan falme waan ta'eef, manni murtii falmii dhihaate fudhachuun yakka miidhaa qaamaa dagannoo ilaalchisee abbaan alangaa himannaa isaa bakka tokkotti fidee himannaa qeenxee dhiheessuu qaba jechuun ajaje.

Gaaffii Marii

- Himata abbaan alangaa yakka miidhaa qaamaa daganoo himatamaan raawwate irratti dhiheesse kana akkamitti ilaaltu? Manni murtii mormii sadarkaa duraa abukaatoon kaase fudhachuun abbaan alangaa himannaa isaa akka fooyyessu ajajuun isaahoo sirriidhaa?

3.3. Yakka Dambii Tiraafikaa Cabsuun Nama Ykn Qabeenya Nama Biroo Balaaf Saaxiluu (SYK 572) fi Yakka Dagannoon Qabeenya Nama Biroo irratti Miidhaa Qaqqabsiisuu (SYK.856)

i. Yakka Dambii Tiraafikaa Cabsuun Nama Ykn Qabeenya Nama Biroo Balaaf Saaxiluu (SYK 572)

Yakkoota balaa tiraafikaa waliin wal-qabatee yakkaan nama gaafachiisu jedhamanii seera yakkaa keessatti tumaman keessaa tokko dambii tiraafikaa cabsuu ykn bira darbuun nama ykn qabeenya nama biroo balaaf saaxiluu dha. Dhimmi kun seera yakkaa keewwata 572 jalatti kan tumame jiru yoo ta’u, haala armaan gadiitiin dubbifama:

- 1. Konkolaachisaan yookiin lafoon kamiyyuu dagannoon dambii tiraafikaa cabsuun lubbuu, qaama, fayyaa yookiin qabeenya nama biroo balaaf kan saaxile yoo ta’e; hidhaa salphaa ji’a tokkoo hanga waggaa sadii gahuun yookiin adabbii maallaqaa qarshii dhibba tokkoo gadi hin taaneen yookiin lamaaniinuu ni adabama.*
- 2. Gochichi lubbuu, qaama, fayyaa yookiin qabeenya namaa irratti miidhaa kan geessise yoo ta’e; tumaan seera kanaafi dambii tiraafikaa cabe dhimmichaaf ro gummaa qabu dachaan raawwatamoo ni ta’u.*

Tumaa keewwata kanaa irraa kan hubatamu seera yakkaa RDFI keessatti balaa tiraafikaa dhaqqabuun lubbuu, qaama, fayyaa ykn qabeenya namaa irratti miidhaan yoo gahe qofa otoo hin taane, balaan tiraafikaa osoo hin dhaqqabin gochoota balaaf nama saaxiluu danda’an raawwachuun of danda’ee kan nama gaafachisu akka ta’e dha. Firiwwan dubbii keewwata kana hundeessan sadii kan jiran yoo ta’u innis:

- a. Balleessichi konkolaachisaa ykn lafoo deemaa ta’uu*
- b. Dagannoon dambii tiraafikaa cabsuu fi*
- c. Lubbuu, qaama, fayyaa yookiin qabeenya nama biroo balaaf saaxiluu kan jedhu dha.*

Firii dubbii keewwata kana hundeessan irraa kan hubannu gochi kun konkolaachisaadhaan ykn lafoo deemtotaan raawwatamuu kan danda’uu fi gochichi immoo dagannoon dambii tiraafikaa

cabsuun kan raawwatame ta'uu qaba. Firii dubbii jalqabaa ilaalchisee, gaaffii konkolaachisaan eenyu jedhu kutaa olii keessatti waan ilaalameef asitti irra deebiin ilaaluun barbaachisaa miti. Firiwwan dubbii “lafoo deemaan” jedhuu fi dagannoon dambii tiraafikaa cabsuu jedhu ifa waan ta'eef, dhimma falmisiisaa miti. Firii dubbii “lubbuu, qaama, fayyaa ykn qabeenya nama biroo balaaf saaxiluu” jedhu ilaalchisee garuu jechi “saaxiluu” jettu maal jechuu dha kan jedhu irratti hubannaa walfakkaataan hin jiru. Qabatama hojii qaamolee haqaa bira jiru yoo ilaalle, yeroo ammaa bakka hedduutti keewwatni kan hojiirra oolaa jiru konkolaachistoota dagannoon balaa tiraafikaa dhaqqabsiisuun qabeenya irratti miidhaa geessisan irratti. Manneen murtiin tokko tokko immoo himannaan konkolaachistoota dagannoon qabeenya irratti miidhaa qaqqabsiisan keewwata 572(1) jalatti himatamanii yammuu dhiyaatan gochi raawwatee fi firiin dubbii keewwatichaa “saaxiluu” jedhu kan wal hin simne waan ta'eef, jechuun murtii bilisaa yammuu kennan ni mul'ata.

Yaadama keewwata kanaa caalatti hubachuuf, dhimma walfakkaataa akkanaa irratti sirni seerota biyyoota biroo maal akka fakkaatu ilaaluun gaarii dha. Sirna biyyoota hedduu keessatti haalli balaan tiraafikaa osoo hin qaqqabin yookiin bu'aan balaa tiraafikaan qaqqabe osoo hin jiraatin namni gocha nama biroo ykn qabeenya nama biroo balaaf saaxilu yakkaan itti gaafatamu ni jira. Biyyoota biroo keessatti dambii ykn qajeelfamoota tiraafikaa cabsuun gochi balaaf saaxiluu kun bifa waliigalaan yakka amalaa (conduct offence or behavior offence) jedhamuun kan beekamu dha. Biyyoota akka Jarmanii, Ispen, Ingilizii fi Neezerlaand keessatti xiyyeeffannoon seerota isaanii konkolaachistoota yoo ta'u, yakki kun bakka lamatti kan qoodamu dha. Innis yakka balaa saaxiluu dhokataa (Abstract endangerment offence) fi yakka balaaf saaxiluu ifaa (Concrete endangerment offence) jedhamuun kan beekamu dha.

Yakki balaaf saaxiluu dhokataa jedhamee kan beekamu gochi raawwatame nama biroo balaaf kan saaxile ykn bu'aa miidhaa qaqqabsiisuu danda'u hordofsiisuu baatus, tumaalee seera tiraafikaa adda ba'anii ta'an cabsuu qofaan kan adabsiisu (*the abstract endangerment offence definition does not specify the dangers or harmful consequences that justify their criminalization*) dha. Fakkeenyaaf; biyyoota akka Jarmanii, Ingilizii, fi Ispen keessatti alkoolii ykn qoricha sammuu hadoochu fudhatanii konkolaachisuun yakka balaaf saaxiluu dhokataa jalatti kan nama adabsiisuu danda'u yoo ta'u, Ispenitti magaalota keessatti ariitii seeraan taa'e

darbaa ariitii 60 km/h ykn baadiyyoota keessatti ariitii seeraan taa'e darbaa ariitii 80 km/h konkolaachisuun, hayyama konkolaachisummaa osoo hin qabaatin konkolaachisuu, maal na dhibdeen konkolaachisuu (reckless driving) (Fknf bakka hin heyyamamnee fi balaaf saaxiluu danda'utti konkolaataa biraa bira darbuu (overtaking), daandii faallaa irra konkolaachisuu) fi k.k.f yakka kana jalatti gochoota nama adabsiisani dha.¹⁵⁹ Seerota biyyoota kanneenii irraa kan hubannu gochoonni kunneen qabatamatti ykn karaa ifa ta'een nama biroo balaaf kan saaxile ta'uu baatus gochichi nama biroo alaaf kan saaxiluu danda'u waan ta'eef yakka ta'ee akka tumamu ta'ee jira. Seeronni kun bu'aa gochi dhaqqabsiise osoo hin ta'in (offense not based on harm rather behaviour) amala nama gocha sana raaawwatee adabuuf kan tumamani dha jechuun ni danda'ama.

Gama biraan, yakki balaaf saaxiluu ifaa (Concrete endangerment offence) jedhamu immoo miidhaan (harm) qabatamatti balaan dhaqqabe jiraatus jiraachuu baatus, gochi konkolaachisaa lubbuu, fayyaa ykn qabeenya nama biroo balaaf kan saaxile (endanger) yoo ta'e kan hojiirra oolu (the concrete endangerment crimes are characterized by the existence of a consequent result of danger) dha. Gochi konkolaachisaa nama biroo balaaf saaxileera kan jedhamu yoo maal taheedha kan jedhuuf, manneen murtii Ispeen biratti walitti bu'iinsi (contact) wayii yoo jiraate ykn dhiheenya (proximity) amalli balaafamaa konkolaasichaa (dangerous behaviour of the driver) mirga ykn dantaa nama biroo waliin qabu irratti hundaa'uun yoo carraan uumamuu balaa sanaa dhihoo ta'etti hubatama.¹⁶⁰ Carraan uumamuu balaa dhihoo dha kan jedhamus konkolaataawwan biroo konkolaachisaa haala balaafamaa ta'een konkolaachisaa jirutti dhihoo yoo ta'an, ykn konkolaataa konkolaachisichi konkolaachisu keessa namootni biroon kan jiran yoo ta'ee fi gochi baalaafamaa konkolaachisichaa balaa ifa ta'e qaqqabsiisuu kan danda'u yoo ta'e dha.

Jarmaniitti seerri yakkaa biyyattii konkolaachisaan gochaawwan akkamii yoo raawwate nama biroo balaaf saaxiluu danda'a kan jedhu ifa gochuuf gochoota nama biroo balaaf saaxiluu danda'an tarreessee tumee jira. Kunneenis konkolaachisaan alkoolii ykn qoricha sammuu namaa adoochu fudhachuu isaa irraan kan ka'e ykn rakkoo fayyaa sammuu ykn qaamaa qabaachuu isaa

¹⁵⁹Van Dijk, A., & Wolswijk, H. (Eds.) (2015). Miil jalee lakk 132^{ffaa}.

¹⁶⁰Miil-jalee olii.

irraan kan ka'e haala nageenya isaa eeggateen konkolaachisuu kan hin dandeenye ta'ee osoo jiruu konkolaachisuun nama biroo balaaf kan saaxile; dambiiwwan tiraafikaa cabsuun maal na dhibdeedhaan dursa kennuu dhabuun, haala hin malleen konkolaataa biraa bira darbuun, haala hin malleen naannoo daandii qaxxaamura lafa deemtotaatti konkolaachisuun, naannoo arguuf mijataa hin taanetti ykn daandii qaxxaamura irratti ykn daandii wal-quunnamsiistuu irratti ykn daandii qaxxaamura baaburaa irratti saffina hin malleen konkolaachisuun, bakka hin hayyamamnetti of irra naanna'uun ykn duubatti deemuun ykn daandii faallaa irra deemuun, konkolaataa cabee daandiirra dhaabbatuuf fageenya sirrii irratti maallattoo agarsiisuu kaa'uu dhabuu isaa irraan kan ka'e lubbuu, qaama ykn qabeenya nama biroo balaaf yoo saaxile dha.¹⁶¹

Gara sirna seera biyya keenyaatti yoo deebinu, sababa ka'umsa wixinee (hateta zemikni'aat) seera yakkaa tumaan keewwata 572 keewwata haaraa seera adaba yakkaa duraa keessa hin turre ta'uu eeruun sababa keewwata kana wixineessuun barbaachiseef haala armaan gadiitiin ibsee jira:

“...Lafoo deemtoonnis ta'e, konkolaachistoonni dambii tiraafikaa cabsuun lubbuu, qaamaa fi qabeenya irratti balaa isaan qaqqabsiisan hambisuuf ni barbaachisa jedhamee waan amanameefi. Yeroo hedduu daandiiwwan konkolaataan irra socho'u irratti lafoo deemtonni bitaa fi mirga isaanii osoo hin ilaallatin ykn daandii irra deemuu qaban dhiisanii daandii konkolaataa irra ba'uun sochii tiraafikaa danquu irra darbee konkolaataan akka walitti bu'u ykn lafoo deemtotata irratti miidhaa akka dhaqqabsiisu yeroo taasisuutu jira. Karaa biraan, konkolaachistoonni bu'uura dambii tiraafikaan mallattoo daandii irra ka'ame bira darbuun ykn cabsuun, daandii isaanii gadhiisuun, si'a tokko tokkos daandii lafoo deemtotaa irratti ba'uun haalli isaan itti lubbuu, qaama ykn qabeenya nama biroo irraan miidhaa dhaqqabsiisuu danda'an yeroo uumamutu jira. Keewwatni kunis kan wixineeffame gochoota akkasii ittisuuf yoo ta'u, gochichi haala sodaachisaa ykn balaafamaa (አስጊ) uumuu irra darbee lubbuu, qaama ykn

¹⁶¹Miil-jalee olii.

qabeenya nama biroo irratti miidhaa kan qaqqabsiise yoo ta'e immoo balleessichi keewwattoota biraa rogummaa qaban biroo waliin daddabalamaan akka gaafatamu ta'ee kan tumame dha".¹⁶²

Yaada wixineessitoota seerichaa armaan olii irraa hubachuun kan danda'amu seerri yakkaa keewwatni 572 kan wixineeffame dambiiwwan seerota tiraafikaa kabachisuu fi nageenya daandii tiraafikaa (traffic road safety) eegsisuuf akka ta'e dha. Dhimmootni akka fakkeenyaatti as keessatti tarreeffaman gaaleen "balaaf saaxiluu" jedhu maal akka ta'e hanga tokko agarsiisuu kan danda'udha jechuun ni danda'ama. Ta'us, muuxannoon Naannoo Oromiyaa keessa jiruun keewwatnis seera yakkaa kun lafoo deemtota irratti hojiirra yammuu oolu hin mul'atu. Dabalataanis, konkolaachistoota dambii tiraafikaa cabsuun lubbuu ykn qaama ykn nama biroo balaaf saaxilan irratti bu'uura keewwata kanaan himannaa dachaa hundeessuun kan baratame miti. Kunis uumamuu kan danda'e, hiikkoo keewwata 572(2) irratti hubannaan wal-fakkaataa ta'e abbootii alangaa fi abbootii seeraa gidduu waan hin jirreefi dha. Keewwatichi "gochichi lubbuu, qaama, fayyaa yookiin qabeenya namaa irratti miidhaa kan geessise yoo ta'e; tumaan seera kanaafi dambii tiraafikaa cabe dhimmichaaf rogummaa qabu dachaan raawwatamoo ni ta'u" jechuun kan tumame yammuu ta'u, hiikkoo keewwata kanaa hubachuuf yaada ka'umsa wixinee seera yakkaa armaan olitti ibsamee fi yaadama seerotni biyyoota armaan olitti ibsamee maal akka ta'e irratti kan barreeffame ni gargaara. Kana irraa ka'uun keewwatni 572(2) yaadamni tumaa seera yakkaa kwt 572(1) bu'aa balaa tiraafikaan dhaqqabe adabuuf (harm offense) moo amala lafoo deemtota fi konkolaachistootaa adabuuf qofa kan tumame (conduct offense)dha moo gocha lameenuu adabuuf kan tumamedha kan jedhu beekuuf kana namaa akeeku dha.

GaaffiileeMarii

1. Yaada sababa ka'umsa wixinee seera yakkaa fi yaadama seerotnibiyyoota armaan olitti eeramanii daandii tiraafikaa irratti balaaf nama ykn qabeenya nama biroo saaxiluu irratti qaban waliin walbira qabuun yoo ilaalame, yaadni seera yakkaa keewwata 572 (1) maali

¹⁶² Hiikkoon afaanii kan qopheessitoota moojulichaati.

jettanii amantu? Keewwatichi bu'aa balaa tiraafikaan dhaqqabe adabuuf (harm offense) moo amala lafoo deemtota fi konkolaachistootaa adabuuf kan tumame (conduct offense) dha jettu? Yaadni seerichaa bu'aa balaa konkolaataan dhaqqabu adabuuf kan tumamedha jettu taanaan barbaachisummaan keewwata 572(2) maali jettanii yaaddu?

2. Muuxannoo biyyoota biroo armaan olitti ilaalle irraa hubachuun kandanda'amu yakki daandii tiraafikaa irratti nama ykn qabeenya biroo balaaf saaxiluu yakka balaaf saaxiluu dhokataa (abstract endangerment offense) fi yakka balaaf saaxiluu ifaa (concrete endangerment offense) jedhamee kan qoodamu akka ta'e dha. Tumaan seera yakkaa keewwatni 572(1) gosa yakka balaaf saaxiluu isa kam agarsiisuuf kan taa'e isinitti fakkaata?
3. Tumaan seera yakkaa keewwatni 572(1) gaalee "*Konkolaachisaan yookiin lafoon kamiyyuu **dagannoon** dambii tiraafikaa cabsuun*" kan jedhu waan qabuuf konkolaachisaan ykn lafoo deemaan **itti-yaadee (intentionally)** dambii tiraafikaa cabsuun nama ykn qabeenya nama biroo balaaf saaxile tumaa kana jalatti haalli itti himatamuu danda'u ni jira jettanii amantuu? Maaliif?

Dhimma 27^{ffaa}

Dhimma falmii yakkaa Mana Murtii Olaanaa Go/A/N/Finfinneetti ilaalamaa ture tokkoon¹⁶³ Abbaan Alangaa himatamaa irratti himata dhiyeesseen "Himatamaan seera yakkaa bara 1996 bahe keewwata 572(1) darbuun dirqama daandii daddabaa irratti saffisa isaa hir'isee konkolaachisuu qabu dagachuun lafoo deema rukutuun konkolaataa qabeenyummaan isaa kan Dhaabbata Simmintoo Darbaa Midirook jedhamu ofii konkolaachisaa ture Koofanii fi Paarawultii isaa akka caccabu taasisuun qabeenya qarshii 10,000 tti tilmaamu balaaf waan saaxileef, yakka qabeenya nama biroo balaaf saaxiluu raawwateef himatameera" jechuun ibseera. Manni murtii dhimmicha dhagahes ragaa A/Alangaa erga dhagaheen booda keewwatni himannaan jalatti dhiyaate yakka qabeenya nama biroo balaaf saaxiluu yoo ta'u, tarreen himannaa dhiyaate immoo miidhaa qabeenyaa qarshii 10,000 qaqqabsiisuu akka ta'e waan

¹⁶³Falmii yakkaa A/Alangaa Go/A/N/Finfinnee fi Ayyalaa Abdiisaafaa N-2, M/M/O/G/A/N/Finfinnee lakk galmee 16934, gaafa 01/11/2011 murtaa'e.

ibsameef,akkasumas keewwatni caqasamee fi tarreen himannaa dhiyaate kan wal hin simne waan ta'eef, himatamaan bilisa jechuun murtii kennee jira.

Dhimma 28^{ffaa}

Falmii yakkaa Mana Murtii A/M/Bishooftuutti ilaalamaa ture tokkoon¹⁶⁴ A/Alangaa himata dhiyeesseen “himatamaan labsii to'annoo nageenya tiraafikaa MNO lakk 194/2009 kwt 22(2) fi S.Y kwt 572(1) irra darbuudhaan kallattii mirga isaa qabatee naanneffachuu osoo qabuu kallattii bitaa ofii qabachuun osoo naanneffachaa jiruu konkolaataa nama birootti buusuudhaan miidhaa qabeenyaa maallaqaan Qr.8,000 tti tilmaamamu geessiseera jechuun yakka dagannoon miidhaa qabeenyaa geessisuu tiin” himateera. Manni murtii dhimmicha ilaales, jecha amantaa himatamaa irratti hundaa'uun himatamaa irratti keewwatuma inni jalatti himatame S.Y.kew 572(1) jalatti murtii balleessummaa kennuun adabbii maallaqaan adabee jira.

Gaaffii Marii

- Himannaa Abbaa Alangaa dhimmoota 27^{ffaa} fi 28^{ffaa} irratti dhiyaatee fi murtii manneen murtii kennan isin akkamitti ilaaltu? Murtiiwwan mana murtii dhimma 27^{ffaa} fi 28^{ffaa} irratti kenname keessaa kamtu sirriidha jettanii amantu? Maaliif?

Qabxiin bu'uuraa ilaalamuu qabu biraan seerri yakkaa keewwatni 572(1) firii dubbii “...dagannoon dambii tiraafikaa cabsuun” jettu hundeessituu yakkichaa taasisuun tumee jira. Hiikkoon gaalee dagannoon dambii tiraafikaa jettuu kun kan walfalmisiisiistu miti. Himannaan seera yakkaa keewwata kana jalatti dhiyaachuu kan qabu dambiiwwan tiraafikaa biyyaa fi naannichaa bu'uura godhatee ta'uu qaba. Haa ta'u malee, hojimaatni qaamolee haqaa naannoo keenyaa bira jiru akka agarsiisutti, keewwata kana jalatti himannaan kan hundaa'uu fi murtiin

¹⁶⁴Falmii yakkaa A/A/M/Bishooftuu fi Akililuu Miqinaany, M/M/A/M/Bishooftuu, lakk galmee 16574, gaafa 04/05/2013 murtaa'e.

balleessummaa kan kennamaa jiru konkolaachistoota dambiiwwan tiraafikaa cabsan qofa osoo hin taane, dambiin tiraafikaa cabe jiraachuu baatus konkolaachistoota karaa kaminuu dagannoon qabeenya irratti miidhaa qaqqabsiisan hunda irratti.

Dhimma 29^{ffaa}

Dhimma yakkaa Mana Murtii A/M/Bishooftuutti ilaalamaa tureen,¹⁶⁵ Abbaan Alangaa “himatamaan S.Y.kew 572(1) bira darbuun ofeeggannoo barbaachisaa ta’e gochuu dhabuun konkolaataa konkolaachisaa tureen konkolaachisaa biraa balballi isaa karaa bitaa banamee sarara daandii mirgaa qarqara irra dhaabbachaa ture bira ofeeggannoo gochuun darbuu osoo qabuu balbala konkolaatichaatti buusuun konkolaattota lameen irraan miidhaa qabeenyaa waan dhaqqabsiiseef, yakka dagannoodhaan qabeenya irratti miidhaa geessisuutiin himatameera” jechuun himatamaa irratti himannaa dhiyeesse. Manni murtii dhimmichi ilaales, falmii bitaa fi mirgaa dhagahuun keewwatuma himatamaan jalatti himatame irratti murtii balleessummaa kennuun himatamaa adabeera.

Gaaffii Marii

- Himannaa dhimma 29^{ffaa} olii irratti dhiyaatee fi murtii manni murtii kenne isin akkamitti ilaaltu? Dhimma kana irratti himannaan dhiyaate firii dubbii “...dagannoon dambii tiraafikaan cabsuu” jedhu kan guutedha jettanii amantuu? Ofeeggaannoo ogummaa konkolaachisummaa irraa eegamu gochuu dhabuun dambii tiraafikaa cabsuu ta’uu ni danda’aa?

Seera yakkaa keewwta 572(1) ilaalchisee, qabatama hojii keessatti dhimmi walfalmisiisaa ta’ee jiruu fi hojjimaatni walfakkaataa ta’e hin jirre dhimma yakkoota daddabalamaa/dachaan walqabatee jiru dha.Murtii Dhaddachi Ijibbaataa Mana Murtii Waliigala Federaalaa dhimma

¹⁶⁵Falmii yakkaa A/A/M/Bishooftuu fi Taarikuu Taaddasaa, M/M/A/M/Bishooftuu, lakk galmee 00020, gaafa 27/03/2009 murtaa’e.

miidhaa qaamaa dagannoo irratti kenne¹⁶⁶ bu'uura godhachuun Abbootiin Alangaa tokko tokko gocha dagannoo tokkoon miidhaan qabeenyaa qabeenya namoota lamaa fi isaa olii irratti yammuu qaqqabu himatamaa irratti himannaa tokko qofa haala isaa itti dhiheessantu mul'ata. Sababni isaan kaasanis bakka yakka miidhaa qaamaa dagannoo ulfaatinaa fi cimina caalu qabu irratti himannaan qeenxeen dhiyaachaa jirutti nama yakka seera yakkaa keewwata 572(1) darbe yakka dachaan himachuun haqa qabeessa hin ta'u; murtiin dhaddacha ijibbaataa kennes dhimma kanaaf rogummaa waan qabuuf himannaan dhiyaachuu qabu tokkuma ta'uu qaba jechuun falmu. Gama biraan, Abbootiin Alangaa biroon qabeenyi namoota lamaa fi isaan olii gocha dagannoo tokkoon miidhaan kan irra gahe taanaan yakka dachaan himachaa kan jiran yoo ta'u, manneen murtiis bu'uuruma sanaan murtii balleessummaa kennaa jiru.

Dhimma 30^{ffaa}

Dhimma Mana Murtii A/M/Bishooftuutti ilaalamaa ture tokko irratti¹⁶⁷ Abbaan Alangaa himata dhiyeesseen, "himatamaan S.y.kew 572(1) darbuun konkolaataa kallattii Bishooftuu irraa gara Finfinneetti osoo konkolaachisuu daandii isaa gadhiisuun konkolaataa biraatti bu'uun konkolaataa ofii konkolaachisaa ture irratti qabeenya qarshii 5000 tti tilmaamamu; konkolaataa itti buuse irratti immoo qabeenya qarshii 50,000 tti tilmaamu irraan miidhaa kan kan geessise waan ta'eef, yakka dagannoon miidhaa qabeenyaa geessisuun himatameera" jechuun himatamaa irratti himannaa qeenxee (tokko) dhiyeessee jira. Manni murtii dhimmicha dhagahes, bu'uuruma himata dhiyaateen himannaa tokko jalatti murtii balleessummaa kennuun adabbii maallaqaan qarshii 2000 tiin adabee jira.

Dhimma 31^{ffaa}

¹⁶⁶ Falmii yakkaa Obbo Addisuu Gammachuu fi A/Alangaa M/N/Amaaraa gidduutti Mana Murtii Waliigala Federaalaa Dhaddacha Ijibbaataa, lakk galmee 123046, gaafa guyyaa 29/06/2009 murtaa'e, Jiildii 21ffaa.

¹⁶⁷ Falmii yakkaa A/A/M/Bishooftuu fi Barrihullee W/Samaayaat, M/M/A/M/Bishooftuu, lakk galmee 11582, gaafa 04/05/2013 murtaa'e.

Dhimma Mana Murtii A/M/Bishooftuutti ilaalamaa ture biraan¹⁶⁸ A/Alangaa himata dachaa himatamaa irratti dhiyeesseen himata 1ffaa jalatti “himatamaan konkolaataa lakk gabatee isaa 4-23235 ET ta’e osoo konkolaachisuu dursa kennuu dhabuudhaan konkolaataa lakk gabatee isaa 3-A59039 AA tti buusuun konkolaataa lakk gabatee boodarra ibsame irraan miidhaa qabeenyaa qarshii 6500 tti tilmaamu waan geessiseef, yakka dagannoon miidhaa qabeenyaa geessisuun himatameera” jechuun himata 2^{ffaa} jalatti immoo “haaluma himata 1^{ffaa} keessatti ibsameen konkolaataa ofii konkolaachisaa ture irraan miidhaan qabeenyaa qarshii 18,000 tti tilmaamamu waan geessiseef, yakka dagannoon miidhaa qabeenyaa geessisuu himatameera” jechuun himateera. Manni murtiis, falmii bitaa fi mirgaa dhagahuun himannaa lachuu jalatti balleessaadha jechuun murtii balleessummaa kennee himatamaa hidhaa salphaa baatii lamaan adabeera.

Gaaffii Marii

- Isin himata A/Alangaa dhimmoota 30^{ffaa} fi 31^{ffaa} irratti dhiyaatee fi murtii manni murtii dhimmoota kana irratti kenne akkamiin ilaaltu? Himannaan dhiyaachuu kan qabu yakka daddabalamaan moo himannaa tokkoon ta’uu qaba jettu? Dhimma kanaaf, hiikoon Dh/I/M/M/W/Federaalaa dhimma miidhaa qaamaa dagannoo irratti jildii 21^{ffaan} lakkoofsa galmee123046 irratti kenne hangam rogummaa qabaata jettanii amantu?

3.3.2. Yakka Dagannoon Qabeenya Nama Biroo irratti Miidhaa Dhaqqabsiisuu (SYK.856)

Yakkoota balaa tiraafikaa waliin wal-qabatee yakkaan nama gaafachiisu jedhamanii seera yakkaa keessatti tumaman keessaa inni biraan kutaa dambii darbuu seera yakkaa keessatti taa’ee kan jiru yakka “Qabeenya Nama Biroo Mancaasuu Yookiin Gatiinsaa Akka Hir’atu Taasisuu” jedhuun seera yakkaa keewwata 856 jalatti tumamee jiru yammuu ta’u, haala armaan gadiin dubbifama:

¹⁶⁸ Falmii yakkaa A/A/M/Bishooftuu fi Shimallis Fiqaaduu, M/M/A/M/Bishooftuu, lakk galmee 10535, gaafa 27/10/2011 murtaa’e.

Keewwata 856. Qabeenya Nama Biroo Mancaasuu Yookiin Gatiinsaa Akka Hir'atu Taasisuu

Namni kamiyyuu, bu'uura seera yakkaa keewwata 689 fi 690(1) tiin haalawwan adabsiisaniin ala, itti gaafatamummaa haala gaariin qabuu kan isaarra jiru mana, gamoo yookiin gidaaraan nama biroo haala quubsaa ta'een qabuu dhabuun yookiin suphuu dhabuun, lafa nama biroo irratti hojiiwwan ijaarsaa raawwachuun, karaa gala fi bahaa dhabsiisuun, meeshaalee /materials/ yookiin mi'oota tokko tokko gatuun, bo'oowwan bishaanii yookiin dhangala'oonni biroo keessa yaa'an kallatti geeddaruun yookiin haala barbaachisuun qabuu dhabuu, konkolaattota yookiin beelladoota fe'isa harkisan yookiin guluffii haala badaan yookiin ariitii barbaachisuun ol oofuun yookiin baay'isee fe'uun, meeshaalee waraanaa yookiin meeshaalee biroo akkaataa itti fayyadama isaanii osoo hin beekiin yookiin maalnadhibdeen fayyadamuun yookiin dagannoon qabeenya nama biroo kan mancaase yookiin gatiin isaa akka hir'atu kan taasise yoo ta'e; adabbii maallaqaatiin yookiin hidhaa mana turmaataan ni adabama.

Tumaa keewwata kanaa irraa kan hubannu, namni konkolaattota ykn beeyiladoota fe'iisa harkisan haala badaan ykn ariitii barbaachisuun olitti konkolaachisuun ykn oofuun yookiin baay'isee itti fe'uun qabeenya nama biroo kan mancaase yookiin gatiin isaa akka hir'atu kan taasise yoo ta'e, keewwata kana jalatti himatamuu kan danda'u ta'uu dha. Yaadni keewwata kanaa konkolaachistoota dagannoon qabeenya nama biroo irratti qabatamaan miidhaa qaqqabsiisan adabuufis kan tumame ta'ee osoo jiruu, qabatama hojii keessa jiruun garuu keewwatni kun hojiirra oolaa hin jiru. Akkuma qabxii xiqqaa olii keessatti ilaalle, qabatamaan konkolaachistoonni qabeenya nama biroo irraan miidhaa geessisan irra jireessi S.Y. keewwata 572(1) jalatti himatamaa jiru. Ogeeyyiin tokko tokko keewwanni 572(1) balaaf saaxiluu qofa osoo hin ta'in, miidhaa qabeenya irratti qaqqabes kan bitudha jechuun kan falmaniif keessaa sababni tokko, seerichi namoota balaaf saaxilan adabee namoota qabatamaan qabeenya irraan miidhaa qaqqabsiisan irratti hin callisu kan jedhuudha. Falmii ogeeyyiin kun kaasaniif tumaan seera yakkaa keewwata 856 kun deebii kan kennudha jechuun ni danda'ama. Kanaafuu, konkolaachistoonni balaa konkolaataa dhaqqabsiisuun dagannoon qabeenya nama biroo irratti

miidhaa geessisan S.Y kwt 865 jalatti himatamuu kan qaban yammuu ta’u; raawwii gochichaa keessatti dambii tiraafikaa cabsuun fayyaa, qaama, lubbuu ykn qabeenya nama biroo balaaf kan saaxile ta’uu ragaan yoo mirkanaa’e S.Y kwt 572(1) himata 2^{ffaa} dabaluu daddabalamaan himannaan dhihaachuu qaba.

3.4. Nama Balaa Irratti Argamu Gargaaruu Dhabuu (S.Y kwt. 575)

Dhimma balaa tiraafikaan wal-qabatee dhimmi ilaalamuu qabu inni kan biraan nama balaa irratti argamu gargaaruu dhabuu dha. Amala raawwii gochoota balaa tiraafikaan irraan kan ka’e tumaan seera yakkaa dhimmoota balaa tiraafikaan wal-qabatan keessatti ka’uun isaa waan hin oolle dha. Balaan tiraafikaa yammuu uumamu qaama, fayyaa ykn lubbuun namaa miidhamuu akka danda’u beekamaa dha. Namoota balaan irra ga’ee gargaarsa barbaadan gargaaruu dhabuun yakkaan kan nama gaafachiisu akka ta’e seerri yakkaa kwt 575 jalatti ifaan tumee jira. Yeroo tokko tokko konkolaachistoonni lafoo deemtota konkolaataan rukutuun ykn konkolaataa birootti bu’uun nama irratti miidhaa erga geessisanii booda nama miidhamee jiru achumatti dhiisanii yammuu miliqan arguun waan baratamedha. Darbee darbee abbootiin alangaa fi qorattoonni poolisii dhimma kanaafis xiyyeeffannoo kennanii qorannoo gaggeessuu fi raawwattoota gochichaa irratti himannaa keewwata kana bu’uura godhate dhiheessuu irratti hanqinni ni mul’ata. Bakka muraasattis abbootiin alangaa gocha kana irratti of dandeessisanii himata hundeessuurra adabbii kennamu irratti akka yaada adabbii cimsuu tokkootti yammuu kaasan ni mul’ata.

Namni kamiyyuu ofirratti yookiin garee sadaffaa irratti haala balaa hin geessisneen nama biroo balaa ulfaataa lubbuu, qaama ykn fayyaa isarra gahuu danda’u keessatti argamu karaa kallattiin ykn al-kallattiin gargaaruu osoo danda’uu, itti yaadee osoo hin gargaarin kan hafe yoo ta’e; hidhaa salphaa baatii jaha hin caalleen ykn adabbii maallaqaatiin akka adabamu seerri yakkaa kaa’ee jira.¹⁶⁹ Balleessichi haala yookiin mala kamiiniyyuu yoo ta’e miidhamticha irratti miidhaa kan geessise himatamtichuma yoo ta’e; yookiin miidhamticha baraaruuf yookiin gargaaruuf dirqama ogummaa yookiin waliigaltee kan yaalaa, kan galaanaa yookiin seeraa biroo kan qabu

¹⁶⁹ Seera yakkaa bara 1996 bahe, kwt 575(1).

yoo ta'e; hidhaa salphaa ji'a tokkoo hanga waggaa lamaa gahuu danda'uufi adabbii maallaqaatiin kan adabamu akka ta'e tumamee jira.¹⁷⁰ Tumaalee keewwata kanaa irraa kan hubatamu konkolaachisaan ofumaa balaa geessisee nama irraan miidhaan dhaqqabsiise haalli isa irratti ykn garee sadaffaa irratti balaa geessisu osoo hin jiraatin balaa gaheen nama miidhamee jiru gargaaruu dhiise S.Y kwt 575(2) jalatti himannaan kan irratti dhihaatu ta'a.

Dhimmi nama balaa irratti argamu gargaarruun wal-qabatee akka falmiitii ka'u tokko konkolaachisaan balaa ofumaa geessiseen namni kan miidhameefi nama miidhame sana konkolaachisichi kan gargaare, keessumaa gara mana yaalaatti geessuun kan yaalchise, yoo ta'e kana raawwachuun isaa akka yaada adabbii salphisuutti qabatamuufii ni danda'amoo, miti? kan jedhu dha. Dhimma kana irratti Dhaddachi Ijibbaataa MMWF dhimma ilaalee murtii irratti kenne tokkoon¹⁷¹ himatamaan lafoo deemaaf dursa kennuu dhabuun miidhamaa Takluu Geetahun jedhamu konkolaataan rukutee waan ajjeeseef S.Y kwt 543(3) jalatti balleessaa jedhamee adabame komii dhiheeffateen, miidhamaa gara hospitaalaatti geessuun kan yaalchise ta'uu ragaan mirkanaa'ee osoo jiruu manneen murtii jalaa dhimma kana akka yaada adabbii salphisuutti qabuufii osoo qabanii dhiisanii bira darbuun dogoggora waan ta'eef dhaddachi kun dhimmicha ilaalee adabbii akka foyyeessuuf gaafate. Dhaddachi ijibbaataa kunis dhimmicha erga ilaaleen booda himatamaan miidhamaa irraan miidhaa erga dhaqqabsiisee booda miidhamaa gara mana yaalaatti geessuun isaa qofti yakkicha erga rawwatee booda dhugumaan kan gaabbe ta'uu hin agarsiisu; himatamaan haala kanaan miidhamaa gargaaruu isaatiin dirqama seeraan ka'ame bahe jechuun gaaffii ol-iiyyatichaa kufaa taasisuun murtii kennee jira.

Gaaffiilee Marii

1. Murtii dhaddacha ijibbaataa kana isin akkamitti ilaaltu? Konkolaachisaan erga balaa geessisee booda nama miidhame gargaarruun gara mana yaalaatti geessee yoo yaalchise gochi isaa kun akka yaada adabbii salphisuutti fudhatamuufii qabaa?

¹⁷⁰Miil-jalee olii, kwt 575(2).

¹⁷¹Falmii yakkaa A/Alangaa fi Zallaqee Kaasayee, MMWFDhI, lakk galmee 62332, gaafa 29/09/2003 murtaa'e, jjiidii 13^{ffaa}.

2. Bu'uura S.Y kwt 575(2) tiin namni nama balaa irratti argamu dhabe nama dirqama ogummaa nama baraaruu ykn gargaaruu qabu yoo ta'e S.Y kwt 575(2) jalatti himatama. Balaan konkolaachisaa biraatiin dhaqqabe ta'ee konkolaachisaa biraan nama miidhamee jiru osoo arguu gara mana yaalaatti geessuu osoo danda'uu yoo bira darbe kwt kam jalatti himatamuu jalatti himtamuu qaba? Konkolaachistoonni dirqama ogummaa nama gargaaruu ni qabuu?

3.5. Adabbii Yakkoota Balaa Tiraafikaa

Dhimmi biraan yakkoota balaa tiraafikaan raawwataman ilaalchisee sirriitti ilaalamuu qabuu fi hubannoon walfakkaataan irratti uumamuu qabu, dhimma adabbii gochaa yakkoota kana irratti kennamuuti. Adabbii yakkoota kanaan walqabatee rakkoowwan seeraa fi hojimaataa hojii keessatti mul'atan ni jiru. Fakkeenyaaf, yakka ajjeechaa dagannoon walqabatee adabbii murtaa'u ilaalchisee, karaa tokkoon seerichi qaawwaa kan qabu yommuu ta'u, gama biraan immoo manneen murtii keessatti akkaataa adabbiin itti murtaa'u rakkoo irraa bilisa miti. Adabbiin kwt 543(1)f tumame adabbii miidhaa qaamaa cimaa dagannoon raawwatamu (kwt.559(2)) waliin yommuu madaalamu gama seerichaatiin qaawwi jiraachuu isaa haala salphaa ta'een addaan baasuu ni danda'ama. Namni keewwata 543(1) jalatti balleessaa jedhamuun adabbii hidhaa salphaa ji'a 6 hanga waggaa 3 ykn adabbii maallaqaa qarshii 2000 hanga 4000 gahuu danda'uun kan adabamu yommuu ta'u, namni keewwata 559(2) jalatti balleessaa jedhamu garuu adabbii hidhaa salphaa ji'a 6 gadi hin taanee fi adabbii maallaqaa qarshii 1000 gadi hin taaneen kan adabamu ta'a. Adabbiwwan keewwattoota lameen jalatti teechifaman garaagarummaa guddaa kan qaban yommuu ta'an, adabbiin keewwata 559(2) jalatti tumame adabbii dirqisiisaa gad-aanaa (mandatory minimums) waan ta'eef, manni murtii haalawwan sababoota waliigalaa adabbii salphisu danda'an kamiyyuu fayyadamee daangaa adabbii gad-aanaa keewwata jalatti tumameerra gadi bu'uun adabbii salphisuu kan hin dandeenye yommuu ta'u, adabbiin kwt.543(1) jalatti tumame garuu dirqisiisaa gad-aanaa waan hintaaneef manni murtii sababoota kanaan fayyadamee adabbii gad-aanaa keewwata jalatti tumameerra gadi bu'uun hanga adabbii gad-aanaa kutaa waliigalaa seerichaa keessatti tumametti gadi-buusuu murteessuu ni

danda'a. Kana malees, keewwata 543(1) jalatti adabbiin maallaqaa adabbii hidhaaf akka filannootti kan tumame yommuu ta'u, keewwata 559(2) jalatti garuu adabbiin maallaqaa adabbii hidhaa waliin kan murtaa'u dha. Kun ifatti kan agarsiisu, keewwatoota kana cimina isaan qabaniin yommuu madaalaman miidhaa qaama cimaa dagannoon raawwatamurra, ajjeechaan dagannoon raawwatamu cimaa yoo ta'ellee, adabbiin keewwata 559(2) tiif tumame kan keewwata 543(1)f tumameerra cimaa akka ta'e dha. Dabalataanis, bu'uura qajeelfama adabbii lakk 2/2006 tiin yakkoota ajjeechaa dagannoo fi yakka miidhaa qaamaa dagannoof sadarkaan bahee kan jiru yoo ta'u, gulantaa adabbii isaanii keessumaa kan S.Y kwt 543(2) fi 559(2) walfakkaataa fi miidhaan qaqqabe cimaa yoo ta'e immoo sadarkaan bahe sadarkaa kwt 543(2)f bahe irra olaanaa, gulantaan adabbii S.Y kwt 543(1) f taa'e kan kwt 559(2)f taa'e gadi jechuun ni danda'ama. Kana irraan kan ka'e, haqa qabeessummaa qajeelfama adabbii kana irratti ogeeyyii seeraa biraa gaaffiin ni ka'a.

Yakka ajjeechaa dagannoo (kwt 543) ilaalchisee bu'uura qajeelfama adabbii irra deebiin fooyya'e lakk 2/2006 tiin sadarkaan kan ba'e yoo ta'u qajeelfamichi manneen murtii himatamtoota keewwata kana jalatti balleessaadha jedhaman irratti adabbii kennuu isaan dura yammuu murtii balleessummaa kennu ulaagaa seera yakkaa keewwata 59 jalatti tumameen gosti dagannoo himatamaa dagannoo beekamaa (advertent) [kwt 59/1/A] ykn dagannoo beekamaa hin taane (inadvertent)[kwt 59/1/B] ta'uu isaa murteessuu akka qaban akeekke jira.¹⁷² Kunis kan barbaachiseef, gosti dagannoo raawwii yakkichaa keessatti mul'atee sadarkaa fi gulantaa yakkoota keewwata 543 jala jiranii baasuuf hojiirra waan oolfameefi. Bu'uura qajeelfama adabbii fooyya'e lakk 2/2006 tiin seera yakkaa kwt 543(2)tiif yakkamaan dirqama ogummaa ykn kan biroo qabaachuu isaa, balaa qaqqabe keessatti gaheen (badii) isa du'ee jiraachuu fi dhiisuu fi gosa daguu irratti hundaa'uun sadarkaa 4(Afur); kwt 543(3)f immoo ijoowwan dubbii keewwaticha jala jiran irratti hundaa'uun sadarkaan sadii akka qophaa'uuf taasifameera.

Gaaffii Marii

¹⁷²Qajeelfama Adabbii irra deebiin fooyya'ee bahe lakk 02/2006, kwt 12(11).

- *Balaa qaqqabe keessatti gahee namni balaa sanaan du'e qabu sadarkaa yakkaa kwt 543(2) baasuuf akka ulaagaatti hojiirra oolee jira. Haalonni namni du'e sun balaa qaqqabe keessatti gahee qaba ture jechisiisuu danda'an maalfa'i? Manni Murtii nama balaan du'e sun gahee qabaachuu fi dhiisuu sadarkaa falmii kamitti murteessuu qaba jettu?*

Dhimma 32^{ffaa}

Dhimma Mana Murtii Olaanaa Go/A/N/Finfinneetti ilaalamaa tureen¹⁷³ A/Alangaa himannaa isaatiin “himatamaan S.Y.Kew 543(3) darbuun of-eeggannoo ogummaa isa irraa eegamu bahuu dhabuun tumaa dambii tiraafikaa Oromiyaa lakk. 194/2009 kew 12(2) fi 18(2) konkolaachisaan itti fayyadamtoota daandichaa haala arguu dandeessisan ykn daddabaa irra ykn haalawwan dandeettii arguu xiqqeessan jiranitti ariitii konkolaataa isaa xiqqeessuun konkolaachisuu qaba jedhuu fi konkolaachisaan lafoo deemtotaaf dursa kennuu qaba jedhu dagachuun du'aan osoo daandii qaxxaamuraa jiruu fuuldura konkolaataan rukutee kuffisuun waan ajjeeseef yakka ajjeechaa dagannoo lubbuu namaa raawwateef himatameera” jechuun himate. Wixineen iddoo balaa kan agarsiisu konkolaachisaan of-eeggannoo gochuu qabu gochuu dhabuun daandii marfataa ykn daddabaa irraa gara daandii sirriitti yammuu bahu ariitii isaa hir'isee deemuu osoo qabuu ariitii hir'isuu dhabuu isaatiin balaa kana kan geessise ta'uu agarsiisa. Ragaan namaa dhiyaatan du'aan daandii gubbaa dhaabbachaa turuu isaa malee daandii kan qaxxaamuraa ture ta'uu isaa waan mirkaneessan hin qabani. Manni murtii dhimmicha ilaalaa ture du'aan yeroo rukutamu daandii qaxxaamuraa kan ture ta'uun kan hin mirkanoofne waan ta'eef, firiin dubbii lafoo deemaaf dursa kennuu dhabuu jedhu kan hin mirkanoofnee fi daandii balaan irratti qaqqabe daddabaa fi maramaa ta'uunii fi sababuma kanaan daandii daddabaa/maramaa irratti ariitiin waan konkolaachiseef balaan kan gahe ta'uun firii dubbii mirkanaa'e ta'uu murtii isaa keessatti ibsee jira. Kana irratti hundaa'uun, manni murtichaa ijoo dubbii ariitii himatamaan ittiin konkolaachisee balaa qaqqabsiise ariitii dambii tiraafikaan taa'e darbuun moo miti jedhu qabachuun bakki balaan kun itti qaqqabe ariitii dambii tiraafikaan daanga'e kan hin qabne waan

¹⁷³Falmii yakkaa A/Alangaa Go/A/N/Finfinnee fi Ayyalaa Abdiisaafaa N-2, M/M/O/G/A/N/Finfinnee lakk galmee 16934, gaafa 01/11/2011 murtaa'e.

ta'eef, himatamaan dambii ykn qajeelfama ifa ta'e beekke darbuun gocha kan raawwateedha jechuun hin danda'amu jechuun bu'uura SDFY kew 113 tiin keewwata jijjiiruun S.Y.Kew 543(2) jalatti murtii balleessummaa kennee jira. Manni murtichaa adabbii yammuu murteessu "himatamaan daandiii daddabaa fi maramaa ta'e irratti ariitiin konkolaachisaa kan ture ta'uu waan mirkanaa'eef, daandii maramaa fi daddabaa irratti immoo dandeettii lafoo deemtotaa fi itti fayyadamtoota daandichaa arguu xiqqeessu irratti ariitiin konkolaachisuun balaa fiduu akka danda'u salphaatti kan hubatamu waan ta'eef, **dagannoon himatamaa dagannoo beekamaadha**" jechuun gosa dagannoo murteesseera. Dabalataanis, du'aan nama rakkoo sammuu qabuu fi jalqabuma osoo balaan irra hin geenye daandiirra dhaabbatee uleedhaan konkolaataa dhahuuf aggaamaa kan ture ta'uu firii dubbii mirkanaa'e waan ta'eef, **du'aan gocha raawwatame keessatti hirmaannaa qabaachuu isaa agarsiisa** jechuun qabateera. Haaluma kanaan, yakkichi sadarkaa 3^{ffaa} gulantaa hidhaa 14^{ffaa} fi kan maallaqaa gulantaa 4^{ffaa} jalatti kufa jechuun ka'umsa qabatee jira.

GaaffiileeMarii

1. Adabbii kenname kana keessatti manni murtichaa gosa dagannoo himatamaa dagannoo beekamaa jalatti ramaduun isaa hagam sirriidha jettu?
2. Manni murtichaa du'aan daandiirra dhaabbatee uleedhaan konkolaattota darbaa turan rukutuuf aggaamaa turuun isaa gocha raawwatame keessatti gahee qabaachuu isaa agarsiisa jechuun qabachuu isaa haala kamiin ilaaltu?

Dhimma 33^{ffaa}

Dhimma M/Murtii A/Hexoosaatti murtii argateen¹⁷⁴ A/Alangaa himata dhiheesseen himatamaan S.Y kwt 543(3) fi Dambii Tiraafikaa Oromiyaa lakk/194/2009 kwt 23(3) fi 29 bira darbuun konkolaataa osoo konkolaachisuu nama karaa irra geejjiba eeggatu fe'uuf jedhee duubatti osoo konkolaachisaa jiruu lafoo deema harkaa isaa bitaa qabatee deema turetti bu'uun kan ajjeese waan ta'eef himatee jira. Ragaan A/Alangaa himatamaan konkolaaticha duubatti suuta konkolaachisaa turuu isaa fi du'aan biskileetiin itti dhufnaan jalaa baqachuuf gara duuba

¹⁷⁴A/Alangaa A/Hexosaa fi Siisay Biraanuu, M/M/A/Hexoosaa L.G 29473, gaafa 26/03/2012 murtaa'e.

konkolaattaatti galuu mirkaneessaniiru.M/Murtii A/Heexosaa himatamaa kwt 543(2) jalatti balleessaa taasissee jira.Manni murtichaa adabbii yammuu kennu balaa qaqqabe keessatti du'aan shoora ni qaba jechuun sadarkaa yakkichaa 1^{ffaa} jalatti qabateera. Manni murtii waa'ee shoora ykn gahee du'aa akeekuu irra darbee garuu gosti dagannoo himatamaa isa kam jalatti akka kufu waan murteesse ykn akeeke hin qabu.

Gaaffii Marii

- Dhimma kana irratti du'aan balaa qaqqabeef shoora qaba jechuun fudhatamuu isaa akkamitti ilaaltu? Manni murtii kun gosti dagannoo himatamaa isa kam akka ta'e osoo hin murteessin sadarkaa yakkichaa 1^{ffaa} jalatti qabachuun isaahoo?

Yakka miidhaa qaamaa dagannoo S.Y kwt 559 irrattis qajeelfamni adabbii fooyya'e lakk 2/2006 sadarkaa yakkaa fi gulantaa adabbii baasee kan jiru yoo ta'u, dhimma barruu kanaaf rogummaa kan qabu S.Y kwt 559(2) f sadarkaan 7 (torba) bahee jira. Sadarkaan bahe kunis irra caalaatti kan xiyyeeffate gosaa fi hanga miidhaa qaamaa qaqqabee bu'uura godhatee akka ta'e ni hubatama.¹⁷⁵

Haaluma kanaan, konkolaachisaan kwt miidhaa qaamaa salphaa dhaqqabsiisuun 559(2) jalatti himatamee murtiin balleessummaa irratti kenname ka'uumsi adabbii isaa sadarkaa 1^{ffaa}, kan gosa miidhaa qaamaa cimaa sadarkaa 2^{ffaa} hanga 5^{ffaa} jiranitti caqafaman qaqqabsiisuun kwt 559(2) jalatti balleessaadha jedhame immoo ulaagaa lamaa fi isaa ol kan guuttatu waan ta'eef, sadarkaa 7^{ffaa} jalatti kan kufu akka ta'e qajeelfama adabbii gabatee sadarkaa yakkaa keewwata kanaa baasuuf qophaa'e irraa ni hubatama.¹⁷⁶ Haa ta'u malee, qajeelfama adabbii keessatti sadarkaa 7^{ffaa} yakka miidhaa qaamaa dagannoo keewwata 559(2) f baheen ulaagaleen sadarkaa 1^{ffaa} hanga 5^{ffaa} jiran keessaa tokkoo ol dachaan kan jiru yoo ta'e jechuun kan taa'e irratti hubannoon jiru wal-fakkaataa miti.

Dhimmi sadarkaa yakkaa miidhaa qaamaa dagannoo qajeelfamni adabbii lakk 2/2006 S.Y kwt 543(3) f sadarkaa yammuu baasu baay'ina namoota gocha dagannoo tokkoon ajjeefamanii akka ka'umsaatti kan fayyadamee jiruu fi baay'ina namoota miidhamani irratti hundaa'ee adabbii

¹⁷⁵Miil-jalee olii, kwt 13(2).

¹⁷⁶Miil-jalee olii, kwt 12.

kennamu ulfaataa kan deemu yammuu ta’u, MMWGF Dh.Ijibbaataa lakk galmee 123046 jiidii 21^{ffaa} irratti kenneen,himatamtoonni gocha dagannoo tokkoon namoota lamaa fi isaa ol ta’an irrattii miidhaa qaamaa geessisan yakka daddabalamaa/dachaan himatamuu kan hin qabne ta’uu hiikoo seeraa dirqisiisaa kan kennee jira. Haa ta’u malee, qajeelfamni adabbii yakka miidhaa qaamaa dagannoo kwt 559(2) jalatti ilaalamuuf sadarkaa yakkaa yammuu baasu baay’ina namoota gochaa dagannoo tokkoon miidhaman akka ulaagaatti hin fayyadamne. Kana irraa kan ka’e, namni gochaa dagannoo tokkoon miidhaa qaamaa geessisee fi namoota lamaa fi isaa ol ta’an irratti miidhaa geessise wal-qixa ilaalamuu qabaa gaaffii jedhu dhaddacha ijibbaataa biratti kan kaasise dha. Kana irraa ka’uun, dhaddachi ijibbaataa kun qajeelfamni adabbii kun dhimma kana ilaalchisee gara fuula duraatti fooyya’uu akka qabu yaada dhiheessuun, hangasitti garuu gocha dagannoo tokkoon namni lamaa fi isaa ol kan miidhaman yoo ta’e, bu’uura qajeelfama adabbii kwt 27(1) tiin qajeelfama adabbii alatti ofiif sadarkaa baasuun kan barbaachisu akka ta’e murtii kenne keessatti akeekke jira.

Gaaffii Marii

- Miidhaa qaamaa dagannoo S.Y kwt 559(2) ilaalchisee namoonni gochaa dagannoo konkolaachisaa tokkoon miidhaman lamaa fi isaa ol yoo ta’an, adabbiin kennamuu qabu qajeelfama adabbii ala bahuun ta’uu akka qabu murtii MMWGF DHI lakk galmee 123046 irratti kenname kana akkamitti ilaaltu?

Dhimma 34^{ffaa}

Dhimma M/M/A/Lumeetti ilaalamee murtii argateen¹⁷⁷ A/Alangaa himatamaa irratti dhiyeesseen himata 2^{ffaa} jalatti himatamaan S.Y kwt 559(2) darbuun konkolaataa osoo konkolaachisuu daandii mirgaa isaa gadhiisuunii fi ibsaa sirrii ta’e fayyadamuu dhabuudhaan sarara biraatti ce’ee bajaajii rukuchuun namoota lama BH fi YY jedhaman irraan miidhaa qaamaa cimaa waan geessiseef, yakka miidhaa qaamaa dagannoo rawwachuun himateera. M/Murtii falmii bitaa fi mirgaa dhagahee murtii balleessummaa kennuun himata dhihaate kanaaf adabbii yammuu kennu; bu’uura qajeelfama adabbii lakk 2/2006 tiin yakkichaaf sadarkaan kan bahee fi miidhaan qaamaa

¹⁷⁷A/Alangaa A/Lumeetti fi Abbuu Tasammaa, M/M/A/Lumeetti L.G 69372, gaafa 12/06/2012 murtaa’e.

dhaqqabe miidhamtuu 1^{ffaan} lafee harka mirgaa gama olii lafeewwan cinaachaa baay'ina qabuu fi lafeee holqa gadameessaa haguugu cabuu fi miidhamtuu 2^{ffaa} irratti lafee sarbaa mirgaa fi lafee harka bitaa cabuu waan ta'eef, sadarkaa yakkichaa 3^{ffaa} adabbii hidhaa gulantaa 9^{ffaa} fi kan maallaqaa gulantaa 3^{ffaa} qabateera. Dhimmicha ol-iiyaannoon kan ilaalan M/M/Olaanaa Go/Sh/Bahaa¹⁷⁸ fi MMWODhDhB¹⁷⁹ s dhimma kana irratti ka'umsa manni murtiichaa fudhate sirrii ta'uu ibsuudhaan murtii jalaa cimsanii jiru.

Gaaffii Marii

- Manni murtii kun yakka miidhaa qaamaa murtiin balleessummaa irratti kenname kana qajeelfama adabbiin sadarkaa bahee jiru gargaaramuu isaa murtii dhaddachi ijibbaataa lakk galmee 123046 jiidii 21ffaa irratti kenne waliin akkamitti ilaaltu?
- Dhimma kana irratti manni murtii sadarkaa qajeelfama adabbiin bahe fayyadamuun isaa sirriidha illee jedhamee yoo yaadame (assumption) sadarkaa yakkichi jalatti kufu 3^{ffaa} moo 7^{ffaa} ta'uu qaba ture jettanii yaaddu?

Dhimma 35^{ffaa}

Dhimma M/Murtii A/Meettaatti ilaalamaa tureen,¹⁸⁰ himatamaan ogummaa konkolaachisummaa qabuun lubbuu namaatiif of-eeggannoo gochuu qabu dagachuun konkolaataa osoo konkolaachisuu daandii isaa gadhiisee miidhamaa dhuunfaa AA jedhamu lafeen veesbulaa akka cabuu fi hirphi miila bitaa gama alaatiin jiru akka sosolloqu waan taasiseef, S.Y kwt 559(2) jalatti himatamee murtiin balleessummaa keewwatuma himannaan itti dhiyaate jalatti kennamee jira. M/Murtii adabbii yammuu kennu, bu'uura qajeelfama adabbii lakk. 2/2006 tiin yakkichaafsadarkaan kan bahe waan ta'eef jechuun sadarkaa 1^{ffaa} jalatti kuffisuun gulantaa 7^{ffaa} jalatti ka'uumsa hidhaa salphaa waggaa 1 (tokko) qabatee jira.

Gaaffii Marii

¹⁷⁸ A/Alangaa Go/Sh/Bahaa fi Abbuu Tasammaa, M/M/O/G/Sh/bahaa L.G 59154, gaafa 01/07/2012 murtaa'e.

¹⁷⁹ A/A/W/Oromiyaa fi Abbuu Tasammaa, M/M/W/Oromiyaa L.G 331942, gaafa 28/12/2012 murtaa'e.

¹⁸⁰ A/Alangaa A/Meettaa fi Tesfaayee Ayyalaa, M/M/A/Meettaa L.G 3393, gaafa 08/03/2012 murtaa'e.

- Dhimma kana irratti manni murtii kun sadarkaa yakkichaa 1^{ffaa} jalatti qabachuu isaa akkamitti ilaaltu? Osoo isin ta'ee, Sadarkaa yakkichaa isa kami jalatti qabattu?

3.6. Madaallii Ragaa Yakkoota Balaa Tiraafikaa

Murtii haqa qabeessa ta'ee fi dhugaa bu'uura godhate kennuu keessatti madaalliin ragaa hojii xiyyeeffannoo barbaadu dha. Ragaan adeemsa falmii kamiyyuu keessatti dhiyaatu dhugummaa kan qabu ykn kan hin qabne ta'uu danda'a. Dhugummaa ragaa ijoo falmii mirkaneessuuf dhiyaate adda baasuun murtii kennuuf ragaa dhiyaate sirnaan madaaluun hojii murteessaa ta'e dha. Madaalliin ragaa qulqullina hin qabne ykn dadhabaa ta'e murtiin kennamu ragaa dhugummaa hin qabne bu'uura kan godhate akka ta'u taasisa. Madaalliin ragaa yammuu taasifamu rogummaa, fudhatamummaa fi amanamummaa ragaan sun qabun xiinxaluun dirqama ta'a. Ragaan rogummaa hin qabne, ijoo falmii mirkaneessuu kan hin dandeenye waan ta'eef, murtii kennuu keessatti fudhatama hin qabaatu. Gama biraatiin, ragaan fudhatamummaa hin qabne sababoota garagaraatiif seeraan kan daangeffame waan ta'eef, hangam rogummaa fi amanamummaa qabaatus murtii kennuu keessatti galtee ta'uu hin danda'u.

Yakkootni balaa tiraafikaan walqabatan amala isaaniitiin ragaa ogummaa kan barbaadaniif fi murtii haqa qabeessa kennuuf daran murteessaadha. Ragaan ogummaas qofaa isaa haqa baasuu waan hin dandeenyee fi ragaa namaa (ijaa) waliin wal utubee kan deemu qabu dha. Madaallii ragaa keessatti dhugummaa ragaa namaa mirkaneessuuf malootni beekamoon qabatamaan hojiirra oolfaman kan jiran yoo ta'u, dhimmi ulfaataan dhugummaa ragaa ogummaa mirkaneeffachuu fi ragaa namaa waliin wal bira qabaniif xiinxaluu dha. Kanaan walqabatee manneen murtii naannoo keenyaa keessatti hanqinootni gara garaa ni mul'atu. Isaans, dhimma ragaa ogummaa barbaadu irratti ragaa osoo hin dhagahin, ragaa namaa qofa bu'uura godhachuun murtii kennuu, dhimma ogummaa barbaadu irratti ragaa namaa dhagahuun galtee murtii taasisuu, ragaa ogummaa dhiyaate xiinxala malee akkuma jirutti fudhachuun murtii kennuu fi ragaa ogummaa dhihaatu jecha ragaa namaa qofa irratti hunda'uun fudhatama dhabsiisuun kanneen ijoodha. Kana waan ta'eef, ogeeyyiin naannoo keenyaa dhimma madaallii ragaa yakkoota balaa tiraafikaan walqabatan, keessattuu, madaallii ragaa ogummaa maal ta'uu akka qabu irratti hubannoo gahaa akka qabaataniif dhimmicha haala armaan gadiin ilaalla.

Manneen murtii adeemsa sakatta'a firii dubbii keessatti ragaa ogummaa dhiyaate dhugummaa isaa mirkaneeffachuuf adeemsa madaalliiragaa addaa gargaaramuun dirqama ta'a. Yaadni

ogummaa ragaa ogeessaatiin kennamu yaada beekumsaa fi ogummaa abbootii seeraatiin ala ta'a jedhamee waan yaadamuuf, madaallii ragaa keessatti amanamummaa qabaachuu ragaa ogummaa maloota gosa ragaa biroof hojiirra oolfaman hojiirra oolchuun adda baafachuun hin danda'amu. Sirna seeraa biyya keenyaa keessatti dhimma ragaa ogummaa irratti seerri qinda'aa ta'e ba'ee hojiirra hin oolfamne. Kun immoo, ragaan ogeessaa eenyu akka ta'e, ga'een ragaa ogeessaa maal akka ta'e, ragaan ogeessaa fudhatamummaa qabaachuuf ulaagaa maalii guutuu akka qabu, amanamummaa fi dhugummaa ragaa ogummaa haala kamiin mirkaneeffachuun akka danda'amu, yaadni ogummaa madaallii ragaa keessatti ulfaatina akkamii akka qabuu fi xiinxalli isaa akkam ta'uu akka qabu irratti qabatama hojii keessatti rakkoo uumaa jiraachuutu mul'ata.

Dhimmoota waliigalaa ragaa ogummaa irratti seerri qinda'aan jiraachuu baatus, dhimmoota itti gaafatamummaa yakkaa murteessuu, tarkaanfii sirreeffama (corrective measure) daa'imman yakka raawwatan irratti fudhatamuu fi sirreeffammaa dhibee sammuu walxaxaaf saaxilame irratti manneen murtii ragaa ogummaa dhaga'uu akka qaban tumaalee seera yakkaa 51, 54 fi 116(3) hubachuu ni danda'ama. Tumaalee seera yakkichaa irraa kan hubatamu, manneen murtii yaadni ogummaa dhiyaate argannoo saayinsawaa murta'aa (definite scientific finding) bu'uura kan godhate yoo ta'e, ragicha fudhachuuf dirqama akka qaban eera. Tumaaleen kun manneen murtii yaada dhuunfaa ogeessi kennuu fi yaada murtii seeraa (legal inferences) isaan ofiif fudhataniin daanga'uu akka hin qabnee fi ragicha fudhachuuf dirqama akka hin qabaanne kaa'ee jira. Haata'u malee, manneen murtii yaadni ogummaa dhiyaate argannoo saayinsawaa murta'aa kan ta'ee fi kan hin taane ulaagaa (test) maaliitiin adda baasuu akka qaban seerri ifaan taa'e hin jiru. Dabalataanis, yeroo hedduu dhimmi ragaan ogummaa irratti dhiyaatu beekumsaa fi ogummaa ogeeyyii seeraatiin ala waan ta'eef, ragaan ogummaa dhiyaate argannoo saayinsawaa murta'aa bu'uura kan godhate ta'uu fi ta'uu dhabuu haalli ittiin adda baasuu danda'an maal akka ta'e seerri kallattii agarsiisu hin jiru. Kunis, ogeeyyiin madaallii ragaa keessatti ragaa ogummaa bifa kamiin fudhachuu fi dhiisuu akka qaban irratti hubannoo gahaan akka hin jiraanne taasisee jira.

Gama biraatiin, ulfaatina ragaa ogummaatti kennamuu qabu ilaalchisee seerri qindaa'aa ta'ee fi dhimmoota hundaaf raawwii qabu waan hin jirreef, manneen murtii haaluma isaanitti fakkaateen ragaa ogeessaa dhiyaate yeroo madaalan ni mul'ata. Manneen murtii ragaa ogummaa isaaniif dhiyaate akka ragaa dabalataa ykn deggeraa (corroborative) ykn akka ragaa xumuraa

(conclusive) ta'etti iti gargaaramuu ni danda'u.¹⁸¹Manneen murtii ragaa ogummaa dhiyaate gaafa fudhatanis ta'ee kufaa taasisisan sababa isaa ibsuu akka qaban beekuun barbaachisaa dha.

Dhimmoota ragaa ogummaa kana irratti seerri ifaa fi qindaa'aa ta'e jiraachuu baatus, manni murtii waliigala federaalaa dhimmoota ragaa ogummaan wal qabatan garagaraa irratti murtii kennee jira.Murtiiwwan yeroo garagaraa dhimmoota gara garaa irratti kennaman kunniin dirqisiisoo waan ta'aniif, murtiiwwan qaawwa seeraa jiru hanga tokko cufuu danda'anii fi kallattii agarsiisuu danda'ani dha jedhamee yaadama.

Manni Murtii Waliigala Federaalaa Dhaddachi Ijibbaataa dhimma falmii hariiroo hawaasaa Iyyataa Waldaa itti gaafatamummaan isaa murtaa'e Yessuu fi waamamtoota Dajanee Baqqalaa faa N-2¹⁸² gidduutti ture irratti **ragaa ogeessaa** jechuun namoota beekumsa addaa barnootaan, leenjiidhaanii fi muuxannoodhaan argatan yeroo ta'an manneen murtii namni ragaa ogeessaa jedhamee dhiyaate dhimma irratti yaada kennu irratti beekumsa gahaa dhimmicha irratti qabaachuu isaa dursee mirkaneeffachuu qaba jechuun ibsee jira. Manni murtichaa, ragaan ogeessaa yaada ogummaa wayita kennu loogii irraa bilisa ta'uu akka qabuu¹⁸³ fi gareen falmii biraan ragaan ogeessichaa loogii irraa bilisa ta'uu dhabuu isaa irratti falmii gaggeessuuf mirga akka qabaatan akeekke jira.

Dabalataanis, manni murtii kun dhimma ragaan ogeessaa yaada ogummaa isaa irratti kenne irratti namoonni dhimmicha irratti ogummaa hin qabne jecha ykn yaada ragummaa faallaa ta'e kan kennan yoo ta'e, manneen murtii sababni gahaa ta'e yoo jiraate malee, yaada ogummaa ragaan ogeessaa kenne fudhatamuu akka qabuu fi kufaa gochuu akka hin qabne ifatti ibsee jira. Hima biraan, manni murtichaa dhimma ogummaa addaa barbaadu irratti jechi ragummaa ragaa ogeessaatiin kenname jecha ragummaa namoota biroo ogeessa hin ta'iniin kenname irra

¹⁸¹Abreha Mesele Zinabu,The Standards in Admitting Expert Evidence in Ethiopia: Some Practical Discrepancies, Mizan Law Review, September 2017.pp.245 Available at: <http://dx.doi.org/10.4314/mlr.v11i1.9>

¹⁸² Mana Murtii waliigala federaalaa dhaddach ijibbaataatti Falmii hariiroo hawaasaa Iyyataa Waldaa itti gaafatamummaan isaa murtaa'e Yessuu fi waamamtoota Dajanee Baqqalaa faa N-2 lakk. Galmee 65930, jiildii 12^{ffaa}, gaafa 14/10/2003 murtaa'e.

¹⁸³ Manni murtii waliigalaa Federaalaa dhaddachi ijibbaataa falmii hariiroo hawaasaa A/Taayitaa daandiiwwan Bu/M/Finfinnee fi Ambaachoo Fiqaadinee gidduutti lakk.Galmee 97023 gaafa 28/04/2009 murtaa'e irratti haaluma wal fakkaataa ta'een "raagaan ogeessaa yaada ogummaa loogii irraa bilisa ta'e kennuuf dirqama akka qabuu fi yaadni ogummaa ogeessa loogii irra bilisa hin taaneen kennamu fudhatamuu akka hin qabne ifatti kaa'ee jira."

filatamaa akka ta'e akeekke jira. Haa ta'u malee, manni murtii kun dhimma kana keessatti sababni gahaan maal akka ta'e waan ibse hin qabu.

Gama biraatiin, manni murtichaa falmii yakkaa A/Alangaa Naannoo Ummattoota Kibbaa fi Alamaayyoo Asfaw¹⁸⁴ gidduutti ture irratti manni murtichaa yaadni ogummaa ogeessa tiraafikaa gatii rogummaa kan dhabu yaadni ogummaa kenname adeemsa dambii ogummichaa eeggatee kan hin kennamnee fi hin dhiyaanne, yaadni ogummaa dhiyaate jecha ragummaa ragooliin ijaa bakkaa fi yeroo balaan qaqqabu turan waliin wal bira qabamee yeroo ilaalame, qabxiiwwan ijoo ta'an irratti kan wal faallessu yoo ta'e qofa ta'uu akka qabu ifa taasisee jira. Dabalataanis, manni murtichaa dhimma kana keessattis ragaan ogeessaa loogii irraa bilisa ta'uu akka qabuu fi yaadni ogummaa ogeessaan kenname sababa gahaa malee jecha ragummaa namootni ogummaa hin qabne kennaniin kufaa ta'uu akka hin qabne ibseera. Ta'us, manni murtichaa ragaan ogummaa ogeessa tiraafikaan kenname dambii ogummichaa eeggatee kennamuu fi dhabuu isaa abbootiin seeraa haala kamiin adda baafachuu akka danda'an ykn maloota (tests) akkamii gargaaramuu akka qaban waan agarsiise hin qabu.

Walumaagala, murtiiwwan kanneen irraa kan hubannu; ragaa ogeessaan nama ogummaa tokko irratti beekumsa addaa barnootaan, leenjiiidhaan ykn muuxannoodhaan argate ta'uu, ragaan ogeessaa jecha isaa loogii irraa bilisa ta'ee kennuu akka qabu, jechi ykn yaadni ogummaa inni kennu kan xumuraa akka hin taanee fi garee falmii biraatiin mormiin irratti ka'uu akka danda'u, manneen murtii jecha ragummaa ragaa ogeessaa sababa gahaa malee kufaa gochuu akka hin qabnee fi jechi ragummaa ragaa ogeessaatiin kennamu kan namoota ogummaa hin qabneerra fudhatamummaa kan qabaatu ta'uu isaati. Kunis, amanmummaa ykn dhugummaa ragaa ogummaa mirkaneessuuf kan gargaaru ta'uun falmisiisaa hin ta'u. Haa ta'u malee, murtiiwwan mana murtii kanaan kennaman dhugummaa ragaa ogummaa adda baafachuuf manneen murtii maloota (test) akkamii hordofuu akka qaban waan akeekke hin qabu.

Kana irratti hundaa'uun, madaallii ragaa ogummaa yakkoota balaa tiraafikaa irratti haalli qabatama Manneen Murtii Naannoo Oromiyaa keessa jiru rakkoo kan qabu ta'uunisaa ni

¹⁸⁴Mana Murtii Waliigala Federaalaa Dhaddacha Ijibbataa, A/Alangaa Naannoo Kibbaa fi Alamaayyoo lakk.galmee 92141, gaafa 30/01/2009 murtaa'e, jiildii 17ffaa.

hubatama. Manneen murtii dhimma yakka balaa tiraafikaan wal qabatan irratti Abbaan Alangaa ogeessa teeknikaa wixinee balaa kaase wayita ragaa taasisee dhiyeessu gahee hojii inni waajjiricha keessatti qabu adda baafachuu malee haala kamiin beekumsa addaa dhimmicha irratti akka argate, haala barnootaa isaa, leenjii fudhachuu fi dhabuu isaa, gosa leenjii fudhatee fi muuxxannoo hojii inni dhimma sana irratti qabu adda baafatee yaada ogummaa isaa hin fuudhani. Namni tokko ragaa ogummaa kennuuf gahaa dha kan jedhamu beekumsa addaa barnoota, leenjii ykn muuxannoodhaan argate qabaachuu akka qabu murtiiwwan mana murtii waliigala federaalaa olitti eerre irraa kan hubatamu ta'us, ulaagaa kanaan qaamni ragaa ogummaa kennuuf dhiyaate ogeessa moo miti kan jedhu adda baasuuf haalli itti adeemamu hin mul'atu.

Gama biraan, ragaan ogummaa ragaa ijaa wal biraa qabamee yeroo ilaalamu ulfaatina akkamii qabaata kan jedhu irratti hubannoon wal fakkaataan hin jiru. Manneen murtii sababa ga'aan jiraachuu utuu hin ibsinii fiyaadni ogummaa kenname ragaa ittisaa himatamaan waan faalleffameef qofa kufaa taasifamee jechi ragaa namaa ragaa ogummaa irra fudhatamummaa akka argatu yeroo taasifamutu jira.

Gaaffii Marii

- Qabatama hojii keessatti namootni akka ragaa ogeessaa wixinee pilaanii iddoo balaatti dhiyaatanii ragaa ogummaa kennan qorattoota poolisii galmee yakkaa dhiyaate qulqulleessan ta'ee yeroo mul'atu ni jira. Hojimaata kana qajeeltoo ragaan ogeessaa bilisa (neutral) ta'uu qaba jechuun Dhaddachi ijibbaataa dhimmoota armaan olii irratti kenne waliin akkamitti ilaaltu? Haala qabatamaa jiruun hojimaata kana haalli itti fooyyessuun danda'amu jira jettanii amantuu?

Dhimma 36^{ffaa}

Dhimma tokko irratti Abbaan Alangaa himata yoo dhiyeessu¹⁸⁵ himatamaan of-eeggannoo gochuu dhabuun riqicha irratti konkolaataa daa'ima waggaa 10tti buusuun miidhaa jabaa irraan gahee waan du'eef yakka ajjechaa dagaannootiin S/Y kwt 543(2) jalatti himateera. Pilaanii ogeessi kaasee dhiyeesse akka agarsiisutti riqicha meetirii 7.6 bal'atu keessatti gimbiirraa fageenya 1.25 tti daa'imni akka rukutame ibseera. Ogeessi pilaanii balaa tiraafiikaa, konkolaataa fi bakka balaan itti gahe qorachuun, konkolaachisaan of-eeggannoo gochuu dhabuutiin balaan sun kan dhaqqabe akka ta'e yaada ogummaa isaa kennee jira. Ragaan namaa dhiyaatan, miidhamaa dhuunfaan wajjin riqicha irraa ta'aa kan turan, miidhamaan qacceen isa daandii irra buunaan gimbiirraa riqichaa irraa bu'ee fudhachuuf yoo jedhu qaama konkolaataa deema jiru gara mirgaatiin rukutamee boodatti kufuun miidhame jechuun jecha ragummaa isaanii kennaniiru. Ragaan ittisaa, konkolaataan suuta deema kan turee ta'uu fi miidhamaa dhuunfaan erga konkolaataan isa bira darbee cinaacha konkolaataatti bu'ee kan kufe ta'uu ibsaniiru. Manni murtii ragaalee dhiyaatan hunda xiinxaluun himatamaan ariitii barbaachisuu ol konkolaachisaa akka hin turre, gimbiirraa riqichaa irraa fageenya meetirii 1.25tti miidhamaan cinaacha konkolaataatiin kan rukutame ta'uu fi konkolaataan bakka miidhaan itti gahe irraa meetira 05 qofa deemee kan dhaabbate ta'uu isaa himatamaan of-eeggannoo ogummaan isaa gaafatuun konkolaachisaa kan turee fi balleessaa kan hin qabne ta'uu agarsiisa jechuun ragaa ogeessi kenne kuffisuun himatamaa bilisa gaggeesseera.

Gaaffii Marii

- Isin murtii manni murtii kun kenne akkamitti ilaaltu? Ragaan ijaa dhimma saffisa konkolaataa irratti yaada ogummaa kennuu ni danda'aa? Dhimma saffisa konkolaataa ilaalchisee rogummaa jechi ragaa namaa qabu akkamiin ilaaltu?

Dhimma 37^{ffaa}

Dhimma falmii yakkaa A/Alangaa fi himatamaa Maasreshaa Aagenyawu¹⁸⁶ jedhamu gidduutti ture irratti; himatamaan konkolaataa geejjiba namootaa qabatee ariitii hin heeyyamamne oliin

¹⁸⁵ Abbaa Alangaa Vs. Nurhaddin Xahaa, Mana Murtii Olaanaa Godina Shawaa Bahaa, galmee lak 50919

¹⁸⁶ A/Alangaa fi Maasreshaa Aagenyawu, M/M/Olaanaa Go/Sh/kaabaaLakk.Galmee 45866.

utuu konkolaachisuu garagalchuun namoota konkolaataa sana keessa turan irra miidhaan du'aa fi miidhaa qaamaa cimaan akkasumas miidhaan qabeenyaa akka gahu taasiseera jechuun Abbaan Alangaa himata dhiyeesseera. Ragoonni Abbaa Alangaa dhiyaatan gariin konkolaaticha keessa gariin immoo lafa kan turan yeroo ta'u, ragooliin kunneen himatamaan konkolaataa minibaasii ariitiidhaan utuu konkolaachisuu konkolaataa biraatti duubaan itti buusee ofii garagaluu isaa fi namoonni konkolaaticha keessa turan miidhamuu ibsaniiru. Ragaan ogeessa balaa tiraafikaas dhiyaatee bu'aan wixinee balaa akka agarsiisutti himatamaan ariitiidhaan utuu konkolaachisuu konkolaataa biraa isa duraan turtetti karaa duubaa buusuun kan garagalche ta'uu yaada ogummaa kan kenne yeroo ta'u, ogeessi teeknikaa dhiyaates, konkolaataa himatamaan konkolaachisaa ture luugamni isaa kan hin dalagne ta'uu qorannoon kan adda baase ta'uu ibsee jira. Manni murtiis, himatamaan ofirra akka faccisu yeroo ajaju, innis ragaa ittisaa nama lama dhiyeeffachuun (ragaan ittisaa 2ffaan gargaaraa konkolaachisaa ture) dhiyaatanii jecha isaanii yeroo kennan; konkolaataa himatamaan konkolaachisu keessa akka turanii fi konkolaataan biraan kara cinaa dhufee konkolaataa himatamaan konkolaachisaa turetti yeroo bu'u, himatamaan luugama qabuuf yeroo jedhu kan garagalte ta'uu fi balleessaan kan himatamaa utuu hin ta'in kan konkolaataa biraa cinnaachaan itti bu'ee ta'uu ibsanii jiru.

Manni murtichaas, ragooliin ittisaa himatamaa konkolaataa himatamaan konkolaachisaa ture kan garagaluu danda'eef, konkolaataa biraan cinnaacha isaatti waan bu'eef ta'uu kan mirkaneessan waan ta'eef, himatamaan dagannoo hin qabu jechuun himatamaa bilisaan gaggessee jira. Manni murtii kun sababa maaliin jecha ragummaa ogeessotaa hin fudhatin akka hafeef jecha ragaa ittisaa amanuun ragaa ogummaa fi ragaa namaa A/Alangaa dhiyeesse hin fudhatin akka hafe hin ibsine.

Gaaffii Marii

- Murtii mana murtii kanaan kenname dhimma madaallii ragaa ogummaa irratti qajeeltoo Manni Murtii Waliigala Federaalaa murtiiwwan olii keessatti eere kan hordofedha jettanii ni amantuu?

Dhimma 38^{ffaa}

Dhimma M/M/Olaanaa Go/A/Adaamaa L.G 32425 ta'e irratti ilaalamee murtii argateen ,himatamaanDambii Geejjibaa Oromiyaa lakk. 194/2009 kwt 194 fi 27(1) fi S.Y kwt 543(3) darbuun ogummaa isarraa barbaachisu bahee konkolaachisuu qabu dagachuun osoo konkolaachisuu lafoo deemaaf dursa kennee dabarsuu dhabuu isaatiin du'aa JW jedhamu osoo inni daandii gara mirgaa irra harka bitaatti qaxxaamuraa jiruu gommaa fuulduraa gara mirgaatiin rukutee ajjeese jechuun yakka ajjeechaa dagannoo jalatti himatame. Manni murtichaa, himatamaan dagannoo hin qabu jechuun himatamaa bilisa gaggeessee jira.**Murtii manni murtii kun kenne guutummaatti miiltoo (annex) moojuulii kanaa irraa dubbisuun qabxiwwan armaan gadii irratti mari'adhaa!**

Gaaffii Marii

- Murtii mana murtii kanaan kenname akkamitti ilaaltu? Manni murtii kun jecha ragaa ittisaa nama tokkoon kenname du'aan utaalee konkolaaticha jala seene jechuu isaaf qofa ragaa ogummaa kenname fudhatama dhabsiisuun isaa sirriidha jettanii amantuu? Haala madaallii ragaa waliigalaa dhimmichaa irratti manni murtii gaggeesse irratti yaadni keessan maali?

Gama biraatiin, haala kenniinsa ragaa ogummaa irratti hanqinootni hedduun kan mul'atan yammuu ta'u, hanqinoota kana keessaa tokko ragaan ogummaa sababa saayinsawaa ta'een kan hin deeggaramne ta'uu dha. Ragaa ogummaa yakkoota balaa tiraafikaa irratti wixineen bakka balaa dhiyaatu sababa saayinsawaa ta'een deggaramee kan hin dhiyaanne ta'us, manneen murtii ragicha guutummaatti fudhachuun bu'uura murtii isaanii yeroo taasisan ni mul'ata. Hima biraan, ragaan ogummaa tilmaama dhuunfaa irratti hundaa'ee kennamu manneen murtiin fudhatamanii galtee murtii manneen murtii ta'aa jiraachuutu hubatama.Fakkeenyaaf, yeroo hedduu wixinee iddoo balaa ogeessaan ka'uu fi ragaa ta'ee dhiyaatu irratti sababni balaa ariitiin konkolaachisuu jedhamee caqafamuu malee konkolaataan saffina hagamii irra akka ture, saffinni konkolaataa sun haala kamiin akka beekame sababaan deggaramee hin dhiyaatu. Ragaan ogummaa tilmaama dhuunfaa irratti hundaa'ee dhiyaatu immoo dhugummaan isaa shakkisiisaa kan ta'uu fi manneen

murtiis ragaan ogummaa kenname dambii fi deemsa ogummichaa bifa hordofeen kennamuu isaa akka adda baafachuu hin dandeenye taasisa. Manneen murtii dhugummaa ragaa ogummaa mirkaneeffachuu maloota isaan dandeessisan keessaa tokko immoo ragaan kenname haala dambii ogummaa sanaa kan hordofe ta'uu fi ta'uu dhabuu dha. Ragaan ogummaa dhiyaatu sababa saayinsawaa bu'uura kanhin godhannee fi tilmaama dhuunfaa bu'uura kan godhate yoo ta'e immoo, dhugummaa isaa haala kanaan adda baafachuun kan rakkisaa ta'a.

Maddoota Wabii

Barruulee

1. Amanuel Kussia (2017). Trends, Causes, and Costs of Road Traffic Accidents in Ethiopia
2. Persson (2008), Road traffic accidents in Ethiopia: Magnitude, causes and possible interventions.
3. Jima, Debela (2019). Road Traffic Accident in Ethiopia from 2007/08-2017/18 (Since Ethiopia Millennium)
4. Aklilu Endalamaw, Yeneabat Birhanub, Animut Alebel, Amare Demsiea, Tesfa Dejenie Habtewoldd (2019), The burden of road traffic injury among trauma patients in Ethiopia: A systematic review and meta-analysis. African Journal of Emergency Medicine vol 9 (2019).
5. Paniker J, Graham SM, Harrison JW. Global trauma: The Great Divide. SICOT-J 2015.
6. World Health Organization. World report on road traffic injury prevention. Geneva, Switzerland; 2004.
7. Vissoci JRN, Shogilev DJ, Krebs E, Andrade Ld, Vieira IF, Toomey N, et al. Road traffic injury in Sub-Saharan African countries: a systematic review and summary of observational studies. Traffic Injury Prevention 2017.
8. Slinn M., Matthews P., Guest P. (2005). Traffic Engineering Design Principles and Practice.
9. Awtachew Berhe Woldu, Abraham Aregay Desta, Tewelde Wubayehu Woldearegay (2020). Magnitude and determinants of road traffic accidents in Northern Ethiopia: a cross-sectional study. Available at Woldu AB, et al. BMJ Open 2020.
10. Bewket Tadesse Tiruneh, Berihun Assefa Dachew, and Berhanu Boru Bifttu (2014). Incidence of Road Traffic Injury and Associated Factors among Patients Visiting the Emergency Department of Tikur Anbessa Specialized Teaching Hospital, Addis Ababa, Ethiopia Hindawi Publishing Corporation Emergency Medicine International.
11. Abuhamoud MAA, Rahmat RAO, Ismail A. Transportation and its concerns in Africa: a review. *The Social Sciences*, 2011.

12. Getu Segni, Causes of road traffic accidents and possible counter measures on Addis Ababa- Shashamane roads, April 2007.
13. H.E Ung Chun Hour, country report on road safety in Cambodia, 22 June, 2007.
14. Muthusamy AP, Rajendran M, Ramesh K, Sivaprakash P. (2015) A Review on Road Traffic Accident and Related Factors. International Journal of Applied Engineering Research ISSN 0973-4562 Volume 10, Number 11 (2015).
15. Muthusamy AP, Rajendran M, Ramesh K, Sivaprakash P. (2015) A Review on Road Traffic Accident and Related Factors. International Journal of Applied Engineering Research ISSN 0973-4562 Volume 10, Number 11 (2015).
16. United Nations (2020). Road Safety Performance Review Ethiopia.
17. Woldu AB, Desta AA, Woldearegay TW. Magnitude and determinants of road traffic accidents in Northern Ethiopia: a cross-sectional study. *BMJ Open* 2020.
18. Habtaamuu Bultii fi Sulxaan Abdoo (2006), Adeemsa Waliin Qorannoo Yakkaa Gaggeessuu Keessatti Gahee Abbaa Alangaa fi Qorataa Poolisii irratti Moojulii Leenjii Hojiirraatiif Qophaa'e, ILOQHQSO.
19. Theo Coetzee, The Evidentiary Value Of Crime Scene Investigation In Child Rape Cases, 2008, (South Africa)
20. Bryan A. Garner, Ed. Black's Law Dictionary, 7th ed. (1999).
21. Milkii Makuriyaa, Gita Mirkaneeessa Ragaa Dhimma Yakkaa: Yaadrimeewwanii Fi Xiinxala Dhimmaa (2012), Joornaalii Seeraa Oromiyaa, Jiildii
22. Aderajew Teklu fi Kedir Mohammed, Maateriyaalii Seera Deemsa Falmii Yakkaa Itoophiyaa Irratti Moojulii Yuunivarsiitotaaf Gargaarsa Instiitiyuutii Qorannoo Seeraa Federaalaatiin Qophaa'e, Bitootessa, 2009.
23. Hanna Mathewos, the Right to Life and Prevention of Road Accident Deaths: Analysis of the Ethiopian Policy, Legal and Institutional Frameworks (2017).
24. World Health Organization, *Status Report on Road Safety in Countries of the WHO African Region* (2010)
25. Qana'aa Geetaanaa, Qorannoo ILQSO Mata Duree Balaa Tiraafikaa Hir'isuun Walqabatee Rakkoolee Qaamolee Haqaa Biratti Mul'atan, 2006.

26. Peter J.P. Jak, The Relationship Between Public Prosecutors And The Police In The Member States Of The Council Of Europe, *Conference of prosecutors general of Europe 6th session*, May 2005.
27. Laurean Mutahunwa Tibasana, effective administration of the police and prosecution in criminal justice: the practice and experience of the united republic of Tanzania.
28. Dejene Girma Janka, a hand book on the criminal code of Ethiopia.
29. Van Dijk, A., & Wolswijk, H. (Eds.) (2015). Criminal Liability for Serious Traffic Offences: Essays on Causing Death, Injury and Danger in Traffic. (Governance & recht; Vol. 11). Eleven International Publishing.
30. Abreha Mesele Zinabu, The Standards in Admitting Expert Evidence in Ethiopia: Some Practical Discrepancies, *Mizan Law Review*, September 2017.

Weebsaayitii

1. <https://www.who.int/news-room/factsheets/detail/roadtraffic-injuries>
2. <https://en.wikipedia.org/wiki/Traffic>
3. <https://www.unece.org/trans/main/wp6/publications/statsaccidents2011.html>
4. <https://www.insee.fr/en/metadonnees/definition/c1116>
5. <https://www.safeopedia.com/defination/204/accident-health-safety-and-environment>
6. <https://www.crimesceneinvestigator.net/respon1.html#:~:text=The%20purpose%20of%20crime%20scene,to%20identify%20the%20responsible%20person.&text=The%20ability%20to%20recognize%20and,solving%20and%20prosecuting%20violent%20crimes>
7. <https://dacota-investigation-manual.eu/Main/Sketch>

Seerota

1. The FDRE Transport Proclamation No. 468/2005
2. Dambii Too'annoo Nageenya Tiraafikaa Mootummaa Naannoo Oromiyaa Lakk.194/2009.

3. Labsii Mana Hojii Abbaa Alangaa Waliigalaa Mootummaa Naannoo Oromiyaa Hundeessuuf Bahe Lak.214/2011.
4. Labsii Qaamolee Raawwachiiftuu Mootummaa Naannoo Oromiyaa Irra Deebiidhaan Gurmeessuu, Aangoofi Hojii Isaanii Murteessuuf Bahe, Labsii Lak. 213/2011.
5. Proclamation No.185 Of 1961, Criminal Procedure Code Of Ethiopia.
6. Ministeera Haqaa, Imaammata Sirna Haqa Yakkaa Itoophiyaa, bara 2003.
7. Labsii laakk 414/1996, Seera Yakkaa RDFI.
8. Labsii Geejjiba To'achuuf bahe lakk 468/1997
9. Qajeelfama Adabbii irra deebiin fooyya'ee bahe lakk 02/2006.

Dhimmoota

1. Ibraahim Sammaanii fi A/Alangaa G/Sh/Kaabaa, Mana murtii Olaanaa Godina Shawaa Kaabaa, Lakk. G 43028.
2. Balaayinee Dhaabaa fi A/alangaa GANF, Mana murtii Olaanaa Godina Addaa N/Finfinnee, Lakk. Galmee 11231.
3. Abbaa Alangaa Naannoo Ummatoota Kibbaa fi Mulaatuu Yaalew, Mana Murtii Waliigala Federaalaa Dhaddacha Ijibbiitaa, L.G 156420, jiildii 23ffaa.
4. Abbaa Alangaa Waliigala Oromiyaa Vs Abinnet Waaqoo Mana Murtii Waliigala Federaalaa Dhaddacha Ijibbiitaa, L.G 93741, jiildii 15ffaa.
5. Abbaa alangaa fi Anuwar Badiruu, Mana Murtii Ol'aanaa G/Jimmaa L.G 26819.
6. A/A/Go/A/Adaamaa fi Isheetuu Shuumiifaa N-2, M/M/O/Go/A/Adaamaa L.G 30609 gaafa 30/02/2011 murtaa'e.
7. A/Alangaa fi himatamaa Kaasahun Hayiluu, M/M/A/Lumee lakk galmee 115151, gaafa 20/02/2013 murtaa'e.
8. A/Alangaa Go/H/Lixaa fi Ahimadoo Amiin, M/M/O/G/H/Lixaa L.G 47769, gaafa 03/07/2011 murtaa'e.
9. Eliyaas Diggaa fi Abbaa Alangaa Federaalaa, Jiildii.12ffaa, Murtiwwan Dh/Ij MMWF(kan maxxanfame) F.286-290, Lakk-Galmee 55649.
10. A/A/M/Bishooftuu fi Warqinaa Taayyeeffaa N-2, M/M/A/M/Bishooftuu, L.G 10588

11. A/Alangaa Go/A/N/Finfinnee fi Ayyalaa Abdiisaafaa N-2, M/M/O/G/A/N/Finfinnee L.G 16934.
12. A/Alangaa A/Hexosaa fi Siisay Biraanuu, M/M/A/Hexoosaa L.G 29473, gaafa 26/03/2012 murtaa'e.
13. A/Alangaa Go/Arsii fi Siisay Biraanuu, M/M/O/G/Arsii L.G 86866, gaafa 25/05/2012 murtaa'e.
14. A/Alangaa Go/H/Lixaa fi Ahimadoo Amiin, M/M/O/G/H/Lixaa L.G 47769, gaafa 03/07/2011 murtaa'e.
15. Addisuu Gammachuu fi A/Alangaa M/N/Amaaraa gidduutti Mana Murtii Waliigala Federaalaa Dhaddacha Ijibbaataa, lakk galmee 123046, gaafa guyyaa 29/06/2009 murtaa'e, Jiildii 21ffaa.
16. A/Alangaa A/Lumee fi Abbuu Tasammaa, M/M/A/Lumee L.G 69372, gaafa 12/06/2012 murtaa'e.
17. A/Alangaa Go/A/N/Finfinnee fi Ayyalaa Abdiisaafaa N-2, M/M/O/G/A/N/Finfinnee lakk galmee 16934, gaafa 01/11/2011 murtaa'e.
18. A/A/M/Bishooftuu fi Akililuu Miqinaany, M/M/A/M/Bishooftuu, lakk galmee 16574, gaafa 04/05/2013 murtaa'e.
19. A/A/M/Bishooftuu fi Taarikuu Taaddasaa, M/M/A/M/Bishooftuu, lakk galmee 00020, gaafa 27/03/2009 murtaa'e.
20. A/A/M/Bishooftuu fi Barrihulle W/Samaayaat, M/M/A/M/Bishooftuu, lakk galmee 11582, gaafa 04/05/2013 murtaa'e.
21. A/A/M/Bishooftuu fi Shimallis Fiqaaduu, M/M/A/M/Bishooftuu, lakk galmee 10535, gaafa 27/10/2011 murtaa'e.
22. A/Alangaa Go/A/N/Finfinnee fi Ayyalaa Abdiisaafaa N-2, M/M/O/G/A/N/Finfinnee lakk galmee 16934, gaafa 01/11/2011 murtaa'e.
23. A/Alangaa A/Lumee fi Abbuu Tasammaa, M/M/A/Lumee L.G 69372, gaafa 12/06/2012 murtaa'e.
24. A/Alangaa Go/Sh/Bahaa fi Abbuu Tasammaa, M/M/O/G/Sh/bahaa L.G 59154, gaafa 01/07/2012 murtaa'e.

25. A/A/W/Oromiyaa fi Abbuu Tasammaa, M/M/W/Oromiyaa L.G 331942, gaafa 28/12/2012 murtaa'e.
26. A/Alangaa A/Meettaa fi Tesfaayee Ayyalaa, M/M/A/Meettaa L.G 3393, gaafa 08/03/2012 murtaa'e.
27. Yessuu Waldaa itti gaafatamummaan isaa murtaa'e fi Dajanee Baqqalaafaa, MMWF Dh.Ijibbaataa N-2 L.G 65930, jiildii 12^{ffaa}.
28. A/Taayitaa daandiiwan Bu/M/Finfinnee fi Ambaachoo Fiqaadinee, MMWF Dh,Ijibbaataa L.G 97023.
29. Abbaa Alangaa Vs. Nurhaddin Xahaa, Mana Murtii Olaanaa Godina Shawaa Bahaa, L.G 50919
30. A/Alangaa fi Maasreshaa Aagenyawu, M/M/Olaanaa Go/Sh/kaabaa Lakk. Galmee 45866.